

# cecotec

## ROCK'NTOAST FAMILY

Sandwichera / Sandwich maker



Manual de instrucciones  
Instruction manual  
Manuel d'instructions  
Bedienungsanleitung  
Manuale di istruzioni  
Manual de instruções  
Handleiding  
Instrukcja obsługi  
Návod k použití

Instrucciones de seguridad	4
Safety instructions	6
Instructions de sécurité	8
Sicherheitshinweise	10
Istruzioni di sicurezza	13
Instruções de segurança	15
Veiligheidsinstructies	17
Instrukcje bezpieczeństwa	19
Bezpečnostní pokyny	22

## ÍNDICE

1. Piezas y componentes	24
2. Antes de usar	24
3. Funcionamiento	24
4. Limpieza y mantenimiento	25
5. Especificaciones técnicas	25
6. Reciclaje de aparatos eléctricos y electrónicos	26
7. Garantía y SAT	26
8. Copyright	26

## INDEX

1. Parts and components	27
2. Before use	27
3. Operation	27
4. Cleaning and maintenance	28
5. Technical specifications	28
6. Disposal of old electrical and electronic appliances	29
7. Technical support and warranty	29
8. Copyright	29

## SOMMAIRE

1. Pièces et composants	30
2. Avant utilisation	30
3. Fonctionnement	30
4. Nettoyage et entretien	31
5. Spécifications techniques	31
6. Recyclage des équipements électriques et électroniques	32
7. Garantie et SAV	32
8. Copyright	32

## INHALT

1. Teile und Komponenten	33
2. Vor der Verwendung	33
3. Bedienung	33
4. Reinigung und Wartung	34
5. Technische Spezifikationen	34
6. Recycling von Elektro- und Elektronikgeräten	35
7. Garantie und Kundendienst	35

8. Copyright	35
--------------	----

## INDICE

1. Parti e componenti	36
2. Prima dell'uso	36
3. Funzionamento	36
4. Pulizia e manutenzione	37
5. Specifiche tecniche	37
6. Riciclaggio di apparecchiature elettriche ed elettroniche	38
7. Garanzia e supporto tecnico	38
8. Copyright	38

## ÍNDICE

1. Peças e componentes	39
2. Antes de usar	39
3. Funcionamento	39
4. Limpeza e manutenção	40
5. Especificações técnicas	40
6. Reciclagem de aparelhos elétricos e eletrônicos	41
7. Garantia e SAT	41
8. Copyright	41

## INHOUD

1. Onderdelen en componenten	42
2. Voor u het apparaat gebruikt	42
3. Werking	42
4. Schoonmaak en onderhoud	43
5. Technische specificaties	43
6. Recycling van elektrische en elektronische apparatuur	44
7. Garantie en technische ondersteuning	44
8. Copyright	44

## SPIS TREŚCI

1. Części i komponenty	45
2. Przed użyciem	45
3. Funkcjonowanie	45
4. Czyszczenie i konserwacja	46
5. Specyfikacja techniczna	46
6. Recykling urządzeń elektrycznych i elektronicznych	47
7. Gwarancja i Serwis pomocy technicznej	47
8. Copyright	47

## OBSAH

1. Části a složité	48
2. Před použitím	48
3. Fungování	48
4. Čištění a údržba	49

5. Technické specifikace	49
6. Recyklace elektrických a elektronických zařízení	50
7. Záruka a technický servis	50
8. Copyright	50

## INSTRUCCIONES DE SEGURIDAD

Lea las siguientes instrucciones atentamente antes de usar el producto. Guarde este manual para futuras referencias o nuevos usuarios.

-  Este símbolo significa: precaución, superficie caliente. Las superficies accesibles del aparato podrían alcanzar temperaturas altas durante el funcionamiento. Tenga cuidado de no quemarse.
- Este aparato no está previsto para su operación por medio de un temporizador externo o un sistema de control remoto separado.
- Inspeccione el cable de alimentación regularmente en busca de daños visibles. Si el cable presenta daños, debe ser reparado por el Servicio de Asistencia Técnica oficial de Cecotec para evitar cualquier tipo de peligro.
- Este aparato puede ser utilizado por niños con edad de 8 años y superior y personas con capacidades físicas, sensoriales o mentales reducidas o falta de experiencia y conocimiento si son supervisados o han recibido instrucción concerniente al uso del aparato de una forma segura y entienden los riesgos que este implica. Los niños no deben jugar con el aparato. La limpieza y el mantenimiento a realizar por el usuario no deben realizarlos los niños a menos que sean mayores de 8 años y estén bajo supervisión.
- Mantenga el aparato y su cable fuera del alcance de los niños menores de 8 años.
- Supervise a los niños para asegurarse de que no jueguen con el producto. Es necesario dar una supervisión estricta si el aparato está siendo usado por o cerca de niños.
- Este aparato está diseñado exclusivamente para uso doméstico quedando excluido su uso en bares, restaurantes, granjas, hoteles, moteles y oficinas.

- Coloque el producto en una superficie seca, estable y resistente al calor. Coloque el aparato de forma que evite el derramamiento de líquidos calientes, tenga especial cuidado con el asa.
- No sumerja el cable, el enchufe o cualquier otra parte del producto en agua o cualquier otro líquido, ni exponga las conexiones eléctricas al agua. Asegúrese de que tiene las manos completamente secas antes de tocar el enchufe o encender el producto.
- Asegúrese de que el voltaje de red coincida con el voltaje especificado en el marcado del producto y de que el enchufe tenga toma de tierra.
- El aparato estará muy caliente durante e inmediatamente después de funcionar. Utilice guantes o cualquier otro accesorio de protección conveniente para evitar quemaduras o lesiones.
- Utilice una base resistente al calor cuando utilice el dispositivo sobre superficies sensibles a altas temperaturas.
- No retuerza, doble, estire o dañe el cable de alimentación. Protéjalo de bordes afilados y fuentes de calor. No permita que el cable toque superficies calientes. No deje que el cable asome sobre el borde de la superficie de trabajo o la encimera.
- No utilice el dispositivo en el exterior, cerca de placas eléctricas o de gas, de llamas o dentro de hornos.
- No utilice el dispositivo si se ha caído al suelo o no funciona correctamente.
- Tenga extremado cuidado cuando mueva o transporte el dispositivo.
- Apague el dispositivo y desconéctelo de la toma de corriente en caso de que no vaya a ser utilizado durante un periodo prolongado de tiempo y antes de limpiarlo. Tire del enchufe para desconectarlo, no tire del cable.

## SAFETY INSTRUCTIONS

Read these instructions thoroughly before using the product. Keep this instruction manual for future reference or new users.

-  This symbol means "caution, hot surface". The accessible surfaces of the appliance may reach high temperatures during operation. Be careful not to burn yourself.
- The appliance is not intended to be operated by means of an external timer or separate remote-control system.
- Check the power cord regularly for visible damage. If the cord is damaged, it must be repaired by the official Cecotec Technical Support Service to avoid any type of danger.
- This appliance can be used by children aged 8 years and above and persons with reduced physical, sensory, or mental capabilities or lack of experience and knowledge if they have been given supervision or instruction concerning use of the appliance in a safe way and understand the hazards involved. Children must not play with the appliance. Cleaning and user maintenance should not be carried out by children unless they are over 8 years old and are under supervision.
- Keep this appliance and its power cord out of reach of children under the age of 8.
- Supervise children to prevent them from playing with the appliance. Close supervision is necessary if the appliance is used by or near children.
- This appliance is designed for domestic use only and is not intended for bars, restaurants, farmhouses, hotels, motels, and offices.
- Place the appliance on a dry, stable, heat-resistant surface. Position the appliance in such a way to avoid spillage of hot liquids. Be especially careful with the handle.

- Do not immerse the cord, plug, or any non-removable part of the appliance in water or any other liquid or expose electrical connections to water. Make sure your hands are dry before handling the plug or switching on the appliance.
- Make sure that the mains voltage matches the voltage stated on the product marking and that the wall outlet is grounded.
- The appliance will be very hot during and immediately after operation. Use gloves or other convenient protective equipment to avoid burns and injuries.
- Use a heat-resistant base when using the device on surfaces sensitive to high temperatures.
- Do not twist, bend, pull, or damage the power cord. Protect it from sharp edges and heat sources. Do not allow the cord to touch hot surfaces. Do not let the cord hang over the edge of the working surface or worktop.
- Do not use the device outdoors, near a gas or electric hob, in heated ovens, or near open flames.
- Do not operate the device after it has been dropped or if it malfunctions.
- Extreme caution must be taken when moving the device.
- Always turn off and disconnect the device from the power supply when not in use or if it is not going to be used for a long period of time and before cleaning it. Pull from the plug, not the cord, to disconnect it from the outlet.

## INSTRUCTIONS DE SÉCURITÉ

Veuillez lire les instructions suivantes avec attention avant d'utiliser l'appareil. Gardez bien ce manuel pour de futures références ou pour tout nouvel utilisateur.

-  Ce symbole signifie : attention ! Surface chaude. Les surfaces accessibles de l'appareil pourraient atteindre des températures très élevées pendant le fonctionnement. Faites attention à ne pas vous brûler !
- Cet appareil ne peut pas être utilisé à travers d'une minuterie externe ou d'un système par télécommande sans fil.
- Inspectez le câble d'alimentation régulièrement pour rechercher des dommages visibles. Si le câble présente des dommages, il doit être réparé par le Service d'Assistance Technique officiel de Cecotec pour éviter tout type de danger.
- Cet appareil peut être utilisé par des enfants de 8 ans et plus et par des personnes aux capacités physiques, mentales ou sensorielles réduites, ou sans expérience ni connaissances s'ils sont surveillés et/ou ont reçu les informations nécessaires à l'utilisation correcte de l'appareil et qu'ils ont bien compris les risques qu'il implique. Empêchez les enfants de jouer avec le produit. Le nettoyage et l'entretien à réaliser par l'utilisateur ne doivent pas être effectués par des enfants, sauf s'ils sont âgés de plus de 8 ans et sous surveillance.
- Maintenez l'appareil et son câble hors de portée des enfants de moins de 8 ans.
- Surveillez les enfants pour vous assurer qu'ils ne jouent pas avec le produit. Une surveillance stricte est nécessaire si l'appareil est utilisé par ou à côté des enfants.
- Cet appareil est conçu pour un usage domestique uniquement et ne doit pas être utilisé dans les bars, restaurants, fermes, hôtels, motels et bureaux.



- Placez l'appareil sur une surface sèche, stable et résistante à la chaleur. Placez l'appareil de manière à éviter les renversements de liquides chauds, faites particulièrement attention à la poignée.
- Ne submergez ni le câble, ni la fiche ni aucune autre partie du produit dans de l'eau ni dans aucun autre liquide, ni n'exposez les connexions électriques à l'eau. Assurez-vous d'avoir les mains complètement sèches avant de toucher la prise ou d'allumer l'appareil.
- Assurez-vous que le voltage du réseau coïncide avec le voltage spécifié sur le marquage du produit et que la prise possède une connexion à terre.
- L'appareil sera très chaud pendant et immédiatement après utilisation. Utilisez des maniques ou autres accessoires de protection pour éviter des brûlures ou lésions.
- Utilisez une base résistante à la chaleur lorsque vous utilisez l'appareil sur des surfaces sensibles aux températures élevées.
- Ne tordez pas, ne pliez pas, n'étirez pas et n'abîmez pas le câble d'alimentation. Protégez-le des bords pointus et des sources de chaleur. Ne laissez pas le câble toucher des surfaces chaudes. Ne laissez pas le câble dépasser de la surface de travail ou du plan de travail.
- N'utilisez pas l'appareil en extérieur, près de plaques électriques ou à gaz, près de flammes ni dans des fours.
- N'utilisez pas l'appareil s'il est tombé ou s'il ne fonctionne pas correctement.
- Faites bien attention lorsque vous déplacez ou transportez l'appareil.
- Éteignez l'appareil et débranchez-le de la prise de courant si vous n'allez pas l'utiliser pendant longtemps et avant de le nettoyer. Tirez sur la fiche pour le débrancher ; ne tirez pas sur le câble.

## SICHERHEITSHINWEISE

Lesen Sie die folgenden Hinweise aufmerksam durch, bevor Sie das Gerät verwenden. Bewahren Sie diese Bedienungsanleitung zum Nachschlagen oder für neue Benutzer auf.



- Dieses Symbol bedeutet: Vorsicht, heiße Oberfläche. Die zugänglichen Oberflächen des Geräts können während des Betriebs hohe Temperaturen erreichen. Passen Sie auf, dass Sie sich nicht verbrennen.
- Das Gerät ist nicht für den Betrieb mit einem externen Timer oder einer separaten Fernbedienung vorgesehen.
- Überprüfen Sie das Netzkabel regelmäßig auf sichtbare Schäden. Wenn das Kabel beschädigt ist, muss es durch den offiziellen technischen Kundendienst von Cecotec ersetzt werden, um jegliche Art von Gefahr zu vermeiden.
- Dieses Produkt kann von Kindern ab 8 Jahren und Personen mit eingeschränkten körperlichen, sensorischen oder geistigen Fähigkeiten oder mit mangelnder Erfahrung und Kenntnissen verwendet werden, wenn sie in der sicheren Verwendung des Geräts beaufsichtigt oder unterwiesen werden und die damit verbundenen Risiken verstehen. Kinder dürfen nicht mit dem Gerät spielen. Die Reinigung und Benutzerwartung sollte nicht von Kindern durchgeführt werden, es sei denn, sie sind über 8 Jahre alt und werden beaufsichtigt.
- Halten Sie das Gerät und sein Kabel außerhalb der Reichweite von Kindern unter 8 Jahren.
- Kinder sollten beaufsichtigt werden, damit sie nicht mit dem Gerät spielen. Eine besondere genaue und konsequente Beaufsichtigung ist geboten, wenn das Gerät in der Nähe von Kindern verwendet wird.
- Dieses Gerät ist nur für den Hausgebrauch bestimmt und

darf nicht in Bars, Restaurants, Bauernhöfen, Hotels, Motels und Büros verwendet werden.

- Stellen Sie das Produkt auf eine trockene, stabile und hitzebeständige Oberfläche. Stellen Sie das Gerät so auf, dass ein Verschütten von heißen Flüssigkeiten vermieden wird, und achten Sie besonders auf den Griff.
- Tauchen Sie das Netzkabel, den Stecker oder jegliche nicht entfernbaren Teile des Gerätes nicht ins Wasser oder andere Flüssigkeiten ein und lassen Sie die elektrischen Anschlüsse nicht mit Wasser in Berührung kommen. Sorgen Sie dafür, dass Ihre Hände völlig trocken sind, bevor Sie die Steckdose berühren oder das Gerät einschalten.
- Vergewissern Sie sich, dass die Netzspannung mit der auf der Produktkennzeichnung angegebenen Spannung übereinstimmt und dass die Steckdose geerdet ist.
- Das Gerät ist sehr heiß während und unmittelbar nach dem Betrieb. Benutzen Sie Handschuhe oder ein anderes geeignetes Schutzmittel, um Verbrennungen und Verletzungen zu vermeiden.
- Stellen Sie eine hitzebeständige Tafel bzw. ähnliche unter dem Gerät, wenn die Oberfläche, auf der Sie das Gerät verwenden möchten, hitzeempfindlich ist.
- Der Stromkabel darf nicht verdreht, verbogen oder zu stark gezogen bzw. belastet oder beschädigt werden. Schützen Sie es von scharfen Kanten und Wärmequellen. Lassen Sie niemals den Kabel mit wärmen Oberflächen in Kontakt kommen. Lassen Sie das Kabel niemals über der Arbeitsfläche stehen.
- Verwenden Sie das Gerät nicht im Freien, in der Nähe von Elektro- oder Gaskochplatten, in der Nähe von offenen Flammen oder in Öfen.
- Verwenden Sie das Gerät nicht, wenn es heruntergefallen ist

oder nicht richtig funktioniert.

- Seien Sie besonders vorsichtig, wenn Sie das Gerät bewegen bzw. transportieren
- Schalten Sie das Gerät aus und ziehen Sie den Netzstecker aus der Steckdose, wenn es über einen langen Zeitraum nicht verwendet wird. Ziehen Sie am Stecker, nicht am Kabel.

## ISTRUZIONI DI SICUREZZA

Leggere le seguenti istruzioni prima di usare il prodotto. Conservare questo manuale per consultazioni future o nuovi utenti.

-  Questo simbolo significa: attenzione, superficie calda. Le superfici accessibili dell'apparecchio possono raggiungere temperature elevate durante il funzionamento. Prestare attenzione a non scottarsi.
- L'apparecchio non deve essere collegato a un timer esterno o sistema di controllo remoto separato.
- Ispezionare regolarmente il cavo di alimentazione in cerca di danni visibili. Se il cavo presenta danni, dovrà essere riparato dal Servizio di Assistenza Tecnica ufficiale di Cecotec per evitare qualsiasi tipo di rischio.
- Questo apparecchio può essere utilizzato da bambini a partire dagli 8 anni di età e da persone con ridotte capacità fisiche, sensoriali o mentali o con mancanza di esperienza e conoscenza, a condizione che abbiano ricevuto supervisione o istruzioni per l'uso dell'apparecchio in modo sicuro e che comprendano i pericoli connessi. I bambini non devono giocare con l'apparecchio. La pulizia e la manutenzione utente non devono essere eseguite da bambini, a meno che non abbiano più di 8 anni e siano supervisionati.
- Mantenere l'apparecchio e il suo cavo fuori dalla portata dei bambini con età inferiore agli 8 anni.
- Sorvegliare i bambini per assicurarsi che non giochino con il prodotto. È necessario sorvegliare rigidamente nel caso in cui l'apparecchio venga utilizzato da o vicino a bambini.
- Questo apparecchio è stato progettato solo per uso domestico e non può essere utilizzato in bar, ristoranti, aziende agricole, alberghi, motel e uffici.

- Collocare il prodotto su di una superficie asciutta, stabile e resistente al calore. Posizionare l'apparecchio in modo da evitare la fuoriuscita di liquidi caldi, facendo particolare attenzione al manico.
- Non immergere il cavo, la spina o qualsiasi altra parte del prodotto in acqua o in qualsiasi altro liquido, né esporre i collegamenti elettrici all'acqua. Assicurarsi di avere le mani completamente asciutte prima di toccare la spina o di accendere il prodotto.
- Verificare che la tensione di rete coincida con quella specificata sulla marcatura del prodotto e che la presa elettrica sia collegata a terra.
- L'apparecchio sarà molto caldo durante e immediatamente dopo il funzionamento. Utilizzare guanti o qualsiasi altro accessorio di protezione per evitare scottature o lesioni.
- Utilizzare una base resistente al calore quando si utilizza il dispositivo su superfici sensibili ad alte temperature.
- Non torcere, piegare, allungare o danneggiare il cavo di alimentazione. Proteggerlo da bordi affilati e fonti di calore. Non permettere che il cavo tocchi superfici calde. Non lasciare che il cavo sporga oltre il bordo della superficie o piano di lavoro.
- Non utilizzare il prodotto in esterni, vicino alle piastre elettriche, a gas, fornelli o dentro a forni.
- Non utilizzare il dispositivo in caso di caduta o se non funziona correttamente.
- Prestare molta attenzione quando si muove o trasporta il dispositivo.
- Spegnerlo il dispositivo e scollegarlo dalla presa di corrente prima di montarlo, smontarlo, pulirlo o nel caso in cui non venga utilizzato per un periodo prolungato di tempo. Tirare la spina per scollegare il prodotto, non tirare il cavo.

## INSTRUÇÕES DE SEGURANÇA

Leia as seguintes instruções atentamente antes de usar o aparelho. Guarde este manual para referências futuras ou novos utilizadores.

-  Este símbolo significa: cautela, superfície quente. As superfícies acessíveis do aparelho poderiam atingir temperaturas altas durante o funcionamento. Tenha cuidado para não se queimar.
- Este aparelho não está previsto para funcionar através de um temporizador externo ou um sistema de controlo remoto separado.
- Inspeccione o cabo de alimentação regularmente em busca de danos visíveis. Se o cabo apresentar danos, deve ser reparado pelo Serviço de Assistência Técnica Oficial da Cecotec para evitar qualquer tipo de perigo.
- Este aparelho pode ser utilizado por crianças a partir dos 8 anos de idade e por pessoas com capacidades físicas, sensoriais ou mentais reduzidas ou com falta de experiência e conhecimentos, se lhes tiver sido dada supervisão ou instruções relativas à utilização do aparelho de uma forma segura e compreenderem os perigos envolvidos. Não permita que as crianças brinquem com o aparelho. A limpeza e manutenção não deve ser efetuada por crianças a menos que tenham mais de 8 anos de idade e estejam sob supervisão.
- Mantenha o aparelho e o seu cabo longe do alcance de crianças de idade inferior a 8 anos.
- Supervisione as crianças para não brincarem com o aparelho. É necessário dar supervisão estrita se o aparelho estiver a ser usado perto ou por crianças.
- Este aparelho foi desenhado apenas para uso doméstico e não para uso em cafés, restaurantes, quintas, hotéis, motéis

e escritórios.

- Coloque o aparelho numa superfície seca, estável e resistente ao calor. Posicione o aparelho de modo a evitar o derramamento de líquidos quentes. Tenha especial cuidado com a pega.
- Não imerja o cabo, a ficha ou qualquer outra parte elétrica do aparelho na água ou qualquer outro líquido nem exponha as conexões elétricas à água. Certifique-se de que tem as mãos completamente secas antes de tocar a tomada ou ligar o aparelho.
- Certifique-se de que a tensão de rede corresponde à tensão especificada na marcação do aparelho e que a ficha está ligada à terra.
- O aparelho está muito quente durante e imediatamente depois de funcionar. Utilize luvas ou qualquer outro acessório de proteção conveniente para evitar queimaduras ou lesões.
- Utilize uma base resistente ao calor quando usar o produto sobre superfícies sensíveis a altas temperaturas.
- Não torça, dobre, estique ou danifique o cabo de alimentação. Proteja-o de bordas afiadas e fontes de calor. Não permita que o cabo toque em superfícies quentes. Não deixe o cabo sobressair sobre a borda da superfície de trabalho ou da bancada.
- Não utilize o aparelho no exterior, perto de placas elétricas ou de gás, de chamas ou dentro de fornos.
- Não utilize o aparelho se tiver caído ao chão ou não funciona corretamente.
- Tenha extremo cuidado quando mover ou transportar o aparelho.
- Desligue o aparelho e desconecte da corrente elétrica em caso de que não usar durante um período prolongado de tempo e antes de limpar. Puxe da ficha para o desconectar, não puxe pelo cabo.



## VEILIGHEIDSINSTRUCTIES

Lees de volgende instructies aandachtig voordat u het product gebruikt. Bewaar deze handleiding voor toekomstig(e) gebruik of gebruikers.

-  Dit symbool betekent: voorzichtig, heet oppervlak. Toegankelijke oppervlakken van het product kunnen tijdens het gebruik hoge temperaturen bereiken. Let op dat u zich niet verbrandt.
- Het apparaat is niet geschikt om te gebruiken met een externe timer of afzonderlijke afstandsbediening.
- Controleer de kabel regelmatig op zichtbare schade. Als de kabel beschadigd is moet deze gerepareerd worden door de technische dienst van Cecotec om elk gevaar te vermijden.
- Dit apparaat kan worden gebruikt door kinderen vanaf 8 jaar en personen met beperkte lichamelijke, zintuiglijke of geestelijke vermogens of met gebrek aan ervaring en kennis, indien zij onder toezicht staan of instructie hebben gekregen over het veilige gebruik van het apparaat en de gevaren ervan begrijpen. Kinderen mogen niet met het apparaat spelen. Reiniging en gebruikersonderhoud mogen niet worden uitgevoerd door kinderen, tenzij zij ouder zijn dan 8 jaar en onder toezicht staan.
- Houd het apparaat en de voedingskabel buiten het bereik van kinderen jonger dan 8 jaar.
- Houd toezicht op kinderen om ervoor te zorgen dat ze niet met het product spelen. Strikt toezicht is noodzakelijk als het product gebruikt wordt door of in de buurt van kinderen.
- Dit apparaat is uitsluitend bestemd voor huishoudelijk gebruik en is niet bestemd voor gebruik in bars, restaurants, boerderijen, hotels, motels en kantoren.
- Plaats het product op een droog, stabiel en hittebestendig oppervlak. Plaats het apparaat zodanig dat morsen van hete

vloeistoffen wordt voorkomen, wees vooral voorzichtig met het handvat.

- Dompel de voedingskabel, de stekker of andere onderdelen van het toestel niet onder in water of andere vloeistoffen. Stel de elektrische verbindingen niet bloot aan water. Raak het product en het stopcontact enkel aan met droge handen.
- Zorg ervoor dat de netspanning overeenkomt met de spanning aangegeven op het product en dat de stekker geaard is.
- Het toestel zal zeer heet zijn tijdens en vlak na het gebruik. Gebruik ovenwanten of andere beschermingsmiddelen om brandwonden of letsels te voorkomen.
- Gebruik een hittebestendige basis bij gebruik van het apparaat op gevoelige oppervlakken bij hoge temperaturen.
- De voedingskabel mag niet verwrongen, dubbelgevouwen, uitgerekt of beschadigd worden. Bescherm het tegen scherpe randen en warmtebronnen. Zorg ervoor dat de kabel geen hete oppervlakken aanraakt. Laat de kabel niet over de rand van het werkoppervlak of het aanrecht uitsteken.
- Gebruik het apparaat niet buitenshuis of in de buurt van elektrische kookplaten, gasfornuizen of vlammen. Zet het apparaat niet in de oven.
- Gebruik het apparaat niet als het is gevallen of niet goed werkt.
- Wees uiterst voorzichtig wanneer u het apparaat verplaatst of vervoert.
- Schakel het apparaat uit en trek de stekker uit het stopcontact alvorens het apparaat te monteren, te demonteren, schoon te maken of als het apparaat voor een langere tijd niet gebruikt zal worden en voordat u het schoonmaakt. Trek aan de stekker om hem te verwijderen uit het stopcontact en niet aan de kabel.

## INSTRUKCJE BEZPIECZEŃSTWA

Przed użyciem produktu należy uważnie przeczytać poniższe instrukcje. Zachowaj tę instrukcję do wykorzystania w przyszłości lub dla nowych użytkowników.

-  Ten symbol oznacza: ostrożność, gorąca powierzchnia. Dostępne powierzchnie urządzenia mogą podczas pracy osiągać wysokie temperatury. Uważaj, aby się nie poparzyć.
- To urządzenie nie jest przeznaczone do obsługi za pomocą zewnętrznego timera lub oddzielnego systemu zdalnego sterowania.
- Regularnie należy sprawdzać kabel zasilający pod względem widocznych uszkodzeń. Jeśli kabel jest uszkodzony, musi zostać naprawiony przez oficjalny Serwis Pomocy Technicznej Cecotec, aby uniknąć wszelkiego rodzaju niebezpieczeństw.
- To urządzenie może być używane przez dzieci w wieku 8 lat i starsze oraz osoby o ograniczonych zdolnościach fizycznych, sensorycznych lub umysłowych lub bez doświadczenia i wiedzy, jeśli znajdują się pod nadzorem lub są poinstruowane w zakresie bezpiecznego korzystania z urządzenia i rozumieją zagrożenia zaangażowanych. co to oznacza. Dzieci nie mogą bawić się urządzeniem. Czyszczenie i konserwacja przez użytkownika nie powinny być wykonywane przez dzieci, chyba że mają powyżej 8 lat i są pod nadzorem.
- Przechowuj urządzenie i jego przewód poza zasięgiem dzieci poniżej 8 roku życia.
- Nadzoruj dzieci, aby upewnić się, że nie bawią się produktem. Konieczny jest ścisły nadzór, jeśli urządzenie jest używane przez dzieci lub w ich pobliżu.

- To urządzenie przeznaczone jest wyłącznie do użytku domowego i nie nadaje się do użytku w barach, restauracjach, gospodarstwach rolnych, hotelach, motelach i biurach.
- Umieść produkt na suchej, stabilnej i odpornej na ciepło powierzchni. Ustaw urządzenie w taki sposób, aby uniknąć rozlania gorących płynów, zwróć szczególną uwagę na uchwyt.
- Nie zanurzaj przewodu, wtyczki ani żadnej innej części produktu w wodzie lub innej cieczy ani nie wystawiaj połączeń elektrycznych na działanie wody. Przed dotknięciem wtyczki lub włączeniem produktu upewnij się, że twoje ręce są całkowicie suche.
- Upewnij się, że napięcie sieciowe jest zgodne z napięciem podanym na oznaczeniu produktu i że wtyczka jest uziemiona.
- Urządzenie będzie bardzo gorące podczas pracy i bezpośrednio po jej zakończeniu. Nosić rękawice lub inne odpowiednie akcesoria ochronne, aby uniknąć oparzeń lub obrażeń.
- W przypadku używania urządzenia na powierzchniach wrażliwych na wysokie temperatury należy używać podstawy żaroodpornej.
- Nie nakręcaj, nie zginaj, nie rozciągaj ani nie uszkadzaj kabla zasilającego. Chroń go przed ostrymi krawędziami i źródłami ciepła. Nie pozwól, aby przewód dotykał gorących powierzchni. Nie pozwól aby kabel zbliżył się do krawędzi powierzchni roboczej lub blatu.
- Nie używaj urządzenia na zewnątrz, w pobliżu elektrycznych lub gazowych płyt grzewczych, płomieni lub wewnątrz piekarników.
- Nie używaj urządzenia, jeśli zostało upuszczone lub nie działa prawidłowo.

- Zachowaj szczególną ostrożność podczas przenoszenia lub transportu urządzenia.
- Wyłącz urządzenie i odłącz je od gniazdka elektrycznego, jeśli nie będzie używane przez dłuższy czas oraz przed czyszczeniem. Pociągnij za wtyczkę, aby ją odłączyć, nie ciągnij za kabel.

## BEZPEČNOSTNÍ POKYNY

Před použitím přístroje si pozorně přečtěte následující bezpečnostní pokyny. Uchovejte tento návod pro budoucí použití nebo pro nové uživatele.

-  Tento symbol znamená: pozor, horký povrch. Přístupné povrchy zařízení mohou během provozu dosáhnout vysokých teplot. Dávejte pozor, ať se nespálíte.
- Tento spotřebič není určen k provozu pomocí externího časovače nebo samostatného systému dálkového ovládání.
- Pravidelně kontrolujte přívodový kabel, abyste zjistili viditelná poškození. Pokud je kabel poškozen, musí být opraven u oficiálního technického servisu Cecotec, aby se tak předešlo jakýmkoli nebezpečím.
- Tento spotřebič mohou používat děti ve věku od 8 let a starší a osoby se sníženými fyzickými, smyslovými nebo duševními schopnostmi nebo nedostatkem zkušeností a znalostí, pokud jsou pod dohledem nebo jsou poučeny o používání spotřebiče bezpečným způsobem a rozumí nebezpečí, co to znamená. Děti si se spotřebičem nesmí hrát. Čištění a uživatelskou údržbu by neměly provádět děti, pokud nejsou starší 8 let a nejsou pod dohledem.
- Spotřebič a jeho kabel uchovávejte mimo dosah dětí mladších 8 let.
- Dohlížejte na děti, abyste se ujistili, že si s přístrojem nehrají. Pokud spotřebič používají děti nebo v jejich blízkosti, je nutný přísný dohled.
- Tento spotřebič je určen pouze pro domácí použití a je vyloučen z použití v barech, restauracích, farmách, hotelech, motelech a kancelářích.
- Umístěte výrobek na suchý, stabilní a tepelně odolný povrch. Umístěte spotřebič tak, aby se zabránilo rozlití horkých tekutin, věnujte zvláštní pozornost rukojeti.

- Nedávejte kabel, zásuvku nebo jinou část přístroje do vody ani jiné tekutiny. Nevystavujte elektrické spoje vodě. Ujistěte se, že máte naprosto suché ruce než se dotknete zásuvky nebo přístroje.
- Ujistěte se, že napětí v síti odpovídá napětí uvedenému na označení produktu a že zástrčka je uzemněná.
- Přístroj je horký během a ihned po použití. Používejte chňapky, rukavice a nebo jiné ochranné prostředky, abyste se vyhnuli zraněním a popálením.
- Při používání zařízení na povrchu citlivém na vysokou teplotu používejte základnu odolnou vůči teplotě.
- Neotáčejte, neohýbejte, nenatahujte ani jinak nepoškozujte napájecí kabel. Chraňte ho před ostrými hranami a zdroji tepla. Nedovolte, aby se kabel dotýkal horkých povrchů. Nedovolte, aby kabel visel přes okraj pracovní desky.
- Nepoužívejte zařízení venku, v blízkosti elektrických nebo plynových varných desek, otevřeného ohně nebo uvnitř pecí.
- Nepoužívejte zařízení, pokud spadlo nebo nefunguje správně.
- Při přemísťování nebo přepravě zařízení buďte velmi opatrní.
- Vypněte přístroj a odpojte ho od sítě elektrické energie v případě, že přístroj nebudete delší dobu používat a před tím, než ho budete čistit. Pro odpojení zatáhněte za zástrčku, ne za kabel.

## 1. PIEZAS Y COMPONENTES

Fig. 1

1. Carcasa superior
2. Indicador luminoso rojo (ON/OFF)
3. Indicador luminoso verde (Calentamiento)
4. Placa decorativa
5. Bloqueo
6. Carcasa inferior
7. Placa

NOTA:

Los gráficos de este manual son representaciones esquemáticas y puede que no coincidan exactamente con los del producto.

## 2. ANTES DE USAR

- Este aparato presenta un embalaje diseñado para protegerlo durante su transporte. Saque el aparato de su caja y retire todo el material de embalaje. Puede guardar la caja original y otros elementos del embalaje en un lugar seguro para prevenir daños en el aparato si necesita transportarlo en el futuro. Si desea deshacerse del embalaje original, asegúrese de reciclar todos los elementos correctamente.
- Asegúrese de que todas las piezas y componentes están incluidos y en buen estado. Si faltara alguno o no estuviera en buen estado, contacte de forma inmediata con el Servicio de Atención Técnica oficial de Cecotec.
- Limpie las placas con una esponja o un trapo húmedo.
- Seque las placas con un trapo o papel de cocina.
- Para conseguir resultados óptimos, cubra ambas placas con un poco de aceite.

Nota: puede que perciba un ligero olor a quemado o humo cuando use la sandwichera por primera vez, causado por el exceso de lubricantes del proceso de fabricación. Esto no afectará a la seguridad del producto.

## 3. FUNCIONAMIENTO

1. Enchufe el aparato.
2. Las luces indicadoras rojas y verdes se encenderán y las placas de tostado se calentarán.
3. Precaliente el dispositivo antes de usarlo. Tan pronto como el dispositivo se caliente, se apagará la luz verde. Ahora, ya puede comenzar a utilizar el dispositivo.



### Advertencia

No introduzca los alimentos a la fuerza dentro del dispositivo. Los alimentos con mucho relleno pueden dificultar que el dispositivo se cierre. Retire parte del relleno y vuelva a intentarlo.

4. Mientras se tostan los alimentos, el regulador de temperatura y su luz indicadora se encenderán y apagarán.
5. Cuando termine el proceso de tostado (lleva aproximadamente 2-3 minutos), abra el dispositivo y retire los alimentos usando una espátula de madera o plástico. No utilice objetos metálicos o afilados para hacerlo, ya que esto puede dañar el recubrimiento.
6. Para usarlo otra vez, cierre el dispositivo y espere hasta que las placas vuelvan a recalentarse.
7. Cuando la luz indicadora se vuelva a apagar, repita el proceso.
8. Apague el dispositivo y deje que se enfríe cuando ya no vaya a utilizarlo. Finalmente, desenchúfelo.

### Advertencia

- Las placas de tostado y los laterales del dispositivo se calentarán cuando esté en funcionamiento. Evite tocarlas. No coja el aparato si no es por el mango.
- El dispositivo debe estar colocado horizontalmente mientras esté en funcionamiento.
- No utilice carbón o combustibles similares en este dispositivo.

## 4. LIMPIEZA Y MANTENIMIENTO

- Desconecte el dispositivo de la toma de corriente y permita que se enfríe antes de limpiarlo.
- Utilice un paño suave y húmedo para limpiar la superficie del producto. Se recomienda retirar los restos de pan con un cepillo suave.
- Nunca sumerja el dispositivo en agua o en otros líquidos.
- No utilice esponjas, polvos o productos de limpieza abrasivos para limpiar el producto.
- No sumerja ni salpique el dispositivo con agua o con cualquier otro líquido.

## 5. ESPECIFICACIONES TÉCNICAS

Referencia del producto: 03111/ 02941/ 02942/ 02943/ 02944

Producto: Rock'nToast Family/ X/ M/ S/ T

Potencia: 1500 W

Voltaje: 220-240 V~

Frecuencia: 50 / 60 Hz

Las especificaciones técnicas pueden cambiar sin notificación previa para mejorar la calidad del producto.

Fabricado en China | Diseñado en España

## 6. RECICLAJE DE APARATOS ELÉCTRICOS Y ELECTRÓNICOS



Este símbolo indica que, de acuerdo con las normativas aplicables, el producto y/o la batería deberán desecharse de manera independiente de los residuos domésticos. Cuando este producto alcance el final de su vida útil, deberá extraer las pilas/baterías/acumuladores y llevarlo a un punto de recogida designado por las autoridades locales.

Para obtener información detallada acerca de la forma más adecuada de desechar sus aparatos eléctricos y electrónicos y/o las correspondientes baterías, el consumidor deberá contactar con las autoridades locales.

El cumplimiento de las pautas anteriores ayudará a proteger el medio ambiente.

## 7. GARANTÍA Y SAT

Cecotec responderá ante el usuario o consumidor final de cualquier falta de conformidad que exista en el momento de la entrega del producto en los términos, condiciones y plazos que establece la normativa aplicable.

Se recomienda que las reparaciones se efectúen por personal especializado.

Si detecta una incidencia con el producto o tiene alguna consulta, póngase en contacto con el Servicio de Asistencia Técnica oficial de Cecotec a través del número de teléfono +34 96 321 07 28.

## 8. COPYRIGHT

Los derechos de propiedad intelectual sobre los textos de este manual pertenecen a CECOTEC INNOVACIONES, S.L. Quedan reservados todos los derechos. El contenido de esta publicación no podrá, ni en parte ni en su totalidad, reproducirse, almacenarse en un sistema de recuperación, transmitirse o distribuirse por ningún medio (electrónico, mecánico, fotocopia, grabación o similar) sin la previa autorización de CECOTEC INNOVACIONES, S.L.

## 1. PARTS AND COMPONENTS

Fig. 1

1. Upper housing
2. Red light indicator (ON/OFF)
3. Green light indicator (heating)
4. Decorative plate
5. Lock
6. Lower housing
7. Plate

NOTE:

The graphics in this manual are schematic representations and may not exactly match the product.

## 2. BEFORE USE

- This appliance is packaged in a way as to protect it during transport. Take the appliance out of its box and remove all packaging materials. You can keep the original box and other packaging elements in a safe place. This will help you prevent product damage when transporting it in the future. In case the original packaging is disposed of, make sure all packaging materials are recycled accordingly.
- Make sure all parts and components are included and in good conditions. If there is any piece missing or in bad conditions, contact the official Cecotec Technical Support Service immediately.
- Clean the heating plates with a wet sponge or cloth.
- Dry the heating plates with a cloth or paper towel.
- For optimal results, cover both heating plates with some oil.

Note: you may notice a slight burning smell or smoke when using the sandwich maker for the first time, caused by the excess of lubricants from the manufacturing process. This does not affect the safety of the product.

## 3. OPERATION

1. Plug the appliance in.
2. The red and green indicator lights will light up and the toasting plates will heat up.
3. Pre-heat the device before using it. As soon as the device heats up, the green light will turn off. Now you can start toasting.

### Warning

Do not force the food into the device. Very stuffed breads may make it impossible to close the device. Take some of the filling out and try again.

4. During the toasting process, the temperature regulator and its indicator light will switch on and off again.
5. When the toasting process is finished (it takes approximately 2-3 minutes), open the device and remove the food with a wooden or plastic spatula. Never use a sharp or metallic object to do so, as this can damage the coating.
6. For further use, close the device again and wait for the plates to reheat.
7. Repeat the process as soon as the indicator light switches off.
8. Allow the device to cool down when it is not going to be used anymore. Finally, unplug it from the power supply.

### Warning

- The heating plates and the sides of the device will get very hot during use. Avoid touching them. Hold the appliance only by the handle.
- The device must be placed horizontally during use.
- Do not use charcoal or similar combustible fuels on this device.

## 4. CLEANING AND MAINTENANCE

- Disconnect the device from the power supply and allow it to cool down before cleaning.
- Use a soft, damp cloth to clean the surface of the device. It is suggested to remove breadcrumbs with a soft brush.
- Do not immerse the device in water or other liquids.
- Do not use abrasive cleaners or scouring pads to clean the product.
- Do not immerse or splash the device with water or any other liquid.

## 5. TECHNICAL SPECIFICATIONS

Product reference: 03111/ 02941/ 02942/ 02943/ 02944

Product: Rock'nToast Family/ X/ M/ S/ T

Power: 1500 W

Voltage: 220-240 V-

Frequency: 50 / 60 Hz

Technical specifications may change without prior notification to improve product quality.

Made in China | Designed in Spain

## 6. DISPOSAL OF OLD ELECTRICAL AND ELECTRONIC APPLIANCES



This symbol indicates that, according to the applicable regulations, the product and/or batteries must be disposed of separately from household waste. When this product reaches the end of its shelf life, you should dispose of the cells/batteries/accumulators and take them to a collection point designated by the local authorities.

Consumers must contact their local authorities or retailer for information concerning the correct disposal of old appliances and/or their batteries.

Compliance with the above guidelines will help protecting the environment.

## 7. TECHNICAL SUPPORT AND WARRANTY

Cecotec shall be liable to the end user or consumer for any lack of conformity that exists at the time of delivery of the product under the terms, conditions, and deadlines established by the applicable regulations.

It is recommended that repairs be carried out by qualified personnel.

If at any moment you detect any problem with your product or have any doubt, do not hesitate to contact the official Cecotec Technical Support Service at +34 963 210 728.

## 8. COPYRIGHT

The intellectual property rights over the texts in this manual belong to CECOTEC INNOVACIONES, S.L. All rights reserved. The contents of this publication may not, in whole or in part, be reproduced, stored in a retrieval system, transmitted, or distributed by any means (electronic, mechanical, photocopying, recording or similar) without the prior authorization of CECOTEC INNOVACIONES, S.L.

## 1. PIÈCES ET COMPOSANTS

Img. 1

1. Coque supérieure
2. Témoin lumineux rouge (ON/OFF)
3. Témoin lumineux vert (Préchauffage)
4. Plaque décorative
5. Verrouillage
6. Coque inférieure
7. Plaque

NOTE :

Les graphiques de ce manuel sont des représentations schématiques et peuvent ne pas correspondre exactement à ceux du produit.

## 2. AVANT UTILISATION

- Cet appareil possède un emballage conçu pour le protéger pendant son transport. Sortez l'appareil de sa boîte et retirez tout le matériel qui compose l'emballage. Rangez la boîte d'origine et le reste des éléments provenant de l'emballage dans un endroit sûr pour éviter d'endommager l'appareil si vous devez le transporter à l'avenir. Si vous devez vous défaire de l'emballage d'origine, assurez-vous de recycler tous les éléments correctement.
- Assurez-vous que toutes les pièces et les composants sont inclus et en bon état. S'il manque une pièce, une partie, un accessoire ou que l'appareil ou ses accessoires ne sont pas en bon état, veuillez contacter le Service Après-Vente officiel de Cecotec.
- Nettoyez les plaques de l'appareil avec une éponge ou un chiffon humide.
- Séchez les plaques avec un chiffon ou avec du papier essuie-tout.
- Pour obtenir des résultats optimaux, recouvrez les plaques avec un peu d'huile.

Note : si vous sentez une légère odeur de brûlé ou de fumée lorsque vous utilisez l'appareil à sandwichs pour la première fois, cela est dû à l'utilisation excessive de lubrifiants du processus de fabrication. Cela n'affecte en rien la sécurité du produit.

## 3. FONCTIONNEMENT

1. Branchez l'appareil.
2. Les témoins lumineux rouge et vert s'allumeront et les plaques commenceront à réchauffer.
3. Préchauffez l'appareil avant de l'utiliser. Une fois la température de cuisson atteinte, le témoin lumineux vert s'éteindra. Maintenant, l'appareil est prêt à l'emploi.

**Avertissement**

Ne forcez pas la nourriture dans l'appareil. Les aliments très fourrés pourraient empêcher l'appareil de se fermer. Retirez un peu de farce et réessayez.

4. Lors du grillage, le régulateur de température et son témoin lumineux s'allumeront et s'éteindront.
5. Une fois le processus de grillage terminé (2-3 minutes), ouvrez l'appareil et extrayez les aliments à l'aide d'une spatule en bois ou en plastique. N'utilisez pas d'objets métalliques ou affûtés car cela pourrait endommager le revêtement des plaques.
6. Pour l'utiliser à nouveau, fermez l'appareil et attendez à ce que les plaques préchauffent.
7. Lorsque le témoin lumineux s'éteint à nouveau, répétez le processus.
8. Éteignez l'appareil et laissez-le refroidir si vous n'allez plus l'utiliser. Finalement, débranchez-le de la prise de courant.

**Avertissement**

- Les plaques et les parties latérales de l'appareil seront très chaudes lors du fonctionnement. Ne les touchez pas. Tenez l'appareil seulement par la poignée.
- L'appareil doit être placé en horizontal pendant son fonctionnement.
- N'utilisez pas de charbon ni autres combustibles avec cet appareil.

**4. NETTOYAGE ET ENTRETIEN**

- Débranchez l'appareil de la prise de courant et laissez-le refroidir avant de le nettoyer.
- Utilisez un chiffon propre, doux et humide pour nettoyer la surface de l'appareil. Il est recommandé d'utiliser les restes de pain avec une brosse douce.
- Ne submergez jamais l'appareil dans l'eau ni dans aucun autre liquide.
- N'utilisez pas d'éponges, de produits en poudre ni de produits nettoyants abrasifs pour nettoyer l'appareil.
- Ne submergez ni n'éclaboussez l'appareil avec de l'eau ni aucun autre liquide.

**5. SPÉCIFICATIONS TECHNIQUES**

Référence : 03111/ 02941/ 02942/ 02943/ 02944

Produit : Rock'nToast Family/ X/ M/ S/ T

Puissance : 1500 W

Voltage : 220-240 V~

Fréquence : 50 / 60 Hz

Les spécifications techniques peuvent être modifiées sans notification préalable afin d'améliorer la qualité du produit.

Produit fabriqué en Chine | Conçu en Espagne

## 6. RECYCLAGE DES ÉQUIPEMENTS ÉLECTRIQUES ET ÉLECTRONIQUES



Ce symbole indique que, conformément à la réglementation en vigueur, le produit et/ou la batterie doivent être éliminés séparément des déchets municipaux. Lorsque ce produit atteint la fin de sa vie utile, vous devez retirer les piles ou batteries et les apporter à un point de collecte désigné par les autorités locales.

Pour obtenir des informations détaillées sur la manière la plus adéquate de vous défaire de vos appareils électriques et électroniques et/ou des batteries correspondantes, vous devez contacter les autorités locales.

Le respect des directives susmentionnées contribuera à la protection de l'environnement.

## 7. GARANTIE ET SAV

Cecotec est responsable envers l'utilisateur final ou le consommateur de tout défaut de conformité existant au moment de la livraison du produit dans les termes, conditions et délais établis par la réglementation applicable.

Il est recommandé que les réparations soient effectuées par du personnel qualifié.

Si vous détectez un incident ou un problème avec le produit, vous devez contacter le Service Après-Vente Officiel de Cecotec au +34 9 63 21 07 28.

## 8. COPYRIGHT

Les droits de propriété intellectuelle des textes de ce manuel appartiennent à CECOTEC INNOVACIONES, S.L. Tous droits réservés. Le contenu de cette publication ne peut être, en totalité ou en partie, reproduit, stocké dans un système de récupération de données, transmis ou distribué par quelque moyen que ce soit (électronique, mécanique, photocopie, enregistrement ou similaire) sans l'autorisation préalable de CECOTEC INNOVACIONES, S.L.



## 1. TEILE UND KOMPONENTEN

Abb. 1

1. Oberes Gehäuse
2. Rote Signallampe (ON/OFF)
3. Grüne Aufwärm-Leuchtanzeige (Aufwärmung)
4. Dekorative Platte
5. Blockierung
6. Unteres Gehäuse
7. Teller

HINWEIS:

Die Grafiken in dieser Bedienungsanleitung sind schematische Darstellungen und entsprechen möglicherweise nicht genau dem Gerät.

## 2. VOR DER VERWENDUNG

- Dieses Gerät ist so verpackt, dass es während des Transports geschützt bleibt. Nehmen Sie das Gerät aus dem Karton und entfernen Sie das gesamte Verpackungsmaterial. Sie können den Originalkarton und die andere Verpackung an einem sicheren Ort aufbewahren, um Schäden am Gerät zu vermeiden, falls Sie es in Zukunft transportieren müssen. Wenn Sie die Originalverpackung entsorgen möchten, stellen Sie sicher, dass alle Artikel wiederverwerten.
- Prüfen Sie, ob die Lieferung vollständig und in gutem Zustand ist. Wenn die Lieferung fehlen oder nicht in gutem Zustand sind, kontaktieren Sie den technischen Kundendienst von Cecotec.
- Reinigen Sie die Platten mit einem feuchten Schwamm oder Tuch.
- Trocknen Sie die Platten mit einem Tuch oder Küchenpapier.
- Für bessere Ergebnisse ölen Sie beide Platten ein.

Hinweis: Beim ersten Gebrauch des Sandwich-Makers können Sie einen leichten Brand- oder Rauchgeruch wahrnehmen, der durch überschüssige Schmiermittel aus dem Herstellungsprozess verursacht wird. Die Sicherheit des Geräts wird dadurch nicht beeinträchtigt.

## 3. BEDIENUNG

1. Schließen Sie das Gerät an.
2. Die rote und grüne Kontrollbeleuchtung leuchtet auf und die Toastplatten erhitzen sich.

## ENGLISH

3. Das Gerät vor Gebrauch vorwärmen. Sobald sich das Gerät erwärmt, geht das grüne Licht an. Jetzt können Sie mit der Verwendung des Geräts beginnen.

### Hinweis

Kein Essen mit Gewalt in das Gerät einführen. Bei Lebensmitteln mit viel Füllung kann es schwierig sein, das Gerät zu schließen. Entfernen Sie etwas Füllung und versuchen Sie es erneut.

4. Während das Essen getoastet wird, schalten sich der Temperaturregler und seine Kontrolllampe ein und aus.
5. Wenn das Toasten fertig ist (dauert ca. 2-3 Minuten), öffnen Sie das Gerät und entfernen Sie das Sandwich mit einem Holz- oder Plastikspatel. Verwenden Sie dazu weder Metall noch scharfe Gegenstände, da dies die Beschichtung beschädigen könnte.
6. Um sie wieder zu verwenden, schließen Sie das Gerät und warten Sie, bis sich die Platten wieder erwärmen.
7. Wenn die Kontrollbeleuchtung wieder ausgeht, wiederholen Sie den Vorgang.
8. Schalten Sie das Gerät aus und lassen Sie es abkühlen, wenn Sie es nicht mehr benutzen. Schalten Sie es dann aus, wenn Sie fertig sind.

### Hinweis

- Die Toastplatten und die Seiten des Geräts werden während des Betriebs beheizt. Fassen Sie sie nicht an. Nehmen Sie das Gerät nur am Griff.
- Das Gerät muss während des Betriebs horizontal aufgestellt werden.
- Verwenden Sie mit diesem Gerät keine Kohle oder ähnliches.

## 4. REINIGUNG UND WARTUNG

- Schalten Sie das Gerät aus der Steckdose aus und lassen Sie es abkühlen, bevor Sie es reinigen.
- Verwenden Sie ein feuchtes Tuch, um den Außenteil des Gerätes zu reinigen. Es wird empfohlen, die Brotreste mit einer weichen Bürste zu entfernen.
- Tauchen Sie niemals das Gerät ins Wasser oder andere Flüssigkeiten ein.
- Verwenden Sie niemals Schwämme, Pulver oder Schleifmittel, um das Gerät zu reinigen.
- Tauchen Sie das Gerät nicht in das Wasser oder anderen Flüssigkeiten.

## 5. TECHNISCHE SPEZIFIKATIONEN

Referenz des Gerätes: 03111/ 02941/ 02942/ 02943/ 02944

Produkt: Rock'nToast Family/ X/ M/ S/ T

Leistung: 1500 W

Spannung: 220-240 V~

Frequenz: 50 / 60 Hz

Technische Spezifikationen können ohne vorherige Ankündigung geändert werden, um die Produktqualität zu verbessern.

Hergestellt in China | Entworfen in Spanien

## 6. RECYCLING VON ELEKTRO- UND ELEKTRONIKGERÄTEN



Dieses Symbol weist darauf hin, dass das Produkt und/oder die Batterie gemäß den geltenden Vorschriften getrennt vom Haushaltsabfall entsorgt werden muss. Wenn dieses Produkt das Ende seiner Nutzungsdauer erreicht hat, sollten Sie die Batterien/Akkus entfernen und es zu einer von den örtlichen Behörden bestimmten Sammelstelle bringen.

Die Verbraucher müssen sich mit Ihren örtlichen Behörden oder Einzelhändlern in Verbindung setzen, um Informationen über die ordnungsgemäße Entsorgung ihrer Altgeräte und/ oder ihre Akkus zu erhalten.

Die Einhaltung der oben genannten Leitlinien trägt zum Schutz der Umwelt bei.

## 7. GARANTIE UND KUNDENDIENST

Cecotec haftet gegenüber dem Endnutzer oder Verbraucher für jegliche Konformitätsmängel, die zum Zeitpunkt der Lieferung des Produkts bestehen, gemäß den in den geltenden Vorschriften festgelegten Bedingungen und Fristen.

Es wird empfohlen, dass Reparaturen von qualifiziertem Personal durchgeführt werden.

Sollte unerwartet eine Störung auftreten oder haben Sie Fragen über Ihrem Produkt, können Sie sich mit dem Kundendienst in Verbindung setzen über die Telefonnummer: +34 963210728

## 8. COPYRIGHT

Die geistigen Eigentumsrechte an den Texten in dieser Bedienungsanleitung liegen bei CECOTEC INNOVACIONES, S.L. Alle Rechte vorbehalten. Der Inhalt dieser Veröffentlichung darf weder ganz noch teilweise ohne vorherige Genehmigung von CECOTEC INNOVACIONES, S.L. vervielfältigt, in einem Datenabfragesystem gespeichert, übertragen oder auf irgendeine Weise (elektronisch, mechanisch, durch Fotokopie, Aufzeichnung oder Ähnliches) verbreitet werden.

## 1. PARTI E COMPONENTI

Fig. 1

1. Copertura superiore
2. Spia rossa (ON/OFF)
3. Spia verde (Riscaldamento)
4. Piastra decorativa
5. Blocco
6. Copertura inferiore
7. Piastra

NOTA:

Le immagini di questo manuale sono rappresentazioni schematiche e potrebbero non corrispondere esattamente al prodotto.

## 2. PRIMA DELL'USO

- Questo apparecchio ha un imballaggio progettato per proteggerlo durante il trasporto. Estrarre l'apparecchio dalla scatola e rimuovere tutto il materiale presente nell'imballaggio. Conservare la scatola originale e gli altri elementi in un luogo sicuro per prevenire danni all'apparecchio in caso di necessità di trasportarlo in futuro. Se si desidera smaltire l'imballaggio originale, assicurarsi di riciclare tutti gli elementi in modo appropriato.
- Verificare che tutte le parti e componenti siano inclusi e in buono stato. Se uno di essi mancasse o non fosse in buone condizioni, contattare immediatamente il Servizio di Assistenza Tecnica ufficiale di Cecotec.
- Pulire le piastre con una spugna o un panno umido.
- Asciugare le piastre con uno strofinaccio o carta da cucina.
- Per ottenere ottimi risultati, coprire entrambe le piastre con un po' d'olio.

Avviso: la fuoriuscita di un lieve odore di bruciato o di fumo durante il primo uso della piastra tostapane potrebbe essere dovuta a un eccesso di lubrificante durante il processo di fabbricazione. Questo non influenzerà la sicurezza del prodotto.

## 3. FUNZIONAMENTO

1. Collegare l'apparecchio.
2. Le spie rosse e verdi si accenderanno e le piastre di tostatura si scaldano.
3. Preriscaldare il dispositivo prima dell'uso. Mentre il dispositivo si riscalda, la spia verde si spegnerà. Poi, sarà possibile cominciare a usare il dispositivo.

**Avvertenza**

Non introdurre alimenti in eccesso all'interno del prodotto. Gli alimenti con eccessivo ripieno potrebbero ostacolare la chiusura della piastra. Rimuovere parte del ripieno e riprovare.

4. Mentre vengono tostati gli alimenti, il regolatore della temperatura e la spia corrispondente si accendono e spengono.
5. Terminato il processo di tostatura (dopo circa 2-3 minuti), aprire il prodotto e rimuovere gli alimenti usando una spatola in legno o plastica. Non usare oggetti metallici o affilati, poiché potrebbero danneggiare il rivestimento.
6. Per usarlo nuovamente, chiudere il dispositivo e attendere che le piastre si riscaldino di nuovo.
7. Quando la spia si spegne di nuovo, ripetere la procedura.
8. Spegnerlo il dispositivo e lasciare raffreddare quando non utilizzato. Scollegarlo.

**Avvertenza**

- Le piastre e i lati del dispositivo si scaldano quando in funzione. Non toccare. Afferrare l'apparecchio solamente dal manico.
- Collocare orizzontalmente il prodotto mentre è in funzione.
- Non utilizzare carbone o combustibili simili in questo dispositivo.

**4. PULIZIA E MANUTENZIONE**

- Scollegare il dispositivo dalla presa di corrente e lasciarlo raffreddare prima di pulirlo.
- Utilizzare un panno morbido e umido per pulire la superficie del prodotto. Si consiglia di rimuovere i residui di pane con l'uso di uno spazzolino.
- Non sommergere il dispositivo in acqua o altri liquidi.
- Non utilizzare spugne, polveri o detersivi abrasivi per pulire il prodotto.
- Non sommergere né schizzare con acqua o con qualsiasi altro prodotto.

**5. SPECIFICHE TECNICHE**

Codice prodotto: 03111/ 02941/ 02942/ 02943/ 02944

Prodotto: Rock'nToast Family/ X/ M/ S/ T

Potenza: 1500 W

Tensione: 220-240 V~

Frequenza: 50 / 60 Hz

Le specifiche tecniche possono cambiare senza previa notifica per migliorare la qualità del prodotto.

Fabbricato in Cina | Progettato in Spagna

## 6. RICICLAGGIO DI APPARECCHIATURE ELETTRICHE ED ELETTRONICHE



Questo simbolo indica che, in conformità con le normative vigenti, il prodotto e/o la batteria devono essere smaltiti separatamente dai rifiuti domestici. Quando questo prodotto raggiunge la fine della sua vita utile, è necessario rimuovere le pile/batterie/accumulatori e portarlo in un punto di raccolta designato dalle autorità locali.

Per ottenere informazioni dettagliate sulla forma più adeguata per gettare gli elettrodomestici e/o le corrispondenti batterie, il consumatore dovrà contattare le autorità locali. Il rispetto delle linee guida di cui sopra aiuterà a proteggere l'ambiente.

## 7. GARANZIA E SUPPORTO TECNICO

Cecotec sarà responsabile nei confronti dell'utente finale o del consumatore per qualsiasi difetto di conformità esistente al momento della consegna del prodotto nei termini, condizioni e scadenze stabilite dalla normativa vigente.

Si raccomanda che le riparazioni siano effettuate da personale specializzato.

Se si riscontra un problema con il prodotto o in caso di dubbi, si prega di contattare il Servizio di Assistenza Tecnica ufficiale di Cecotec al numero +34 96 321 07 28.

## 8. COPYRIGHT

I diritti di proprietà intellettuale dei testi di questo manuale appartengono a CECOTEC INNOVACIONES, S.L. Tutti i diritti riservati. Il contenuto di questa pubblicazione non può essere, in tutto o in parte, riprodotto, archiviato in un sistema di recupero, trasmesso o distribuito con qualsiasi mezzo (elettronico, meccanico, fotocopia, registrazione o simile) senza la previa autorizzazione di CECOTEC INNOVACIONES, S.L.

## 1. PEÇAS E COMPONENTES

Fig. 1

1. Carcaça superior
2. Indicador luminoso vermelho (ON/OFF)
3. Indicador luminoso verde (Aquecimento)
4. Placa decorativa
5. Bloqueio
6. Carcaça inferior
7. Placa

NOTA:

Os gráficos deste manual são representações esquemáticas e podem não corresponder exatamente ao aparelho.

## 2. ANTES DE USAR

- Este aparelho é acondicionado em embalagens concebidas para o proteger durante o transporte. Retire o aparelho da sua caixa e remova todo o material de embalagem. Pode manter a caixa original e outras embalagens num local seguro para evitar danos no aparelho, caso necessite de o transportar no futuro. Se deseja descartar a embalagem original, certifique-se de reciclar todos os elementos corretamente.
- Certifique-se de que todas as peças e componentes estejam incluídos e em bom estado. Se algum deles faltar ou não estiver em boas condições, contactar imediatamente o Serviço de Assistência Técnica da Cecotec.
- Limpe as placas com uma esponja ou um pano húmido.
- Seque as placas com um pano ou papel de cozinha.
- Para conseguir melhores resultados, cubra ambas as placas com um pouco de azeite.

Note: é possível que note um leve cheiro a queimado ou fumo quando usar o produto pela primeira vez, causado pelo excesso de lubrificantes no processo de fabricação. Isto não irá afetar a segurança do produto.

## 3. FUNCIONAMENTO

1. Conecte o aparelho à corrente.
2. As luzes indicadoras vermelha e verde irão acender e as placas aquecerão.
3. Pré-aqueça o aparelho antes da sua utilização. Assim que o aparelho aquecer, a luz verde irá apagar-se. Agora, pode começar a utilizar o aparelho.

## DEUTSCH

### Aviso

Não force os alimentos para dentro do aparelho. Os alimentos com muito recheio podem dificultar o fecho do aparelho. Retire parte do recheio e tente novamente.

4. Enquanto os alimentos estão a torrar, o regulador de temperatura e a sua luz indicadora acenderão e apagarão.
5. Quando o processo estiver completo (demora aproximadamente 2-3 minutos), abra o aparelho e remova os alimentos utilizando uma espátula de madeira ou plástico. Não use objetos de metal ou afiados para o fazer, uma vez que isto pode danificar o revestimento.
6. Para voltar a utilizá-lo, feche o aparelho e espere até as placas reaquecerem.
7. Quando a luz indicadora desligar novamente, repita o processo.
8. Desligue o aparelho e deixe-o arrefecer quando já não o estiver a utilizar. Finalmente, desligue-o da tomada.

### Aviso

- As placas e os lados do aparelho serão aquecidos quando em funcionamento. Evite tocá-los. Não agarre o aparelho a não ser pela pega.
- O aparelho deve ser colocado horizontalmente enquanto estiver em funcionamento.
- Não utilize carvão nem outros combustíveis neste aparelho.

## 4. LIMPEZA E MANUTENÇÃO

- Desconecte o aparelho da corrente elétrica e permita que arrefeça antes de o limpar.
- Utilize um pano suave e húmido para limpar a superfície do aparelho. Recomenda-se a remoção dos restos de pão com uma escova macia.
- Nunca submerja o aparelho em água nem em outros líquidos.
- Não utilize esponjas, pós ou produtos de limpeza abrasivos para limpar o produto.
- Não submerja nem salpique o aparelho em água ou qualquer outro líquido.

## 5. ESPECIFICAÇÕES TÉCNICAS

Referência do produto: 03111/ 02941/ 02942/ 02943/ 02944

Produto: Rock'nToast Family/ X/ M/ S/ T

Potência: 1500 W

Tensão: 220-240 V~

Frequência: 50 / 60 Hz

As especificações técnicas podem ser alteradas sem notificação prévia para melhorar a qualidade do produto.

Fabricado na China | Desenhado na Espanha



## 6. RECICLAGEM DE APARELHOS ELÉTRICOS E ELETRÔNICOS



Este símbolo indica que, de acordo com os regulamentos aplicáveis, o produto e/ou a bateria devem ser eliminados separadamente do lixo doméstico. Quando este produto atingir o fim da sua vida útil, deverá remover as pilhas/baterias/acumuladores e levá-lo para um ponto de recolha designado pelas autoridades locais.

Para obter informação detalhada acerca da forma mais adequada de eliminar os seus equipamentos elétricos e eletrônicos e/ou as correspondentes baterias, o consumidor deverá contactar com as autoridades locais.

A conformidade com as diretrizes acima referidas ajudará a proteger o ambiente.

## 7. GARANTIA E SAT

A Cecotec será responsável perante o utilizador final ou consumidor por qualquer falta de conformidade que exista no momento da entrega do produto nos termos, condições e prazos estabelecidos pelos regulamentos aplicáveis.

Recomenda-se que as reparações sejam efetuadas por pessoal qualificado.

Se deteta uma ocorrência com o produto ou tem alguma consulta, entre em contacto com o Serviço de Assistência Técnica da Cecotec através do número de telefone +34 96 321 07 28.

## 8. COPYRIGHT

Os direitos de propriedade intelectual dos textos deste manual pertencem à CECOTEC INNOVACIONES, S.L. Todos os direitos reservados. O conteúdo desta publicação não pode, no todo ou em parte, ser reproduzido, armazenado num sistema de recuperação, transmitido ou distribuído por qualquer meio (eletrónico, mecânico, fotocópia, gravação ou similar) sem a autorização prévia da CECOTEC INNOVACIONES, S.L.

### 1. ONDERDELEN EN COMPONENTEN

Fig. 1

1. Behuizing buitenkant
2. Rood indicatielampje (Aan/Uit)
3. Groen indicatielampje (Opwarmen)
4. Decoratieve plaat
5. Kinderslot
6. Behuizing binnenkant
7. Kookplaat

OPMERKING:

De afbeeldingen in deze handleiding zijn schematische voorstellingen en komen mogelijk niet exact overeen met het product.

### 2. VOOR U HET APPARAAT GEBRUIKT

- Dit apparaat heeft een verpakking die ontworpen is om het tijdens het transport te beschermen. Haal het apparaat uit de doos en verwijder al het verpakkingsmateriaal. U kunt de originele doos en andere verpakking op een veilige plaats bewaren om beschadiging van het apparaat te voorkomen als u het in de toekomst moet vervoeren. Als u de verpakking toch weggooit, zorg er dan voor een correcte recyclage.
- Controleer of alle onderdelen en componenten aanwezig en in goede staat zijn. Als een van deze ontbreekt of niet in goede staat is, neem dan onmiddellijk contact op met de Technische Dienst van Cecotec.
- Reinig de platen van het toestel met een vochtige spons of doek.
- Droog de platen met een doek of keukenpapier.
- Vet beide platen in met een beetje olie om het beste resultaat te verkrijgen.

Opmerking: u kunt een licht verbrande of rokerige geur waarnemen wanneer u het product voor de eerste keer gebruikt, veroorzaakt door overtollige smeermiddelen van het productieproces. Dit heeft geen effect op de veiligheid van het product.

### 3. WERKING

1. Sluit het apparaat aan.
2. De rode en groene controlelampjes gaan branden en de platen worden warm.
3. Voorverwarm het toestel voor u het gebruikt. Zodra het apparaat is opgewarmd, gaat het groene lampje uit. U kunt het apparaat nu gaan gebruiken.

**Waarschuwing**

Forceer geen voedsel in het apparaat. Etenswaaren met veel vulling kunnen het sluiten van het apparaat bemoeilijken. Verwijder wat van de vulling en probeer het opnieuw.

4. Terwijl het voedsel wordt geroosterd, gaan de temperatuurregelaar en het controlelampje aan en uit.
5. Wanneer het roosteren klaar is (ongeveer 2-3 minuten), opent u het apparaat en verwijdert u het voedsel met behulp van een houten of plastic spatel. Gebruik geen metalen of scherpe voorwerpen om dit te doen, want dit kan de coating beschadigen.
6. Om het opnieuw te gebruiken, sluit u het apparaat en wacht u tot de toastplaten opnieuw opgewarmd zijn.
7. Als het controlelampje weer uitgaat, herhaalt u de procedure zoals beschreven.
8. Zet het apparaat uit en laat het afkoelen als u het niet gebruikt. Tenslotte, trek de stekker eruit.

**Waarschuwing**

- De toastplaten en de zijkanten van het apparaat worden tijdens het gebruik heet. Raak ze niet aan. Pak het apparaat alleen aan de handgreep op.
- Het toestel moet horizontaal geplaatst worden wanneer het in werking is.
- Gebruik geen houtskool of soortgelijke brandstoffen in dit toestel.

**4. SCHOONMAAK EN ONDERHOUD**

- Trek de stekker van het toestel uit het stopcontact en laat het volledig afkoelen voordat u het schoonmaakt.
- Gebruik een zachte en vochtige doek om het oppervlak van het apparaat schoon te maken. Het wordt aanbevolen om de broodresten met een zachte borstel te verwijderen.
- Dompel het apparaat nooit onder in water of andere vloeistoffen.
- Gebruik geen schurende sponzen, poeders of schoonmaakproducten om het product te reinigen.
- Dompel het apparaat niet onder in water of een andere vloeistoffen en bespetter het niet.

**5. TECHNISCHE SPECIFICATIES**

Productreferentie: 03111/ 02941/ 02942/ 02943/ 02944

Product: Rock'nToast Family/ X/ M/ S/ T

1500 W, 220-240 V, 50/60 Hz

Vermogen: 1500 W

Voltage: 220-240 V~

## ITALIANO

Frequentie: 50 / 60 Hz

Technische specificaties kunnen zonder voorafgaande kennisgeving worden gewijzigd om de productkwaliteit te verbeteren.

Gemaakt in China / Ontworpen in Spanje.

## 6. RECYCLING VAN ELEKTRISCHE EN ELEKTRONISCHE APPARATUUR



Dit symbool geeft aan dat, volgens de geldende voorschriften, het product en/of de accu gescheiden van het huisvuil moeten worden afgevoerd. Wanneer dit product het einde van zijn levensduur bereikt, dient u de batterijen/accumulatoren te verwijderen en het naar een door de plaatselijke autoriteiten aangewezen inzamelpunt te brengen.

Voor gedetailleerde informatie over de aangewezen manier om elektrische apparaten en/of hun batterijen moet de consument de plaatselijke overheid contacteren.

Naleving van de bovenstaande richtsnoeren zal bijdragen tot de bescherming van het milieu.

## 7. GARANTIE EN TECHNISCHE ONDERSTEUNING

Cecotec is aansprakelijk tegenover de eindgebruiker of consument voor elk gebrek aan overeenstemming dat bestaat op het ogenblik van de levering van het product onder de voorwaarden, bepalingen en termijnen die zijn vastgelegd in de toepasselijke regelgeving.

Het wordt aanbevolen reparaties te laten uitvoeren door gekwalificeerd personeel.

Als u ooit een incident met het product ontdekt of vragen hebt, neem dan contact op met de officiële Technische Assistentie van Cecotec via het telefoonnummer +34 96 321 07 28.

## 8. COPYRIGHT

De intellectuele eigendomsrechten op de teksten in deze handleiding behoren toe aan CECOTEC INNOVACIONES, S.L. Alle rechten voorbehouden. De inhoud van deze publicatie mag niet, geheel of gedeeltelijk, worden vervoelvoudigd, opgeslagen in een geautomatiseerd gegevensbestand, doorgegeven of verspreid op welke wijze dan ook (elektronisch, mechanisch, door fotokopieën, opnamen en dergelijke) zonder voorafgaande toestemming van CECOTEC INNOVACIONES, S.L.

## 1. CZĘŚCI I KOMPONENTY

Rys. 1

1. Górna pokrywa
2. Lampka LED czerwona (ON/OFF)
3. Kontrolka ogrzewania (Ogrzewanie)
4. Płytki dekoracyjna
5. Blokada
6. Dolna pokrywa
7. Płyta

UWAGA:

Grafika tej instrukcji obsługi tak jak rysunki w niej zawarte, są schematyczną prezentacją i możliwe, że nie będą się zgadzać dokładnie wraz z produktem.

## 2. PRZED UŻYCIEM

- To urządzenie jest zapakowane w opakowanie zaprojektowane w celu ochrony podczas transportu. Wyjmij urządzenie z pudełka i usuń wszystkie materiały opakowaniowe. Oryginalne pudełko i inne elementy opakowania można przechowywać w bezpiecznym miejscu, aby zapobiec uszkodzeniu urządzenia w przypadku konieczności jego transportu w przyszłości. Jeśli chcesz pozbyć się oryginalnego opakowania, pamiętaj o prawidłowym recyklingu wszystkich jego elementów.
- Upewnij się, że wszystkie części i komponenty są dołączone i są w dobrym stanie. Jeśli któregoś z nich brakuje lub jest w złym stanie, natychmiast skontaktuj się z oficjalnym Serwisem Pomocy Technicznej Cecotec.
- Płytki należy czyścić wilgotną gąbką lub ściereczką.
- Osuszyć talerze ściereczką lub ręcznikiem kuchennym.
- Aby uzyskać najlepsze rezultaty, posmaruj obie płytki niewielką ilością oleju.

Uwaga: Podczas pierwszego użycia opiekacza można wyczuć lekki zapach spalenizny lub dymu, spowodowany nadmiarem smarów pochodzących z procesu produkcyjnego. Nie wpłynie to na bezpieczeństwo produktu.

## 3. FUNKCJONOWANIE

1. Podłącz urządzenie.
2. Włącz się czerwone i zielone lampki sygnalizacyjne, a tosty rozgrzeją się.
3. Rozgrzej urządzenie przed użyciem. Gdy tylko urządzenie się nagrzej, wyłączy się zielone światło. Teraz możesz zacząć korzystać z urządzenia.

## PORTUGUÊS

### Ostrzeżenie

Nie wciskaj jedzenia do urządzenia na siłę. Potrawy z dużą ilością nadzienia mogą utrudniać zamknięcie urządzenia. Usuń część nadzienia i spróbuj ponownie.

4. Podczas opiekania potraw regulator temperatury i lampka kontrolna włączają się i wyłączają.
5. Po zakończeniu opiekania (trwa to około 2-3 minut), należy otworzyć urządzenie i wyjąć potrawę drewnianą lub plastikową szpatułką. Nie używaj do tego metalowych ani ostrych przedmiotów, ponieważ może to spowodować uszkodzenie powłoki.
6. Aby użyć go ponownie, zamknij urządzenie i poczekaj, aż płytki ponownie się przegrzeją.
7. Gdy lampka kontrolna ponownie zgaśnie, powtórz proces.
8. Wytłącz urządzenie i pozwól mu ostygnąć, gdy już go nie używasz. Wreszcie odłącz go.

### Ostrzeżenie

- Płyty do opiekania i boki urządzenia nagrzewają się podczas pracy. Unikaj dotykania ich. Nie podnosić urządzenia inaczej niż za uchwyt.
- Podczas pracy urządzenie musi być ustawione poziomo.
- Nie używaj węgla drzewnego ani podobnych paliw w tym urządzeniu.

## 4. CZYSZCZENIE I KONSERWACJA

- Przed czyszczeniem odłącz urządzenie od gniazdka ściennego i pozwól mu ostygnąć.
- Do czyszczenia powierzchni produktu używaj miękkiej, wilgotnej szmatki. Zaleca się usuwanie resztek chleba miękką szczotką.
- Nigdy nie zanurzaj urządzenia w wodzie ani innych płynach.
- Nie używaj gąbek, detergentów w proszku ani żrących środków czyszczących do czyszczenia produktu.
- Nie zanurzaj ani nie spryskuj urządzenia wodą ani innym płynem.

## 5. SPECYFIKACJA TECHNICZNA

Referencja produktu: 03111/ 02941/ 02942/ 02943/ 02944

Produkt: Rock'nToast Family/ X/ M/ S/ T

Moc: 1500 W

Napięcie: 220-240 V~

Frekwencja: 50 / 60 Hz

Specyfikacje techniczne mogą ulec zmianie bez wcześniejszego powiadomienia w celu poprawy jakości produktu.

Wyprodukowano w Chinach | Zaprojektowano w Hiszpanii

## 6. RECYKLING URZĄDZEŃ ELEKTRYCZNYCH I ELEKTRONICZNYCH



Ten symbol oznacza, że zgodnie z obowiązującymi przepisami produkt i/lub bateria muszą być utylizowane oddzielnie od odpadów domowych. Kiedy ten produkt osiągnie koniec okresu użytkowania, należy wyjąć baterie/akumulatory i przekazać go do punktu zbiórki wyznaczonego przez władze lokalne.

Aby uzyskać szczegółowe informacje na temat najbardziej odpowiedniego sposobu utylizacji sprzętu gospodarstwa domowego i / lub odpowiednich baterii, konsument powinien skontaktować się z lokalnymi władzami.

Przestrzeganie powyższych wytycznych pomoże chronić środowisko.

## 7. GWARANCJA I SERWIS POMOCY TECHNICZNEJ

Cecotec odpowie użytkownikowi lub konsumentowi końcowemu za wszelkie niezgodności występujące w momencie dostawy produktu na warunkach i terminach określonych w obowiązujących przepisach.

Zaleca się, aby naprawy były przeprowadzane przez wyspecjalizowany personel.

Jeśli wykryjesz incydent z produktem lub masz jakiegokolwiek pytania, skontaktuj się z oficjalnym Serwisem Pomocy Technicznej Cecotec pod numerem telefonu +34 96 321 07 28.

## 8. COPYRIGHT

Prawa własności intelektualnej do tekstów tej instrukcji obsługi należą do CECOTEC INNOVACIONES, S.L. Wszelkie prawa zastrzeżone. Treść niniejszej publikacji nie może być w całości ani w części reprodukowana, przechowywana w systemie wyszukiwania, przekazywana lub rozpowszechniana w jakikolwiek sposób (elektroniczny, mechaniczny, fotokopiowany, nagrywany lub podobny) bez uprzedniej zgody CECOTEC INNOVACIONES, SL

### 1. ČÁSTI A SLOŽENÍ

Obr. 1

1. Horní skořepina
2. Červený světelný indikátor (ON/OFF)
3. Zelený světelný indikátor (Ohřívání)
4. Dekorativní kryt
5. Zablokování
6. Spodní skořepina
7. Deska

POZNÁMKA:

Grafika v této příručce je schematickým znázorněním a nemusí přesně odpovídat výrobku.

### 2. PŘED POUŽITÍM

- Tento spotřebič je zabalen v obalu, který jej chrání během přepravy. Tento spotřebič je zabalen v obalu, který jej chrání během přepravy. Originální krabici a další obalové položky můžete uschovat na bezpečném místě, abyste zabránili poškození zařízení v případě potřeby přepravy v budoucnu. Pokud chcete obaly vyhodit, ujistěte se, že se jich zbavíte správným způsobem.
- Ujistěte se, že všechny díly a součásti jsou zahrnuty a v dobrém stavu. Pokud některá chybí nebo není v dobrém stavu, okamžitě kontaktujte oficiální servisní službu Cecotec.
- Desky čistěte vlhkou houbou nebo hadříkem.
- Desky osušte hadříem nebo kuchyňským papírem.
- Nejlepších výsledků dosáhnete potažením obou desek trochou oleje.

Poznámka: Při prvním použití sendvičovače můžete zaznamenat mírný zápach spáleniny nebo kouře, způsobený přebytečnými mazivy z výrobního procesu. Neovlivňuje to bezpečnost přístroje.

### 3. FUNGOVÁNÍ

1. Zapojte přístroj do sítě elektrické energie.
2. Rozsvítí se červená a zelená kontrolka a topné desky se zahřejí.
3. Před použitím zařízení předehřejte. Jakmile se zařízení zahřeje, zelená kontrolka zhasne. Nyní jste připraveni začít zařízení používat.



**Upozornění**

Nevtlačujte jídlo do zařízení násilím. Potraviny se spoustou náplně mohou ztěžovat zavírání zařízení. Odstraňte část náplně a zkuste to znovu.

4. Během opékání se zapíná a vypíná regulátor teploty a jeho kontrolka.
5. Po dokončení procesu opékání (trvá asi 2–3 minuty) otevřete zařízení a vyjměte jídlo pomocí dřevěné nebo plastové špachtle. K tomu nepoužívejte kovové nebo ostré předměty, protože by to mohlo poškodit povlak.
6. Chcete-li jej znovu použít, zavřete zařízení a počkejte, až se desky znovu přehřejí.
7. Jakmile kontrolka opět zhasne, proces opakujte.
8. Když zařízení již nepoužíváte, vypněte jej a nechte ho vychladnout. Nakonec jej odpojte.

**Upozornění**

- Toustovací desky a boky zařízení se během provozu zahřívají. Nedotýkejte se jich. Nezvedejte zařízení pouze za rukojeť.
- Za provozu musí být zařízení umístěno vodorovně.
- V tomto zařízení nepoužívejte dřevěné uhlí ani podobná paliva.

**4. ČIŠTĚNÍ A ÚDRŽBA**

- Odpojte přístroj z elektrické sítě a nechte ho úplně vychladnout než ho začnete čistit.
- Použijte jemný vlhký hadřík pro čištění venkovní části přístroje. Doporučuje se odstranit zbytky chleba měkkým kartáčem.
- Nikdy ho neponořujte do vody ani do jiných tekutin.
- Nepoužívejte houby, prášky nebo abrazivní čisticí prostředky na čištění tohoto přístroje.
- Vyvarujte se ponoření do vody nebo jakékoli jiné tekutiny ani na přístroj vodou nestříkejte.

**5. TECHNICKÉ SPECIFIKACE**

Reference produktu: 03111/ 02941/ 02942/ 02943/ 02944

Produkt: Rock'nToast Family/ X/ M/ S/ T

Výkon: 1500 W

Napětí: 220-240 V~

Frekvence: 50 / 60 Hz

Technické specifikace se mohou změnit bez předchozího upozornění za účelem zlepšení kvality produktu.

Vyrobeno v Číně | Navrženo ve Španělsku

## 6. RECYKLACE ELEKTRICKÝCH A ELEKTRONICKÝCH ZAŘÍZENÍ



Tento symbol označuje, že v souladu s platnými předpisy musí být výrobek a/ nebo baterie zlikvidovány odděleně od domovního odpadu. Po skončení životnosti tohoto výrobku byste měli baterie/akumulátory vyjmout a odnést na sběrné místo určené místními úřady.

Podrobné informace o tom, jak správně likvidovat elektrická a elektronická zařízení a/nebo baterie, by měli spotřebitelé získat od místních úřadů.

Dodržování výše uvedených pokynů přispěje k ochraně životního prostředí.

## 7. ZÁRUKA A TECHNICKÝ SERVIS

Společnost Cecotec odpovídá konečnému uživateli nebo spotřebiteli za jakýkoli nesoulad, který existuje v době dodání výrobku za podmínek a ve lhůtách stanovených platnými předpisy. Doporučuje se, aby opravy prováděl kvalifikovaný personál.

Pokud zjistíte problém s výrobkem nebo máte jakékoli dotazy, obraťte se na oficiální technickou podporu společnosti Cecotec na čísle +34 96 321 07 28.

## 8. COPYRIGHT

Práva duševního vlastnictví k textům v této příručce patří společnosti CECOTEC INNOVACIONES, S.L. Všechna práva jsou vyhrazena. Obsah této publikace nesmí být vcelku ani po částech reprodukován, ukládán do vyhledávacího systému, přenášen nebo šířen jakýmkoli způsobem (elektronicky, mechanicky, fotokopírováním, nahráváním nebo podobně) bez předchozího souhlasu společnosti CECOTEC INNOVACIONES, S.L.

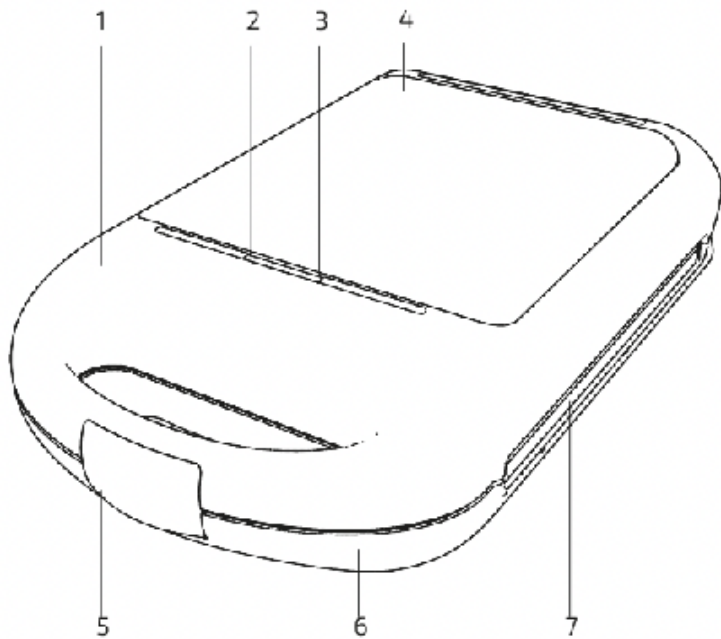

Fig./Img./Abb./Afb./Rys./Obr. 1

[www.cecotec.es](http://www.cecotec.es)

Cecotec Innovaciones S.L.  
C/ de la Pinadeta s/n, 46930  
Quart de Poblet, Valencia (Spain)  
VV03230221