



TACTICAL ASSAULT COMMANDER -MECHANICAL KEYPAD-

for PlayStation®5 consoles, PlayStation®4 consoles, PC

Instrukcja obsługi

PL

**Zapewnia kompatybilność tylko z
tytułami obsługującymi klawiaturę i mysz**

Kompatybilne oprogramowanie >

<https://stores.horiusa.com/tac5compatibility>



Przestroga

Rodzice/opiekunowie: należy uważnie przeczytać poniższe informacje.

- Produkt zawiera małe części. Przechowywać w miejscu niedostępnym dla dzieci poniżej 3. roku życia.
- Produkt należy przechowywać w miejscu niedostępnym dla małych dzieci i niemowląt.
W przypadku połknięcia jakichkolwiek małych części należy natychmiast zasięgnąć pomocy medycznej.
- Długi przewód. Niebezpieczeństwo uduszenia.
- Przechowywać produkt w miejscu, gdzie nie ma kurzu ani wilgoci.
- Nie używać tego produktu, jeśli został uszkodzony lub zmodyfikowany.
- Produkt należy chronić przed zamoczeniem. Zamoczenie skutkować porażeniem prądem elektrycznym lub wadliwym działaniem.
- Nie umieszczać tego produktu w pobliżu źródeł ciepła ani nie zostawiać go przez dłuższy czas w bezpośrednim świetle słonecznym. Przegrzanie może skutkować nieprawidłowym działaniem.
- Nie należy używać produktu z hubem USB. Produkt może nie działać poprawnie.
- Nie podłączać do ładowarki akumulatorowej USB ani nośnika pamięci USB.
Takie działanie może spowodować awarię sprzętową i doprowadzić do uszkodzenia danych.
- Nie dotykać metalowych części wtyku USB.
- Nie dotykać gniazda zestawu słuchawkowego ani portu USB gołymi dłońmi.
- Nie należy mocno uderzać ani obciążać produktu.
- Nie ciągnąć gwałtownie za przewód produktu ani nie zginać go.
- Nie ciągnąć za przyciski.
- Nie demontować, modyfikować ani próbować naprawiać tego produktu.
- Jeśli produkt wymaga czyszczenia, należy używać wyłącznie miękkiej, suchej ściereki. Nie używać żadnych środków chemicznych, takich jak benzen lub rozcieńczalnik.
- Przewodów nie należy wkładać do gniazd.
- Należy zachować opakowanie, ponieważ zawiera ważne informacje.
- Normalne funkcjonowanie produktu może być przerwane przez silne zakłócenia elektromagnetyczne.
W takim wypadku wystarczy zresetować produkt, aby wznowić normalne działanie, postępując zgodnie z instrukcją obsługi (Podłączanie). Jeśli działanie nie zostanie wznowione, należy przenieść urządzenie do miejsca, w którym nie występują zakłócenia elektromagnetyczne, aby móc korzystać z produktu.
- Nie używać tego produktu do niczego, do czego nie jest przeznaczony. W przypadku użycia niezgodnego z przeznaczeniem nie ponosimy odpowiedzialności za żadne wypadki ani szkody.
- Nie ponosimy żadnej odpowiedzialności za utratę danych ani szkody powstałe w wyniku nieprawidłowego użytkowania produktu przez użytkownika.

Spis treści

Zawartość zestawu	1
Sposób połączenia	2
Platforma	4
Rozwiązywanie problemów	4
Układ	5
Warstwa funkcyjna klawiatury	6
Aplikacja [TAC PS5™-HORI Device Manager]	8
Przypisywanie funkcji przyciskom	8
Przełącznik profili	9
Przywracanie wartości domyślnych (ustawienia przycisków)	10
Regulacja podpórki dłoni	10
Podłączanie zestawów słuchawkowych	10
Główne funkcje	10

Zawartość zestawu

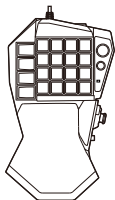

Klawiatura mechaniczna x1

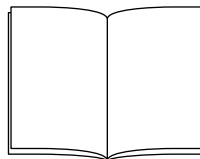

Instrukcja obsługi x 1

Mysz nie jest dołączona do zestawu

1 Podłączyć mysz (przewód USB lub adapter USB) do portu USB na keypadzie TAC.

Mysz przewodowa (USB typu A)

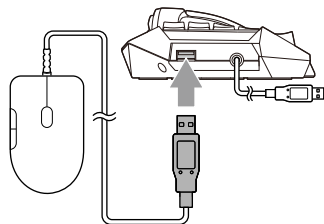

Mysz bezprzewodowa (adapter USB)

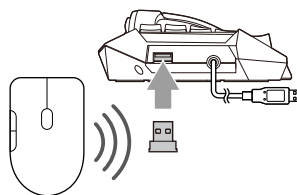

- Myszy bezprzewodowej Bluetooth® nie można podłączyć bezpośrednio do TAC.
- W przypadku korzystania z myszy bezprzewodowej Bluetooth® należy podłączyć ją bezpośrednio do konsoli.
- Nie podłączać baterii / power banków USB, ładowarek lub napędów USB.

2 Przewrócić systemowy przełącznik wyboru w odpowiednie położenie.

Przewrócić systemowy przełącznik wyboru przed podłączeniem sprzętu.
(Produkt nie będzie działał poprawnie, jeśli zostanie wybrany niewłaściwy tryb).

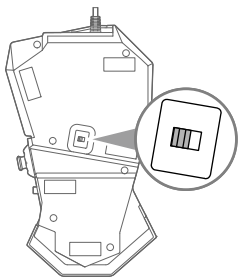

Użytkowanie z konsolą PlayStation®5

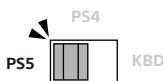

Użytkowanie z konsolą PlayStation®4

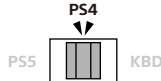

Użytkowanie z komputerem PC

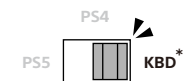

*KBD = tryb klawiatury

3 Podłączyć produkt bezpośrednio do konsoli. Następnie użyć kontrolera bezprzewodowego DualSense™ (lub kontrolera bezprzewodowego DUALSHOCK®4), aby włączyć konsolę i zalogować się.

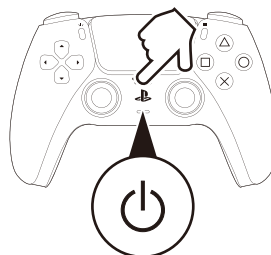
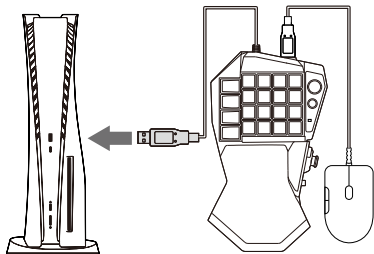

4 Naciśnij przycisk (PS) na keypadzie TAC.

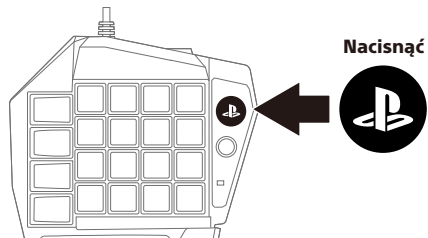

5 Przytrzymując przycisk FN, użyj przycisków WASD, 3 (○) i 4 (×), aby się zalogować i obsługiwać ekran główny.

Użyj przycisku FN, aby zmieniać funkcje innych przycisków. Więcej informacji znajdziesz w sekcji „Warstwa funkcyjna klawiatury” (str. 7).

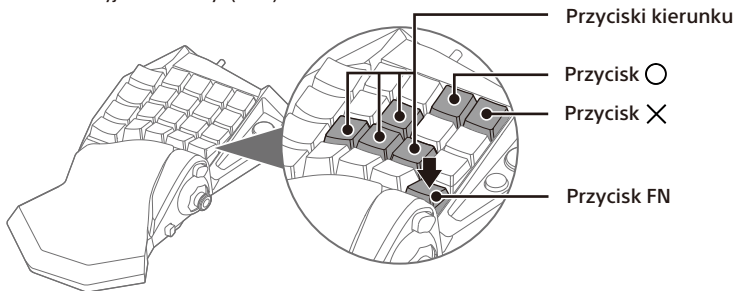

6 Po zalogowaniu się można też użyć drążka analogowego, przycisku Enter (wybierz) oraz ESC (wróć), aby obsługiwać ekran główny i wybrać oprogramowanie.

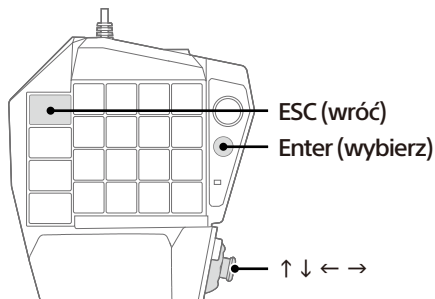

* Należy upewnić się, że gra jest kompatybilna z trybem klawiatury i myszy. (Patrz kod QR / strona internetowa podana na pierwszej stronie).

* Jeśli tryb klawiatury nie działa, przytrzymaj przycisk FN i wybierz opcję sterowania w grze, aby wybrać tryb klawiatury i myszy, o ile jest dostępny.

Konsole PlayStation®5, PlayStation®4, PC*

* Zgodność z PC nieprzetestowana i niezatwierdzona przez Sony Interactive Entertainment.

Ważne

Przed użyciem tego produktu należy przeczytać instrukcję konsoli.

Należy sprawdzić, czy oprogramowanie systemu konsoli jest zaktualizowane do najnowszej wersji.

Konsole PS5™

Rekomendowana wersja oprogramowania	Wer. 22.01-05.10.00 lub nowsza
-------------------------------------	--------------------------------

Konsole PS4™

Rekomendowana wersja oprogramowania	Wer. 9.60 lub nowsza
-------------------------------------	----------------------

Komputer PC

Obsługiwany system operacyjny	Windows® 11 / 10
Wymagania systemowe	Port USB (typ A), połączenie z Internetem

Zapewnia kompatybilność tylko z tytułami obsługującymi klawiaturę i mysz. (Patrz kod QR / strona internetowa podana na pierwszej stronie).

Rozwiązywanie problemów

① W konsoli PlayStation®5 / PlayStation®4 nie włącza się zasilanie po naciśnięciu przycisk (PS) na keypadzie

Naciśnięcie przycisk  (PS) na keypadzie nie powoduje włączenia zasilania konsoli PlayStation®5 / PlayStation®4. Konsolę PlayStation®5 / PlayStation®4 należy włączyć normalnie przed użyciem.



② Przycisk (PS) nie reaguje

Należy upewnić się, że keypad jest ustawiony w prawidłowy tryb przy użyciu systemowego przełącznika wyboru znajdującego się na spodzie keypada. (Zobacz „Sposób połączenia” na str. 2).

Należy sprawdzić, czy oprogramowanie systemu konsoli jest zaktualizowane do najnowszej wersji.

(Konsola PS5™: wer. 22.01-05.10.00 lub nowsza / konsola PS4™: wer. 9.60 lub nowsza)

③ Produkt nie odpowiada po włączeniu konsoli PS5™ lub PS4™ za pomocą przycisk (PS) na kontroler bezprzewodowy DualSense™ lub DUALSHOCK®4

Jeśli konsola PS5™ lub PS4™ została włączona za pomocą przycisk  (PS) na kontroler bezprzewodowy DualSense™ lub DUALSHOCK®4, upewnij się, że zalogowano się przy użyciu kontroler bezprzewodowy DualSense™ lub DUALSHOCK®4. Na ekranie głównym naciśnij przycisk  (PS) na keypadzie TAC, aby zalogować się przy użyciu keypada TAC.

④ Kontroler jest czuły na ekranie głównym, ale nie podczas gry

Upewnij się, że oprogramowanie jest zgodne z trybem klawiatury i myszy.

(Patrz kod QR / strona internetowa podana na pierwszej stronie).

Upewnij się, że zalogowano się na konto, które zostało użyte podczas uruchamiania gry.

Jeśli mysz nie działa prawidłowo, odłącz ją od TAC i odłącz TAC od konsoli PS5™ lub PS4™, a następnie podłącz ponownie.

⑤ Nie można korzystać z produktu podczas używania kontroler bezprzewodowy DualSense™ lub DUALSHOCK®4

TAC nie będzie reagować, gdy kontroler bezprzewodowy DualSense™ lub DUALSHOCK®4 są używane podczas gry, ponieważ konsola pracuje w trybie kontrolera. W przypadku przełączania na tryb klawiatury i myszy naciśnij przycisk  (PS) na keypadzie TAC i zaloguj się przy użyciu keypada TAC.

⑥ Mysz nie reaguje

- Może nie działać z myszami, które nie zapewniają zgodności HID i działają z natężeniem ponad 200 mA. Podłączyć mysz bezpośrednio do konsoli. Jeśli nadal nie odpowiada, należy skontaktować się z producentem myszy.
- Jeśli mysz nie działa prawidłowo, odłączyć mysz od TAC i odłączyć TAC od konsoli PS5™ lub PS4™, a następnie podłączyć ponownie. (Zobacz „Sposób połączenia” na str. 2).

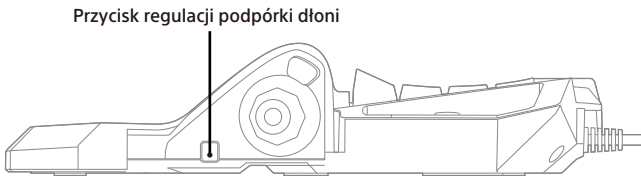
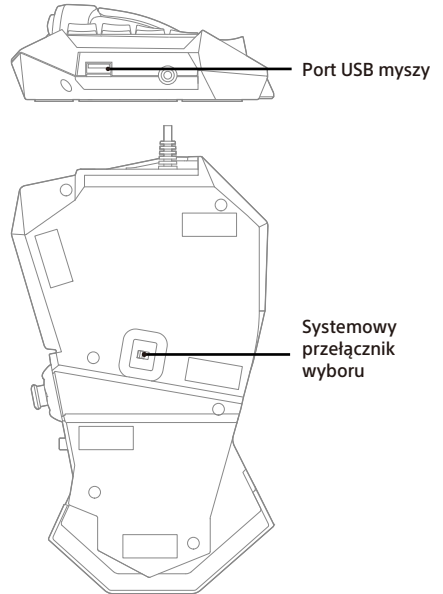
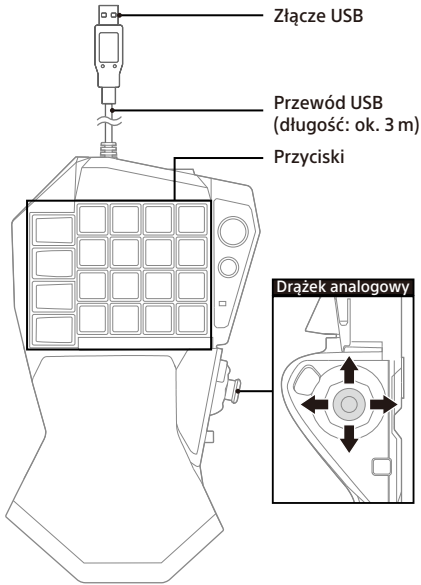

Układ myszy

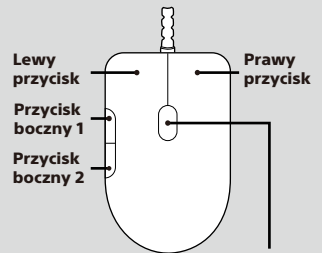

- Mysz nie jest dołączona do zestawu.
- Dodatkowe przyciski nie będą reagować w przypadku myszy wyposażonych w więcej niż 5 przycisków.

Przyciski używane głównie podczas gry.

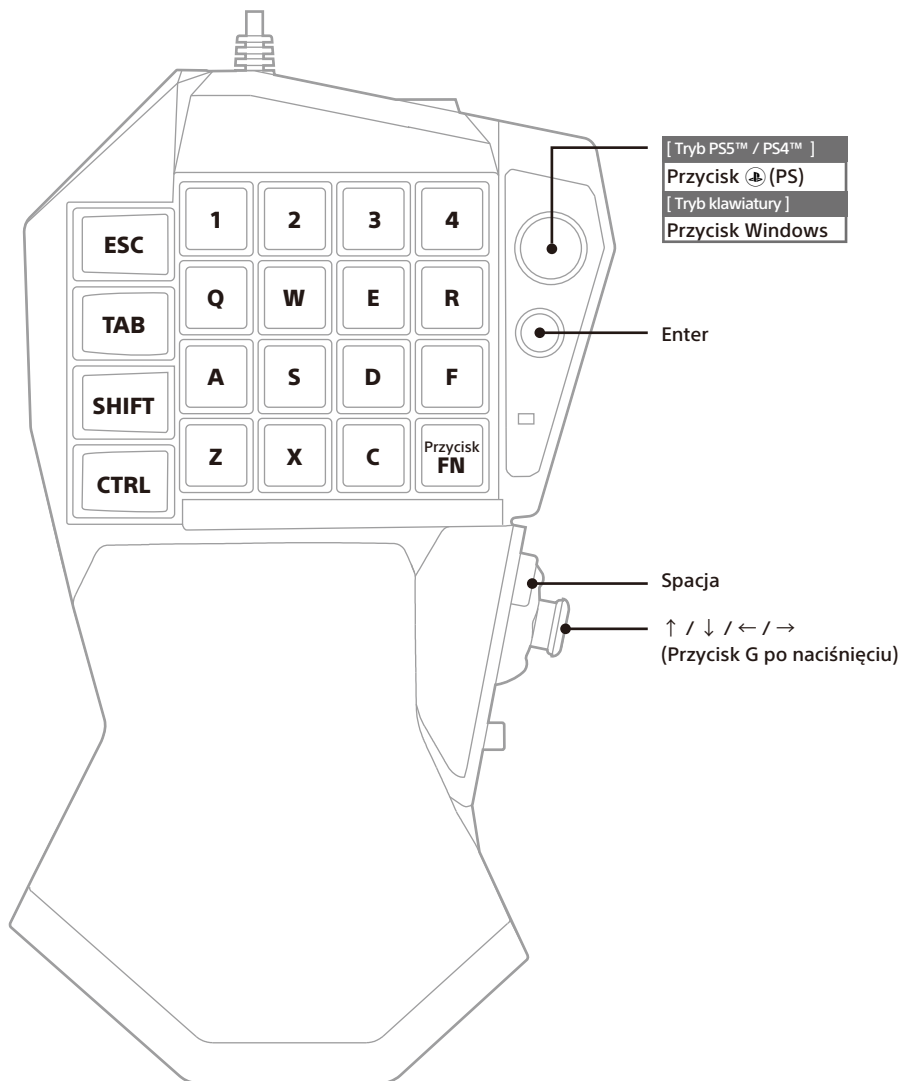

Warstwa ekranu głównego konsoli PS5™ / PS4™

Przytrzymaj przycisk FN, aby aktywować warstwę ekranu głównego konsoli PS5™ / PS4™.
Użyj tej opcji do obsługi ekranu głównego konsoli PS5™ / PS4™.

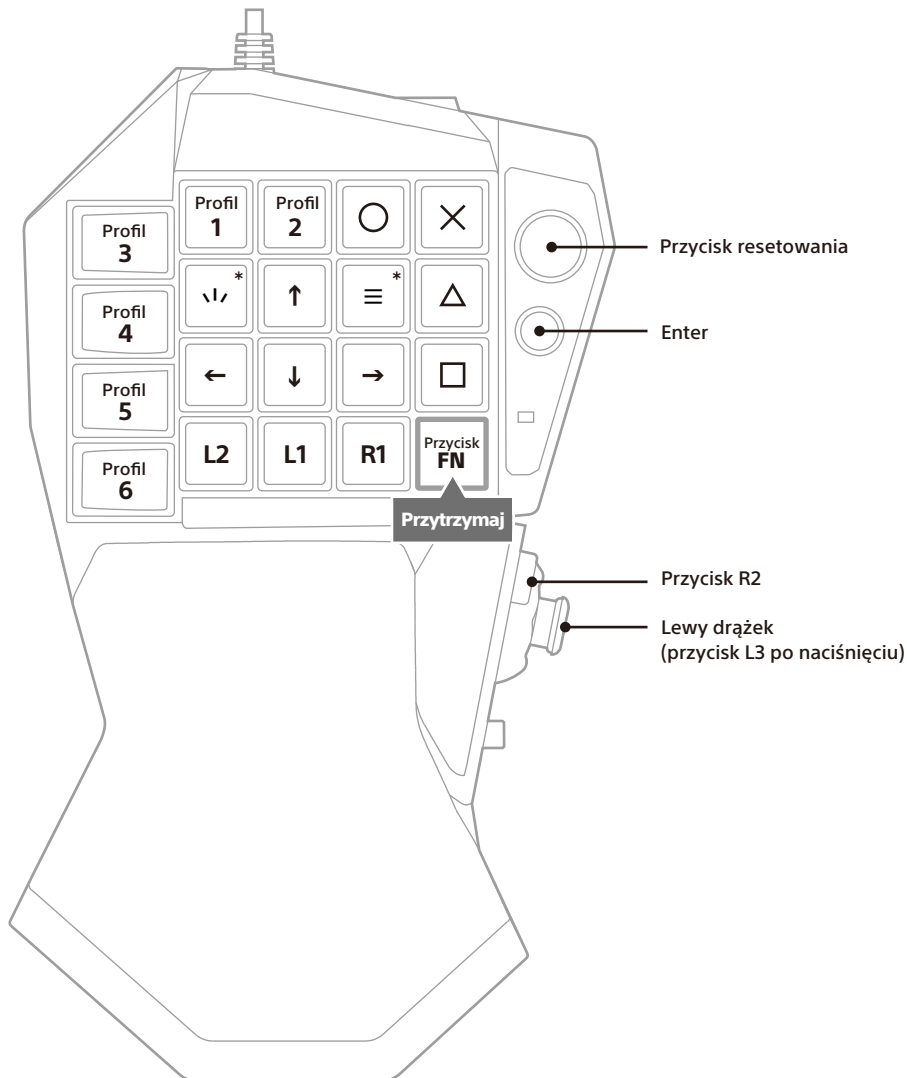

* [PS5™] Przycisk ↘ (tworzenie) / [PS4™] Przycisk SHARE
[PS5™] Przycisk ≡ (opcje) / [PS4™] Przycisk OPTIONS



TAC PS5™-HORI Device Manager

Ustaw następujące funkcje przy użyciu aplikacji na smartfony [TAC PS5™-HORI Device Manager].

■ Funkcja [Przypisz]

Dostosuj przyciski do swojego stylu gry. (Przeczytaj sekcję „Przypisywanie funkcji przyciskom” poniżej).

■ DP / LS / RS

Pad kierunkowy (DP), lewy drążek (LS), prawy drążek (RS) można przypisać do drążka analogowego. (Ta funkcja działa tylko w trybie konsoli PS5™ / PS4™).

■ Podświetlenie

Włączenie / wyłączenie podświetlenia LED.

■ Reset [Przypisanie profilu]

Reset wszystkich ustawień przypisania przycisków dla wybranego profilu.

Pobieranie

iPhone (iOS: wersja 15.4 lub nowsza)

1. Wyszukaj „HORI” lub „HORI CO., LTD.” w App Store.
2. Zainstaluj „TAC PS5™-HORI Device Manager”.

Smartfon (Android: wersja 10 lub nowsza)

1. Wyszukaj „HORI” lub „HORI CO., LTD.” w Google Play.
2. Zainstaluj „TAC PS5™-HORI Device Manager”.

- Sprawdź, czy urządzenie jest aktualne.
- Upewnij się, że aplikacja została wydana przez „HORI CO., LTD.”
- Połączenie Bluetooth® jest wymagane. Udziel aplikacji dostępu do „informacji o lokalizacji, zdjęć, multimediów i plików”.
- Naciśnij przycisk „Wyszukaj” i wybierz produkt, aby zakończyć parowanie.

Przypisywanie funkcji przyciskom

Dostosowanie przycisków przy użyciu aplikacji [TAC PS5™-HORI Device Manager]

Przycisku (PS), FN i przycisków profilu 1-6 nie można przypisać do innych przycisków.

Można ustawić następujące funkcje przycisków:

Litery	A-Z
Cyfry	0-9
Przyciski funkcyjne	F1-F2
Przyciski specjalne	Esc, Tab, Caps Lock, Shift, Ctrl, Alt, Space, Enter, Back Space, Delete
Strzałki (w górę / w dół / w lewo / w prawo)	↑ ↓ ← →
Inne	Print Screen, Scroll Lock, Pause / Break, Insert, Home, Delete, End, Page Up, Page Down, Przycisk NC (funkcja przycisku wyłączona)*, przycisk FN
Klawiatura numeryczna	Num Lock, Num/, Num *, Num-, Num+, Num Enter, Num ., Num0 – Num9
Funkcje myszy	Prawy przycisk myszy, lewy przycisk myszy, przycisk przewijania, przewijanie w górę, przewijanie w dół, przycisk boczny 1, przycisk boczny 2

Te funkcje można ustawić tylko w warstwie ekranu głównego konsoli PS5™ / PS4™.

Przycisk △, przycisk ○, przycisk ×, przycisk □, przycisk L1, przycisk R1, przycisk L2, przycisk R2, przycisk L3, przycisk R3, [PS5™]przycisk \ / (tworzenie), [PS4™]przycisk SHARE, [PS5™]przycisk ≡ (opcje), [PS4™]przycisk OPTIONS, przycisk wyciszenia*, przycisk „Naciśnij, żeby mówić”*	
Przyciski kierunku	↑ ↓ ← → ↶ ↷ ↸ ↹
Lewy drążek	↑ ↓ ← → ↶ ↷ ↸ ↹
Prawy drążek	↑ ↓ ← → ↶ ↷ ↸ ↹

* Można również ustawić następujące funkcje:

- Przycisk NC (funkcja przycisku wyłączona) : Po przypisaniu tej funkcji przycisk zostanie wyłączony.
- Przycisk wyciszenia, przycisk : Zostanie włączona funkcja włączania / wyłączania mikrofonu.
- Przycisk „Naciśnij, żeby mówić” : Funkcja rozmowy jest włączona podczas naciśnięcia przycisku „Naciśnij, żeby mówić”. Mikrofon zostanie wyciszony po zwolnieniu przycisku.

Przełącznik profili

Użyj aplikacji TAC PSS™-HORI Device Manager, aby ustawić profile.

Można zapisać ustawienia dla maksymalnie 6 profili (na konsolę).

Można błyskawicznie przełączać się pomiędzy profilami, naciskając przycisk FN i przyciski profili 1-6.

Diody LED zaświecą się odpowiednio, wskazując wybrany profil.

Przytrzymaj przycisk FN i naciśnij przycisk profilu 1-6, aby przełączyć się pomiędzy profilami.

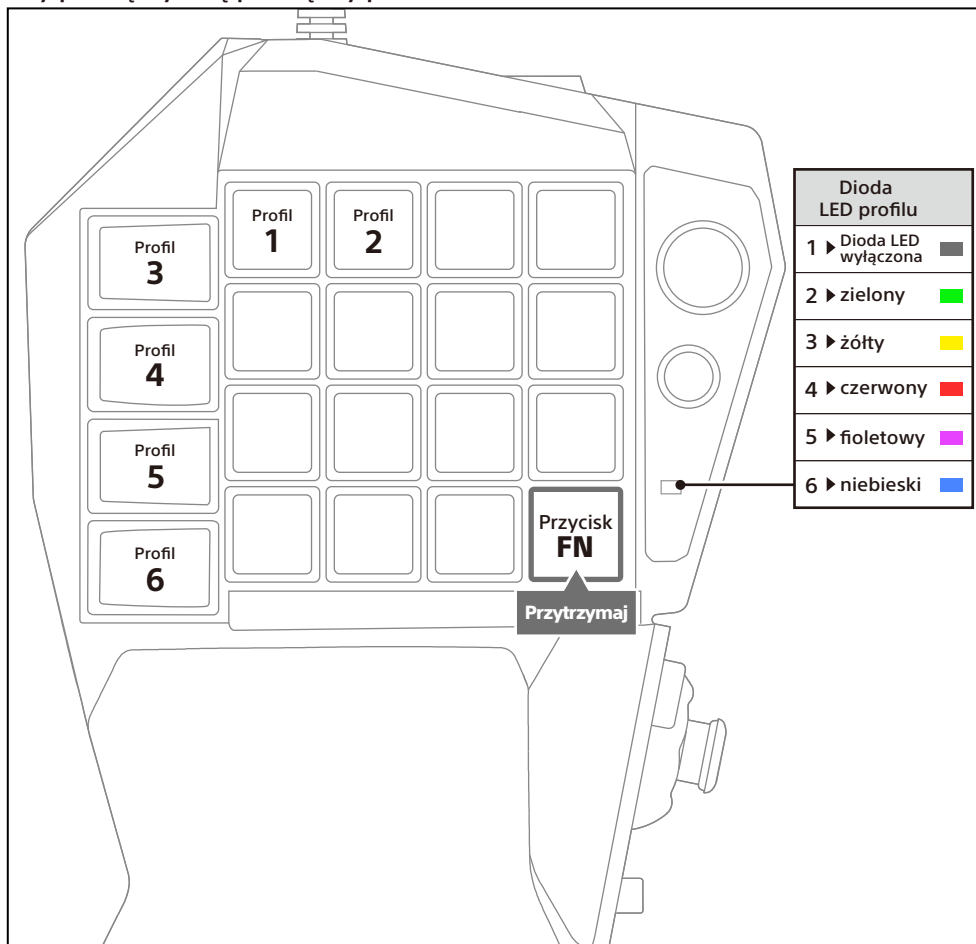

Przywracanie wartości domyślnych (ustawienia przycisków)

Przywracanie ustawień przycisków bieżącego profilu do ustawień domyślnych.

Aby zresetować

1. Naciśnij i przytrzymaj przycisk FN oraz przycisk  (PS) (przycisk resetowania) jednocześnie przez 5 sekund.
2. Dioda LED profilu zacznie migać i bieżące ustawienia przycisków zostaną przywrócone do wartości domyślnych.

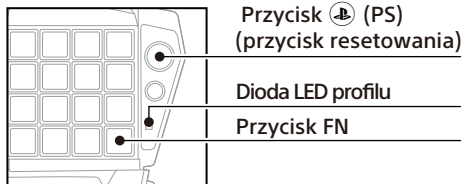

Regulacja podpórki dłoni

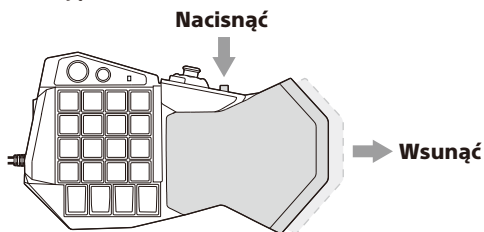

Dostosuj podpórkę dłoni, aby dopasować ją do rozmiaru dłoni.

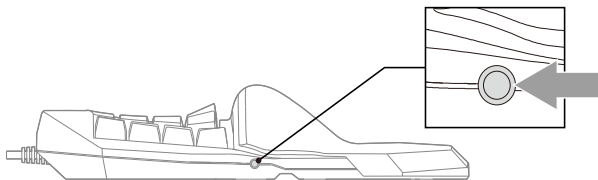

Podłączanie zestawów słuchawkowych

Słuchawki i zestawy słuchawkowe mogą zostać podłączone do gniazda zestawu słuchawkowego. Uważaj na głośność podczas korzystania ze słuchawek lub zestawu słuchawkowego.



-  Unikaj długotrwałego narażenia na głośne dźwięki.
-  Gniazdo słuchawkowe jest niekompatybilne z komputerem PC. Podłącz zestaw słuchawkowy bezpośrednio do komputera PC.

* Ustaw funkcje wyciszenia / naciśnij, aby mówić przy użyciu aplikacji TAC PS5™-HORI Device Manager.

Główne funkcje

Wymiary zewnętrzne : szer. 135 × gł. 225 × wys. 56 mm

Waga : 385 g (z przewodem)

Długość przewodu : 3 m

Sposób połączenia : USB typu A

Gniazdo zestawu słuchawkowego : Wtyk 4-pięścieniowy $\Phi 3,5$ mm

INFORMACJA OD FCC

To urządzenie jest zgodne z częścią 15 zasad FCC. Działanie urządzenia musi spełniać dwa warunki: (1) urządzenie nie może wytwarzać szkodliwych zakłóceń oraz (2) urządzenie musi odbierać zakłócenia zewnętrzne, w tym zakłócenia mogące spowodować niepożądane funkcjonowanie.

UWAGA: To urządzenie zostało przetestowane i uznane za zgodne z limitami dla urządzeń cyfrowych klasy B, zgodnie z częścią 15 przepisów FCC. Ograniczenia te mają na celu zapewnienie rozsądnej ochrony przed szkodliwymi zakłóceniami w instalacji domowej. To urządzenie generuje, wykorzystuje i może promieniować energię o częstotliwości radiowej, a jeśli nie jest zainstalowane i używane zgodnie z instrukcją, może powodować szkodliwe zakłócenia w komunikacji radiowej. Jednak nie ma gwarancji, że takie zakłócenia nie wystąpią w danej instalacji.

Jeżeli urządzenie powoduje szkodliwe zakłócenia w odbiorze radiowym lub telewizyjnym, co można ustalić poprzez wyłączenie i włączenie urządzenia, zachęca się użytkownika do podjęcia próby skorygowania zakłóceń za pomocą jednego lub kilku z poniższych środków:

- zmiana orientacji lub położenia anteny odbiorczej;
- zwiększenie odległości pomiędzy urządzeniem a odbiornikiem;
- podłączenie urządzenia do gniazda w innym obwodzie niż ten, do którego podłączony jest odbiornik;
- konsultacja ze sprzedawcą lub doświadczonym technikiem radiowo-telewizyjnym w celu uzyskania pomocy.

Uproszczona deklaracja zgodności

Niniejszym firma Hori oświadcza, że produkt jest zgodny z dyrektywą 2014/53/UE.

Pełny tekst deklaracji zgodności UE jest dostępny pod następującym adresem internetowym:

<https://hori.co.uk/consumer-information/>

Wielka Brytania: Niniejszym firma Hori oświadcza, że produkt jest zgodny z odpowiednimi wymogami ustawowymi.

Pełny tekst deklaracji zgodności jest dostępny pod następującym adresem internetowym:

<https://hori.co.uk/consumer-information/>

INFORMACJE O UTYLIZACJI PRODUKTU

Ten symbol na którymkolwiek z naszych produktów elektrycznych lub opakowaniu oznacza, że dany produkt elektryczny lub bateria nie powinny być wyrzucane jako ogólne odpady domowe w Europie. Aby zapewnić prawidłową utylizację produktu i baterii, należy je utylizować zgodnie z obowiązującymi lokalnymi przepisami lub wymogami dotyczącymi utylizacji sprzętu elektrycznego lub baterii. W ten sposób przyczyniasz się do zachowania zasobów naturalnych i poprawy standardów ochrony środowiska w zakresie przetwarzania i utylizacji odpadów elektrycznych. Dotyczy tylko krajów UE i Turcji.



Tylko kraj UE i Turcji

US

Gwarancja

Firma HORI gwarantuje pierwotnemu nabywcy, że zakupiony nowy produkt w oryginalnym opakowaniu będzie wolny od wszelkich wad materiałowych i produkcyjnych przez okres 1 roku od pierwotnej daty zakupu.

Jeśli reklamacja gwarancyjna nie może być rozpatrzona przez pierwotnego sprzedawcę, prosimy o kontakt z obsługą klienta HORI bezpośrednio pod adresem info@horiusa.com.

Szczegóły gwarancji znajdują się na stronie <http://stores.horiusa.com/policies/>.

EU

Gwarancja

W przypadku wszystkich roszczeń gwarancyjnych zgłoszonych w ciągu pierwszego roku od daty zakupu należy skontaktować się ze sprzedawcą, u którego dokonano pierwotnego zakupu.

Jeśli roszczenie gwarancyjne nie może być rozpatrzona przez pierwotnego sprzedawcę lub jeśli pojawią się inne pytania dotyczące naszych produktów, należy skontaktować się bezpośrednio z HORI pod adresem info@horuk.com.

Faktyczny produkt może różnić się od przedstawionego na ilustracji.

Producent zastrzega sobie prawo do zmiany projektu lub specyfikacji produktu bez uprzedzenia.

Nazwa HORI i logotyp HORI są zastrzeżonymi znakami towarowymi HORI.

„PS”, „PlayStation”, „PS5”, „PS4”, „DualSense” i „DUALSHOCK” to zarejestrowane znaki towarowe lub znaki towarowe firmy Sony Interactive Entertainment Inc.

Produkt został wyprodukowany i jest dystrybuowany na licencji firmy Sony Interactive Entertainment.

Wszystkie inne znaki towarowe są własnością ich właścicieli.