

nutribullet
JUICER™



Instrukcja obsługi

Spis treści

- 03 Ważne środki ostrożności
- 06 Zawartość zestawu
- 07 Instrukcja montażu
- 08 Montaż i korzystanie z urządzenia
 - 10 Sposób obsługi
 - 13 Pokrętko regulacji
 - 14 Porady dotyczące wyciskania soku
- 18 Demontaż
- 20 Pielęgnacja urządzenia
 - 21 Sposób przechowywania
 - 22 Części zamienne

Dziękujemy za zakup urządzenia nutribullet Juicer™.

Ważne środki ostrożności

Ostrzeżenie! Aby uniknąć ryzyka odniesienia poważnych obrażeń ciała, przed skorzystaniem z urządzenia nutribullet Juicer™ należy przeczytać całą instrukcję. Podczas korzystania z dowolnego urządzenia elektrycznego należy zawsze przestrzegać podstawowych środków ostrożności, w tym poniższych ważnych informacji.

BEZPIECZEŃSTWO OSOBISTE

OSTRZEŻENIE!

Urządzenie wyposażono w wyjątkowo ostre ostrza i ruchome części. **NIE** mogą z niego korzystać dzieci bez doświadczenia i wiedzy w zakresie bezpiecznego korzystania z urządzenia. Dzieci należy nadzorować lub należy im poinstruować, aby mogły prawidłowo i bezpiecznie korzystać z produktu.

Urządzenie i przewód zasilający należy przechowywać z dala od dzieci. Dzieci nie mogą bawić się urządzeniem. Aby wyeliminować ryzyko związane z zadławieniem się przez małe dzieci, należy zdjąć i w bezpieczny sposób wyrzucić pokrywę ochronną zamontowaną na wtyczce zasilania niniejszego urządzenia.

UNIKAĆ KONTAKTU Z RUCHOMYMI CZĘŚCIAMI.

Trzymać ręce, palce, włosy, ubiór, szpatułki i inne akcesoria z dala od pracującego urządzenia.

Z urządzenia nie mogą korzystać osoby (także dzieci), u których stwierdzono osłabione zdolności fizyczne, sensoryczne lub umysłowe, albo którym brakuje odpowiedniej wiedzy i doświadczenia, chyba że są nadzorowane lub otrzymały odpowiednie instrukcje dotyczące korzystania z urządzenia od osób odpowiedzialnych za ich bezpieczeństwo.

SITKO I OSTRZA SĄ OSTRE! OBSŁUGUJĄC URZĄDZENIE, NALEŻY POSTĘPOWAĆ Z ROZWAGĄ!

Nie wolno dotykać niewielkich ostrzy tnących / zębów u dołu / przy podstawie sitka. Palce należy trzymać z dala od ostrza w rynience wlotowej.

Nigdy nie pozostawiać działającego urządzenia bez nadzoru.

Twarde owoce i warzywa mogą nadmiernie obciążać silnik w przypadku wyboru niskiej szybkości.

Jeśli pod, wokół lub na samym urządzeniu dojdzie do wycieku, należy odłączyć urządzenie od źródła zasilania. Przed przystąpieniem do pracy należy wyczyścić urządzenie za pomocą

ściereczki i pozostawić je do całkowitego wyschnięcia.

Nie dociskać owoców w rynience wlotowej palcami ani akcesoriami. Używać wyłącznie dotychczasowego popychacza. Nie kłaść rąk ani palców do rynienki wlotowej podłączonej do urządzenia. Jeśli żywność zaklinuje się w rynience wlotowej, należy przepchnąć ją przy użyciu dotychczasowego popychacza, innego owocu lub warzywa. Przed demontażem urządzenia w celu usunięcia pozostałej pulpy wyłączyć silnik i upewnić się, że wszystkie ruchome części zatrzymały się.

Nie używać urządzenia z uszkodzonym kablem lub wtyczką, po jego awarii, upuszczeniu lub uszkodzeniu w jakikolwiek sposób. Jeżeli przewód zasilający jest uszkodzony, musi zostać wymieniony przez producenta, pracownika serwisu lub osobę o podobnych kwalifikacjach, aby uniknąć zagrożeń.

PRZESTROGA: Aby uniknąć zagrożenia związanego z przypadkowym zresetowaniem wyłącznika termicznego, nie można zasilać tego urządzenia za pośrednictwem zewnętrznego urządzenia przełączającego, takiego jak regulator czasowy lub poprzez podłączenie go do obwodu, który jest regularnie włączany i wyłączany przez zakład energetyczny.

Nie używać urządzenia, jeśli sitko obrotowe lub osłona są uszkodzone albo mają widoczne pęknięcia.

Po każdym użyciu WYŁĄCZAĆ urządzenie. Przed demontażem upewnić się, że sitko przestało się

obracać, a silnik został całkowicie zatrzymany.

BEZPIECZNE KORZYSTANIE Z URZĄDZENIA

Urządzenie nadaje się wyłącznie do wyciskania soków i warzyw. Polecamy zapoznać się z przewodnikiem po wyciskaniu soków, aby określić dostosowaną do wyciskanych owoców i warzyw szybkość. Nie wolno wyciskać mrożonych owoców ani warzyw.

Nie używać urządzenia, jeśli zbiornik na pulpę i pokrywa zbiornika nie są przymocowane do podstawy silnika. Prawidłowy układ elementów przedstawiono w instrukcji montażowej.

Przed pierwszym użyciem urządzenia należy usunąć i bezpiecznie wyrzucić wszystkie materiały opakowaniowe lub etykiety promocyjne.

Z urządzenia można korzystać wyłącznie na stabilnej, płaskiej, czystej i suchej powierzchni.

Przed wyciskaniem cytrusów należy je obrać.

Owoce pestkowe można wyciskać wyłącznie po usunięciu pestek lub nasion.

Przed włączeniem silnika należy zawsze upewnić się, że osłona zbiornika na pulpę jest zamocowana na swoim miejscu (a uchwyt blokujący został zablokowany). Nie wolno odblokowywać uchwytu blokującego podczas korzystania z urządzenia.

Podczas korzystania z urządzenia należy zachować wokół niego przestrzeń umożliwiającą prawidłową cyrkulację powietrza.

Korzystanie z końcówek innych niż polecane lub sprzedawane przez firmę nutribullet® może być przyczyną pożaru, porażenia prądem lub urazu. Niniejsze urządzenie przeznaczone jest wyłącznie do użytku domowego. Urządzenia należy używać wyłącznie zgodnie z jego przeznaczeniem. Nie używać urządzenia w poruszających się pojazdach lub na łodziach. Nie używać na zewnątrz. Może to spowodować obrażenia ciała.

Jeśli w ciągu 10 minut nie zostanie wybrana żadna prędkość, urządzenie wyłączy się.

Jeśli silnik zatrzyma się z jakiegokolwiek powodu, należy odłączyć podstawę od źródła zasilania i pozostawić ją do ostygnięcia na co najmniej 15 minut.

Po zakończeniu eksploatacji, przed montażem lub demontażem części oraz przed czyszczeniem należy **WYŁĄCZYĆ** urządzenie, a następnie odłączyć je od gniazdka elektrycznego. Aby odłączyć urządzenie od źródła zasilania, należy wyciągnąć wtyczkę z gniazdka. Nigdy nie należy ciągnąć za przewód zasilający.

Przewód zasilający nie może zwisać poza krawędź stołu lub blatu.

Nie wolno dopuścić do kontaktu przewodu zasilającego z powierzchniami, takimi jak piece, ani do splątania się lub zaplecenia się przewodu.

Regularnie sprawdzać przewód zasilający, wtyczkę oraz urządzenie pod kątem ewentualnych uszkodzeń.

Aby uniknąć pożaru, porażenia prądem elektrycznym i obrażeń,

podstawy z silnikiem urządzenia, przewodu czy wtyczek nie należy zanurzać w wodzie ani w żadnym innym płynie.

Nie używać urządzenia, jeśli sitko obrotowe uległo uszkodzeniu.

Urządzenie należy utrzymywać w czystości. Więcej informacji można znaleźć w rozdziale Pielęgnacja i czyszczenie.

OSTRZEŻENIE!

Podczas standardowego działania urządzenie może drgać.

Jeśli wibracje będą bardzo intensywne, należy przestać korzystać z urządzenia i skontaktować się z biurem obsługi klienta.

Wszelkie czynności konserwacyjne inne niż czyszczenie powinny być wykonywane przez upoważnionego elektryka. Nie próbować naprawiać ani serwisować urządzenia. Skontaktować się z biurem obsługi klienta, aby uzyskać pomoc. Więcej informacji można znaleźć na stronie www.nutribullet.com

Zachowaj • niniejszą instrukcję!

TYLKO DO UŻYTKU DOMOWEGO

Zawartość zestawu



PODSTAWA Z SILNIKIEM O MOCY 800 W Z UCHWYTEM BLOKUJĄCYM



POKRYWA ZBIORNIKA NA PULPĘ Z RYNIENKĄ WŁOTOWĄ O ŚREDNICY 76 MM



POPYCHACZ



ZBIORNIK NA PULPĘ O POJEMNOŚCI 1,5 L Z DYSZĄ ZAPOBIEGAJĄCĄ KAPANIU



SITKO ZE STALI NIERDZEWNEJ



DZBANEK NA SOK O POJEMNOŚCI 800 ML



POKRYWKA DZBANKA NA SOK Z SEPARATOREM PIANY



SZCZOTECZKA DO CZYSZCZENIA

Instrukcja montażu

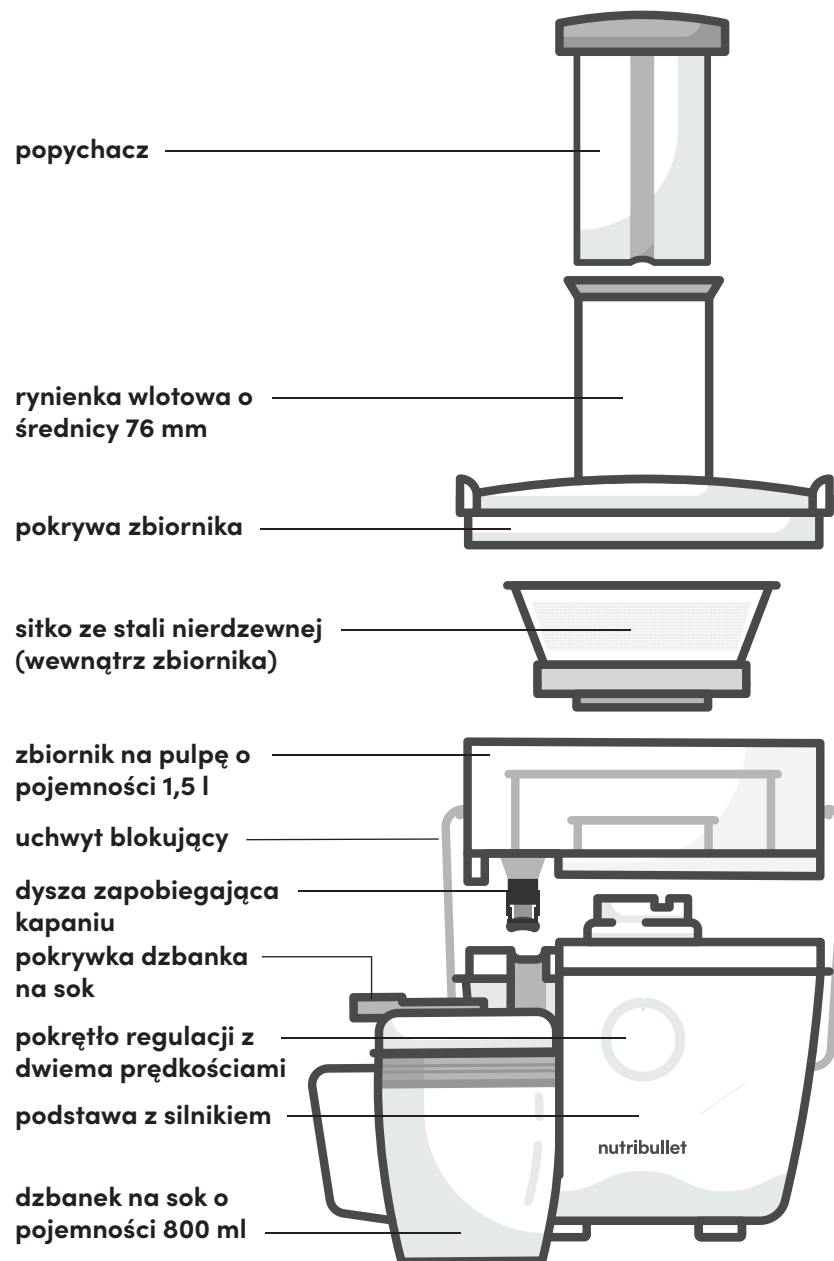

Montaż

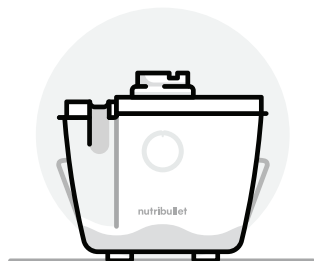

- 1 Umieść **podstawę z silnikiem** na suchym, poziomym blacie. Sprawdź, czy pokrętko jest ustawione w pozycji „OFF” (WYŁ.), a urządzenie jest odłączone od źródła zasilania.

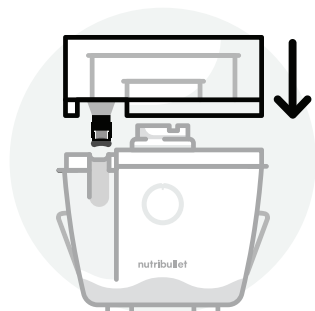

- 2 Umieść **zbiornik na pulpę** na podstawie z silnikiem. Ustaw **zbiornik na pulpę** względem podstawy z silnikiem tak, aby dysza wyrównała się z zagłębieniem w podstawie.

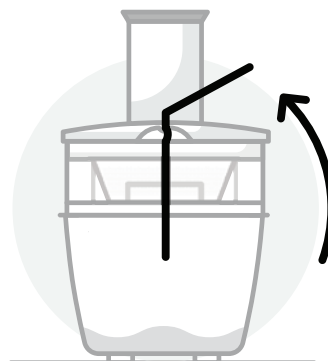

- 3 Ustaw odpowiednio **sitko** względem sprzęgła napędu i dociśnij, aż zatrzaśnie się na miejscu. Przytrzymaj **sitko**, chwytając za górne krawędzie, uważając, aby nie dotknąć ostrych zębów u podstawy **sitka**. Sprawdź, czy **sitko** zostało prawidłowo i bezpiecznie osadzone w zbiorniku na pulpę.

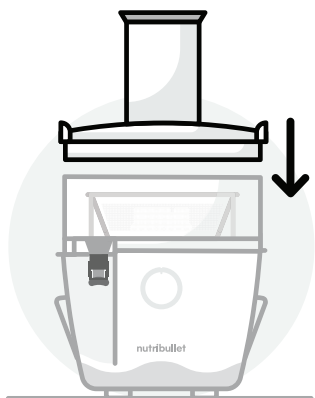

- 4 Umieść **pokrywkę zbiornika** nad sitkiem i zbiornikiem na pulpę. Boczne „uszka” na **pokrywie zbiornika** powinny być ustawione w jednej linii z „uszkami” na bokach zbiornika na pulpę.



- 7 Umieść **pokrywkę dzbanka na sok** na dzbanku i otwórz zatrzask pokrywki.

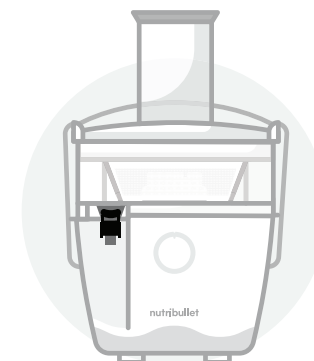

- 6 Przesuń pionowo pokrywę **dyszy zapobiegającej kapaniu**, aby nie zakrywała już wylewki.

- 5 Unieś **uchwyt blokujący** i przesuń go do „uszek” po obu stronach pokrywy zbiornika. **Uchwyt blokujący** należy ustawić w pozycji pionowej i zablokować na miejscu.
UWAGA: jeśli **uchwyt blokujący** nie znajduje się na swoim miejscu, urządzenie nie włączy się.

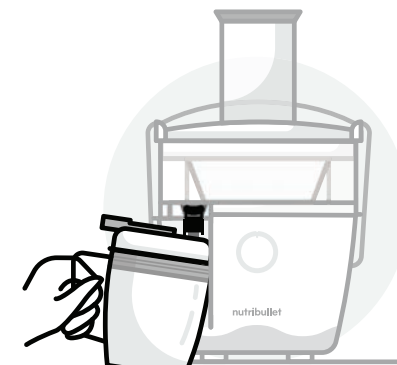

- 8 Lekko nachyl **dzbanek na sok** i umieść go pod wylewką. Wyrównaj wylewkę z otworem w **pokrywce dzbanka** i wypoziomuj **dzbanek**. Będzie pasować do wylewki i utrzyma ją na miejscu.

Sposób obsługi



- 1** Zbierz i umyj wszystkie składniki. Przygotuj składniki do wyciśnięcia – pokrój je, obierz ze skórki lub usuń skórkę, łodygi i pestki.



- 2** Po zmontowaniu urządzenia podłącz przewód zasilający do źródła zasilania. Za pomocą **pokręta regulacji prędkości** wybierz prędkość, aby rozpocząć wyciskanie soku. Możesz przełączać prędkości zależnie od rodzaju produktu. (Zalecane prędkości dla różnych rodzajów produktów można znaleźć w tabeli na stronie 14).

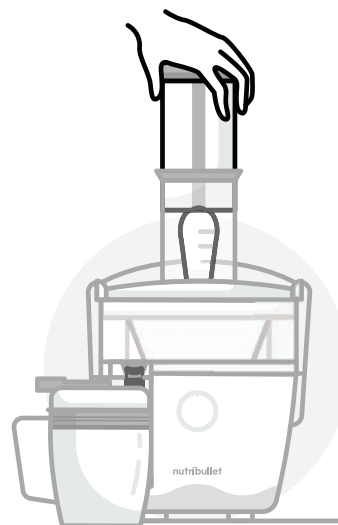

- 3** Po włączeniu silnika rozpocznij powoli wprowadzanie składników do rynienki wlotowej za pomocą **popychacza**.

UWAGA: Nie używaj nadmiernej siły lub szybkości podczas popychania składników za pomocą **popychacza**, ponieważ nie pozwoli to na uzyskanie maksymalnej wydajności wyciskania soku.

- OSTRZEŻENIE:** Nigdy nie używaj rąk/palców lub innych narzędzi do wsuwania składników przez rynienkę wlotową do sitka. Do wsuwania składników należy używać wyłącznie **popychacza**.

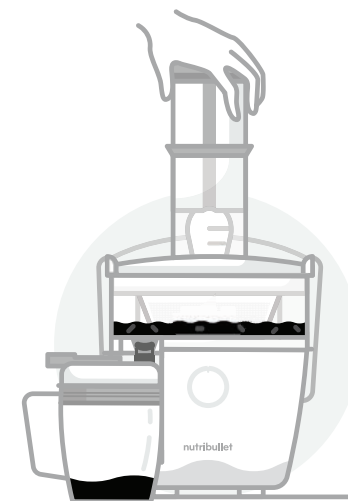

- 4** Sok zacznie wypływać z wylewki do **dzbanka na sok**, a pulpa zostanie oddzielona do **zbiornika na pulpę**.



- 5** Gdy **zbiornik na pulpę** będzie całkowicie pełny, należy go opróżnić przed dalszym wyciskaniem soku. Więcej informacji można znaleźć w instrukcjach demontażu.



- 6** Przed wyjęciem **dzbanka na sok** spod wylewki należy zawsze **ustawić pokrętkę regulacji prędkości** w pozycji „**OFF**” (**WYL.**) i odczekać, aż **sitko** przestanie się obracać. Umyj urządzenie po każdym użyciu.



- 7** Wyjmij **dzbanek na sok** spod wylewki. W razie potrzeby możesz zamknąć **pokrywkę dzbanka** i przechowywać sok w **dzbanku**.

UWAGA: Aby to zrobić, najpierw przechyl **dzbanek** do przodu pod niewielkim kątem, aby duży otwór pokrywki odłączył się od wylewki, a następnie wysuń dzbanek. Sposób postępowania stanowi odwrotność czynności wykonywanych podczas montażu.

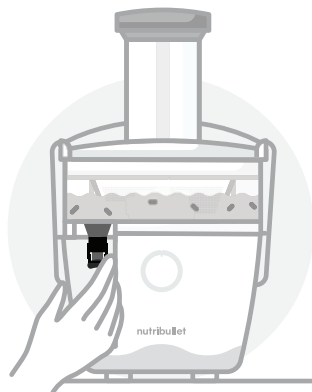

- 8** Od razu przesun **pokrywkę dyszy** w dół na wylewkę, aby uniknąć kapania soku na urządzenie lub na blat poniżej urządzenia.

WSKAZÓWKA: Zalecamy, aby lewą ręką odciągnąć **dzbanek na sok**, a prawą ręką pociągnąć **pokrywkę wylewki** w dół, zakrywając wylot.

Pokrętło regulacji

POKRĘTKO REGULACJI Z DWIEMA PRĘDKOŚCIAMI I USTAWIENIA WYCISKANIA SOKU

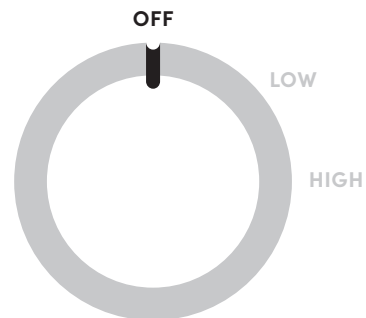

OFF (WYL.):

Zasilanie jest **WYŁĄCZONE** – urządzenie nie pracuje.

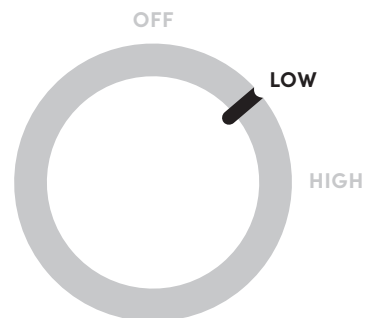

LOW (NISKA PRĘDKOŚĆ):

Sprawdzi się podczas wyciskania soku z miękkich owoców i warzyw.

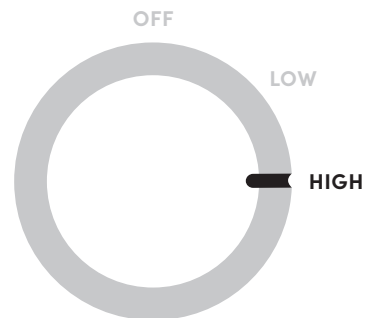

HIGH (WYSOKA PRĘDKOŚĆ):

Sprawdzi się podczas wyciskania soku z twardszych produktów, takich jak marchew i buraki.

Porady dotyczące wyciskania soku

PORADNIK WYBORU PRĘDKOŚCI WYCISKANIA SOKU

SKŁADNIKI	PRĘDKOŚĆ WYCISKANIA	PORA ROKU
Jabłko	Wysoka prędkość	Cały rok
Buraki	Wysoka prędkość	Lato / jesień / zima
Borówki	Wysoka prędkość	Lato
Brokuły	Wysoka prędkość	Jesień / wiosna
Kiełki brukselki	Wysoka prędkość	Jesień / zima
Kapusta	Niska prędkość	Jesień / zima / wiosna
Marchew	Wysoka prędkość	Cały rok
Kalafior	Wysoka prędkość	Jesień
Seler	Wysoka prędkość	Cały rok
Ogórek	Niska prędkość	Lato
Fenkuł	Wysoka prędkość	Cały rok
Imbir	Wysoka prędkość	Jesień
Winogrona	Niska prędkość	Jesień
Grejpfruty	Niska prędkość	Zima
Jarmuż	Wysoka prędkość	Jesień / zima / wiosna
Kiwi	Niska prędkość	Jesień / zima / wiosna
Cytryna	Niska prędkość	Cały rok
Limonka	Niska prędkość	Cały rok
Melony (wszystkie rodzaje)	Niska prędkość	Lato
Pomarańcze	Wysoka prędkość	Zima
Brzoskwinie	Niska prędkość	Lato
Gruszki	Wysoka prędkość	Jesień / zima
Ananas	Wysoka prędkość	Jesień / zima / wiosna
Śliwki	Wysoka prędkość	Lato
Maliny	Niska prędkość	Lato / jesień
Szpinak	Niska prędkość	Jesień / wiosna
Batat (surowy)	Wysoka prędkość	Jesień / zima
Pomidory	Niska prędkość	Lato

WITAMINY / SKŁADNIKI ODŻYWCZE

źródło kwercetyny
doskonałe źródło folianów
dobre źródło witaminy C
wysoka zawartość witaminy C, wysoka zawartość folianów, dobre źródło potasu
wysoka zawartość witaminy C, dobre źródło folianów
wysoka zawartość witaminy C
doskonałe źródło witaminy A, dobre źródło witaminy C
wysoka zawartość witaminy C, dobre źródło folianów
dobre źródło witaminy C, dobre źródło witaminy A
dobre źródło witaminy C
dobre źródło witaminy C i potasu
zawiera witaminę C, magnez i potas
dobre źródło witaminy K
wysoka zawartość witaminy A, wysoka zawartość witaminy C
doskonałe źródło witaminy A i witaminy C, dobre źródło wapnia i potasu
wysoka zawartość witaminy C, dobre źródło potasu i witaminy E
wysoka zawartość witaminy C
wysoka zawartość witaminy C
wysoka zawartość witaminy A, wysoka zawartość witaminy C
wysoka zawartość witaminy C
dobre źródło witaminy C
dobre źródło witaminy C
wysoka zawartość witaminy C
wysoka zawartość witaminy A, witaminy C, żelaza i folianów, dobre źródło potasu
dobre źródło potasu, wysoka zawartość witaminy A i witaminy C
wysoka zawartość witaminy A, wysoka zawartość witaminy C, dobre źródło potasu

PRAWIDŁOWE PRZYGOTOWANIE SKŁADNIKÓW

Przygotuj owoce i warzywa przed włożeniem ich do urządzenia:

- Prawidłowo wyczyść składniki (opłucz je letnią wodą, specjalnym płynem do mycia owoców i warzyw lub wodą z dodatkiem octu jabłkowego).
- Obierz lub usuń skórkę (jeśli to konieczne) i pokrój składniki do odpowiedniego rozmiaru – muszą one łatwo zmieścić się w rynience wlotowej, bez konieczności wciskania ich za pomocą **popychacza**.
- Przed wyciskaniem cytrusów należy je obrać.
- Przed wyciskaniem usuń duże pestki i nasiona z owoców pestkowych.

RYNIENKA WLOTOWA

- Nigdy nie wkładaj rąk ani palców do rynienki wlotowej podłączonej do urządzenia.
- Zawsze uruchamiaj urządzenie przed umieszczeniem składników w rynience wlotowej. Urządzenie musi pracować, gdy są do niego wkładane składniki.
- Nie umieszczaj w środku urządzenia zbyt dużej ilości składników. Składniki należy dodawać stopniowo, w takim tempie, w jakim urządzenie nadąży z wyciskaniem soku.
- Do wpełnienia składników do rynienki wlotowej można używać wyłącznie dostarczonego **popychacza**. Nigdy nie używaj palców, sztućców ani innych akcesoriów.
- Nigdy nie używaj nadmiernej siły do wpychania składników do rynienki wlotowej.
- Podczas wyciskania soku upewnij się, że wszystkie składniki z rynienki wlotowej wpadły do **siłka** przed dodaniem kolejnych składników.
- Jeśli jakiś składnik utknie w rynience wlotowej, użyj **popychacza**, aby przesunąć go w dół rynienki wlotowej do **siłka**.

SPOŻYWANIE SOKU I PULPY

Zamiast kompostować lub wyrzucać resztki pulpy po wyciśnięciu soku, możesz przeznaczyć ją do zjedzenia. Zapoznaj się z naszym **Przewodnikiem po przepisach**, aby dowiedzieć się, co zrobić z pulpą. Korzystając z podanych kreatywnych pomysłów, możesz wykorzystać pulpę na różne pyszne (i zdrowe) sposoby.

- Niezależnie od tego, czy wolisz potrawy słodkie, czy pikantne, możesz wykorzystać pulpę do stworzenia różnych smakołyków!
- Aby uzyskać najlepszy efekt, należy spożyć świeży sok i pulpę w ciągu 48 godzin od wyciśnięcia.

PRODUKTY, KTÓRYCH NIE NALEŻY UMIESZCZAĆ W URZĄDZENIU

Produkty, których NIE wolno używać w niniejszym urządzeniu:

- Produkty, które nie zawierają soku do wyciskania (np. banany lub awokado).
- Mrożone owoce lub warzywa.
- Owoce pestkowe, które mają duże pestki lub nasiona, które nie zostały usunięte. Owoce pestkowe można wykorzystać tylko wtedy, gdy nasiona lub pestki zostały usunięte.

PRZEGRZANIE URZĄDZENIA

- Jeśli silnik urządzenia przegrzeje się, urządzenie się wyłączy.
- Jeśli urządzenie przestanie działać, należy odłączyć je od źródła zasilania i pozostawić na co najmniej 15 minut do ostygnięcia przed ponownym użyciem.

Demontaż



- 1** Upewnij się, że urządzenie jest wyłączone – pokrętko jest ustawione w położeniu „OFF” (WYŁ.), a wtyczka została odłączona od źródła zasilania.

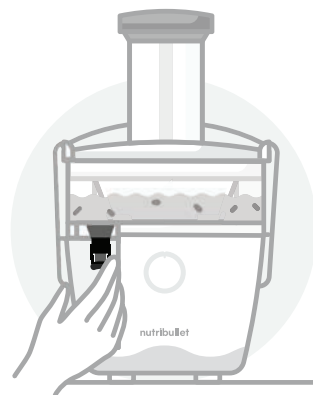

- 2** Wyjmij dzbanek spod wylewki. Aby zapobiec kapaniu soku, zamknij wylewkę za pomocą **pokrywy na dyszy**.

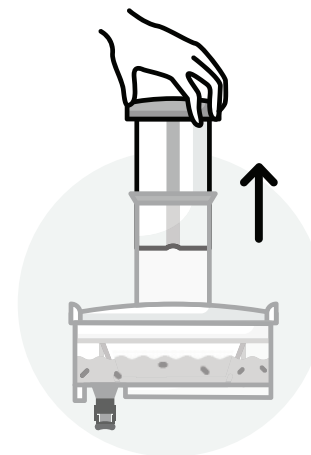

- 5** Wyjmij **popychacz** z rynienki wlotowej.

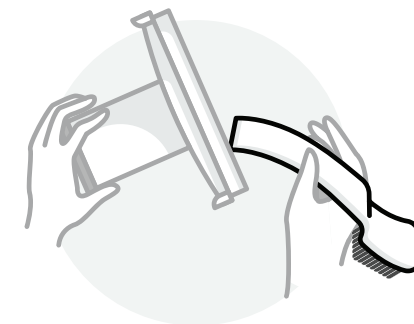

- 6** Podnieś pokrywę zbiornika na pulpę pionowo w górę i usuń pozostałości pulpy z wnętrza pokrywy. Za pomocą płaskiego końca **szczoteczki do czyszczenia** możesz zeskrabać pulpę z pokrywy.

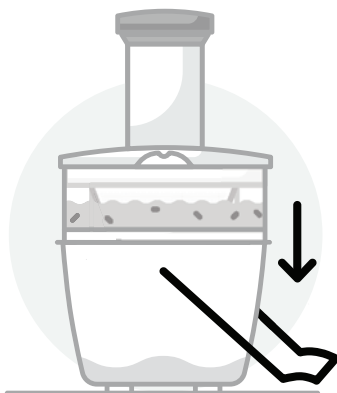

- 3** Odblokuj **uchwyt blokujący na pokrywie zbiornika**, odciągając uchwyt do tyłu za „uszką” po obu stronach **pokrywy zbiornika**. Opuść uchwyt.

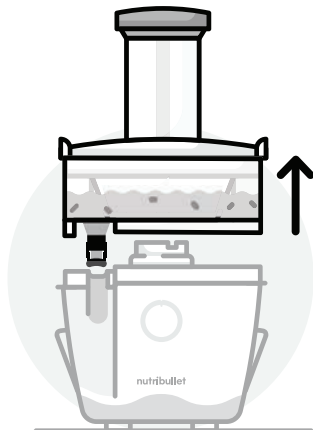

- 4** Zdejmij **zbiornik na pulpę** z podstawy z silnikiem, pociągając go do góry. Nie demontuj **pokrywy zbiornika** ani **sitka**. Następnie umieść zbiornik w zlewie.

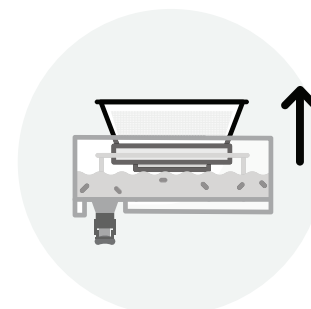

- 7** Delikatnie unieś **sitko** pionowo w górę ze środka zbiornika na pulpę. Natychmiast wyczyść **sitko** (patrz instrukcja pielęgnacji).

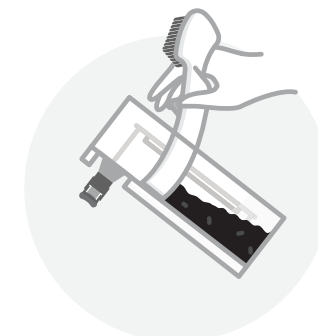

- 8** Opróżnij **zbiornik na pulpę**. Za pomocą płaskiego końca **szczoteczki do czyszczenia** możesz łatwo zeskrabać pulpę i zostawić ją do użycia w innym przepisie lub odłożyć ją na kompost. Możesz również opróżnić pulpę do pojemnika na odpady lub na kompost.

Pielęgnacja i konserwacja

Przed pierwszym oraz po każdym użyciu urządzenia należy je wyczyścić zgodnie z poniższymi instrukcjami.

Czyszczenie produktu nutribullet Juicer™ jest szybkie i proste. Wszystkie komponenty z wyłączeniem popychacza żywności i podstawy z silnikiem można myć w zmywarce. Zapoznaj się ze wskazówkami dotyczącymi czyszczenia i najlepszymi praktykami.

- 1 Przed montażem, demontażem, czyszczeniem lub schowaniem urządzenia należy zawsze upewnić się, że **podstawa z silnikiem** jest odłączona od źródła zasilania.
- 2 Po opróżnieniu **zbiornika na pulpę** należy wyczyścić wszystkie części pod bieżącą wodą.
- 3 Przy użyciu **szczoteczki do czyszczenia** należy wyczyścić **sito** pod bieżącą wodą. Pamiętaj, aby prawidłowo wyczyścić **sito** za każdym razem, gdy wyciśniesz sok, ponieważ minerały z owoców i warzyw mogą gromadzić się na **sicie**, co może uniemożliwić wyciśnięcie maksymalnej ilości soku.

 **OSTRZEŻENIE:** Należy zawsze zachować ostrożność podczas czyszczenia **sita**, ponieważ na

płaskiej tarczy znajdują się ostre zęby.

WSKAZÓWKA: **Sito** należy zawsze oczyścić **szczoteczką do czyszczenia** od razu po wyciśnięciu soku. W przeciwnym wypadku pulpa zaschnie na **sitku**, a usunięcie jej z zablokowanych otworów będzie trudniejsze. Jeśli do tego dojdzie, należy zanurzyć **sitko** w gorącej wodzie na 30 minut.

- 4 Wszystkie podzespoły urządzenia, z wyjątkiem **podstawy z silnikiem**, można myć w zmywarce. Można je również myć ręcznie ciepłą wodą z mydłem.

WSKAZÓWKA: Nie można używać programu sterylizującego zmywarki do czyszczenia urządzenia. W przeciwnym wypadku może dojść do odkształcenia się jego komponentów.

- 5 Wytrzyj **podstawę z silnikiem** czystą, wilgotną ściereczką.

 **OSTRZEŻENIE:** Nie wolno zanurzać **podstawy z silnikiem** w wodzie ani w innej cieczy.

Instrukcja czyszczenia akcesoriów do przechowywania soku nutribullet Juicer™:

- **Szklane butelki** i pokrywki można myć w zmywarce.
- **Tace i pokrywki do zamrażarki** można myć w zmywarce.

Przechowywanie soków i urządzeń

W zestawie z urządzeniem Juicer znajdują się doskonałe akcesoria do przechowywania: dzbanek na sok, dwie butelki na sok i dwie tace do zamrażarki.

Akcesoria do przechowywania zapewniają trzy możliwości przechowywania soku:

- 1 **W DZBANKU:** Dzbanek na sok pomieści do 800 ml soku. Dzbanek należy przechowywać w lodówce w pozycji pionowej. Pokrywa musi szczelnie przylegać, zatrzask musi być zamknięty, a na pokrywie nie należy przechowywać żadnych przedmiotów.
- 2 **W BUTELKACH:** W każdej **butelce** można przechowywać do 350 ml soku, dzięki czemu możesz cieszyć się nim później – w domu lub w podróży. Napełnij butelki do około 0,6 cm od góry, pozostawiając odpowiednią ilość powietrza w butelce.
- 3 **NA TACACH:** Każda **taca do zamrażarki** mieści łącznie 470 ml soku: jedna taca ma osiem wgłębień o pojemności 60 ml, a druga ma cztery wgłębienia o pojemności 120 ml. Stanowią one doskonały sposób na długoterminowe przechowywanie soku, a następnie rozmrożenie go w dowolnym momencie w celu

otrzymania pełnej porcji gotowej do wypicia. Dzięki tackom możesz również przygotować shoty z zamrożonych soków. (Zapoznaj się z naszym **Przewodnikiem po przepisach**, aby poznać inspirujące przepisy na mrożone shoty z soków, które możesz dodać do ulubionych napojów lub wypić samodzielnie).

Aby uzyskać najlepszy smak, należy spożyć świeży sok i pulpę w ciągu 48 godzin od wyciśnięcia.

Nie kładź niczego na pokrywie dzbanka na sok, gdy jest on przechowywany w lodówce.

Pozostałe elementy przechowuj w bezpiecznym miejscu, w którym nie ulegną one uszkodzeniu i nikogo nie zranią (niektóre elementy są ostre).

Rozwiązywanie problemów

- 1 PROBLEM:** Przycisk zasilania miga trzykrotnie, a następnie pozostaje podświetlony po wybraniu prędkości.
- ROZWIĄZANIE:** Oznacza to, że urządzenie nie jest prawidłowo zmontowane. Upewnij się, że **zbiornik na pulpę** jest prawidłowo osadzony na **podstawie z silnikiem**, a **uchwyt blokujący** jest zablokowany na swoim miejscu.
- 2 PROBLEM:** Urządzenie zatrzymało się w trakcie wyciskania soku, a przycisk zasilania zaczął migać.
- ROZWIĄZANIE:** Upewnij się, że **uchwyt blokujący** jest bezpiecznie zablokowany na miejscu.

- 3 PROBLEM:** Urządzenie zatrzymało się w trakcie wyciskania soku, a przycisk zasilania pozostaje podświetlony.
- ROZWIĄZANIE:** Przekroczono 10 minut pracy ciągłej. Odłącz urządzenie od źródła zasilania i odczekaj 15 minut przed ponownym użyciem.
- 4 PROBLEM:** Urządzenie przestało działać, a wszystkie lampki zamigały trzy razy.
- ROZWIĄZANIE:** Urządzenie się przegrzało. Odłącz urządzenie od źródła zasilania i odczekaj 15 minut, aż ostygnie przed ponownym użyciem.

PL/objaśnienie oznaczeń



PL/ To oznaczenie wskazuje, że przedmiotowego produktu nie należy usuwać wraz z odpadami bytowymi w całej UE. Aby zapobiec ewentualnej szkodzie dla środowiska lub zdrowia człowieka spowodowanej niekontrolowanym usuwaniem odpadów, należy oddać je do recyklingu celem wsparcia ekologicznego, ponownego wykorzystania zasobów materiałowych. W celu zwrotu używanego urządzenia należy skorzystać z systemów zwrotu i zbiórki odpadów lub skontaktować się ze sprzedawcą, u którego zakupiono ten produkt. Może odebrać go i przekazać do recyklingu bezpiecznego dla środowiska.



PL/ Przedmiotowy produkt jest zgodny z europejskim rozporządzeniem nr. 1935/2004 w sprawie materiałów i artykułów przeznaczonych do kontaktu z żywnością.

Części zamienne

Aby zamówić dodatkowe części i akcesoria, odwiedź naszą stronę internetową nutribullet.com

1 (800) 523-5993 | nutribullet.com

nutribullet® jest zastrzeżonym znakiem towarowym firmy CAPBRAN HOLDINGS, LLC
Copyright © 2020 CAPBRAN HOLDINGS, LLC. Dystrybucja: CAPITAL BRANDS
DISTRIBUTION, LLC. LOS ANGELES, CA 90025, STANY ZJEDNOCZONE
Wszelkie prawa zastrzeżone. WYPRODUKOWANO W CHINACH

Ilustracje mogą różnić się od rzeczywistego produktu. Nieustannie staramy się ulepszać
nasze produkty, dlatego specyfikacja przedstawiona w niniejszym dokumencie może
zostać zmieniona bez powiadomienia.

210927_NBJ93100