

Instrukcja obsługi składanej bieżni KINGSMITH WalkingPad

Przed rozpoczęciem użytkowania należy uważnie przeczytać niniejszą instrukcję, a następnie przechowywać ją w bezpiecznym miejscu.



Producent: Beijing Kingsmith Technology Co., Ltd.
Adres: Floor 4, Building 25, Area 18, ABP Park, Fengtai, Pekin, Chiny
WYPRODUKOWANO W CHINACH

Autoryzowany dystrybutor i serwis w Polsce:

ACTION S.A.
ul. Dawidowska 10
05-500 Piaseczno, Polska
telefon: +48 22 332 16 75
e-mail: serwis.zamienie@action.pl

Model Nr. : TRG1F

WalkingPad

KING SMITH



WAŻNE INSTRUKCJE BEZPIECZEŃSTWA

Urządzenie jest przeznaczone do użytku domowego.

 **NIEBEZPIECZEŃSTWO** – Aby zmniejszyć ryzyko porażenia prądem:
Bezpośrednio po użyciu urządzenia i przed czyszczeniem zawsze odłącz je od gniazdka elektrycznego.

 **OSTRZEŻENIE** – Aby zmniejszyć ryzyko poparzeń, pożaru, porażenia prądem elektrycznym lub obrażeń ciała:

- 1) Podłączonego urządzenia nigdy nie należy pozostawiać bez nadzoru. Odłącz wtyczkę od gniazdka, gdy nie jest używane oraz przed montażem i demontażem części.
- 2) Niezbędny jest ścisły nadzór, jeśli urządzenie używane jest przez lub w pobliżu dzieci lub osób niepełnosprawnych.
- 3) Używaj tego urządzenia wyłącznie zgodnie z jego przeznaczeniem, jak opisano w tej instrukcji. Nie używaj osprzętu niezalecanego przez producenta.
- 4) Jeśli urządzenie ma uszkodzony przewód lub wtyczkę, jeśli nie działa prawidłowo, jeśli zostało upuszczone, uszkodzone lub wrzucone do wody nie należy z niego korzystać. Zwróć urządzenie do centrum serwisowego w celu sprawdzenia i naprawy.
- 5) Urządzenia nie należy przenosić trzymając za przewód zasilający i nie używaj przewodu jako uchwytu.
- 6) Trzymaj przewód z dala od nagrzaných powierzchni.
- 7) Nigdy nie upuszczaj ani nie wkładaj żadnych przedmiotów do żadnego otworu.
- 8) Nie używać na zewnątrz.
- 9) Nie należy pracować w miejscach, gdzie stosowane są produkty w aerozolu (spray) lub gdzie podawany jest tlen.
- 10) Aby odłączyć, ustaw wszystkie elementy sterujące w pozycji wyłączonej, a następnie wyjmij wtyczkę z gniazdka.

WAŻNE INSTRUKCJE BEZPIECZEŃSTWA

OSTRZEŻENIE

1. To urządzenie może być używane przez dzieci w wieku od 8 lat i starsze oraz osoby o ograniczonych zdolnościach fizycznych, sensorycznych lub umysłowych lub nieposiadających doświadczenia i wiedzy, jeśli są one nadzorowane lub zostały poinstruowane w zakresie bezpiecznego korzystania z urządzenia i rozumieją związane z tym zagrożenia. Dzieci nie powinny bawić się urządzeniem. Czyszczenie i konserwacja nie mogą być wykonywane przez dzieci bez nadzoru.
2. Prawidłowa utylizacja urządzenia. Niniejsze oznaczenie wskazuje, że produktu nie należy wyrzucać razem z innymi odpadami z gospodarstw domowych w całej UE. Aby zapobiec możliwym szkodom dla środowiska lub zdrowia ludzkiego wynikającym z niekontrolowanego usuwania odpadów, należy poddawać je recyklingowi w sposób odpowiedzialny, by promować zrównoważone ponowne wykorzystanie zasobów materialnych. Aby zwrócić używane urządzenie, należy skorzystać z systemów zwrotu i odbioru lub skontaktować się ze sprzedawcą, u którego produkt został zakupiony. Mogą oni przekazać ten produkt do bezpiecznego dla środowiska recyklingu.

Urządzenia nie mogą obsługiwać osoby (łącznie z dziećmi), które nie posiadają pełnej sprawności fizycznej, sensorycznej lub umysłowej bądź osoby bez doświadczenia i wiedzy, chyba że zapewniono im odpowiedni nadzór lub instruktaż dotyczący użytkowania urządzenia przez osobę odpowiedzialną za ich bezpieczeństwo. Dzieci powinny być nadzorowane, aby nie bawiły się urządzeniem.

OSTRZEŻENIE: małe dzieci nie mogą zbliżać się do urządzenia. Kontakt z ruchomą powierzchnią może spowodować poważne oparzenia cieplne.

Zawartość

1. Produkt i akcesoria	02
2. Schemat funkcjonalny	03
3. Informacje dla pierwszego użycia	07
4. Instrukcja obsługi	09
5. Znak towarowy i informacje prawne	12
6. Środki bezpieczeństwa	13
7. Dbłość i konserwacja	16
8. Wymiana i utylizacja	17

Witamy

Dziękujemy za wybranie bieżni KingSmith WalkingPad (zwanej dalej "bieżnią" lub "produktem"). Jego wyjątkowa, prosta i innowacyjna konstrukcja pomaga cieszyć się wysokiej jakości bezpiecznymi ćwiczeniami w domu. Produkt ten przeznaczony jest wyłącznie do użytku domowego, a nie do celów komercyjnych, leasingowych lub publicznych.

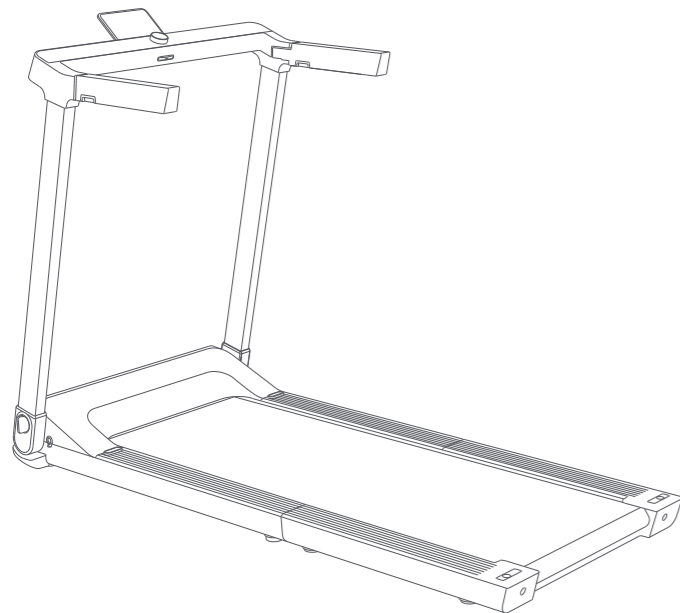

Współczynnik sprawności	Parameter
Wiek	14-60 lat
Zakres prędkości	1-12 km/h
Powierzchnia biegania	440×1200 mm
Maksymalne obciążenie	110 kg
Częstotliwość	50/60 Hz
Napięcie	220-240 V~
Moc zasilająca	918 W
Ciężar netto	38 kg
Wymiary po rozłożeniu	1437×744×1004 mm
Wymiary po złożeniu	983×744×194 mm
Klasa produktu	HC

1. Produkt i akcesoria

Prosimy o dokładne sprawdzenie, czy elementy znajdujące się w opakowaniu są kompletne i nienaruszone.

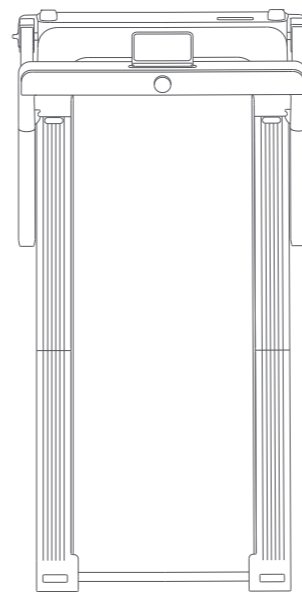

Bieżnia

Akcesoria



Przewód zasilający



Uchwyt na telefon komórkowy



Blokada bezpieczeństwa



Klucz



Olej silikonowy



Instrukcja użytkownika

2. Schemat funkcjonalny

1. Stan rozłożony

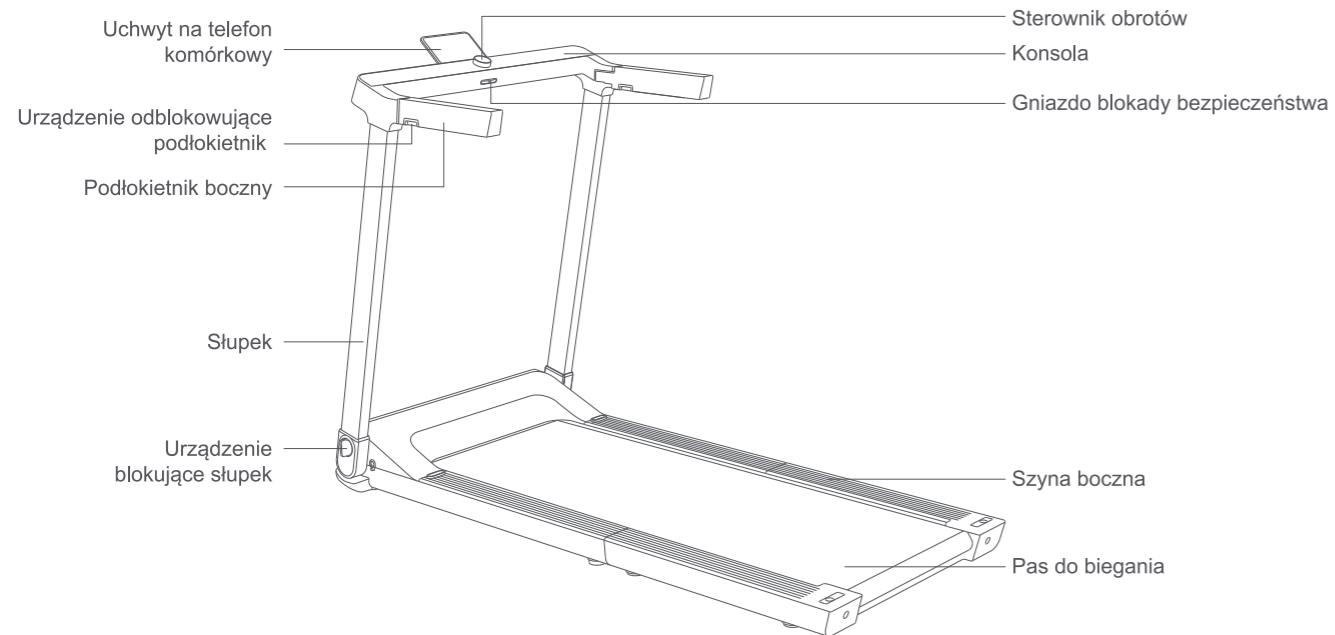

2. Stan złożony

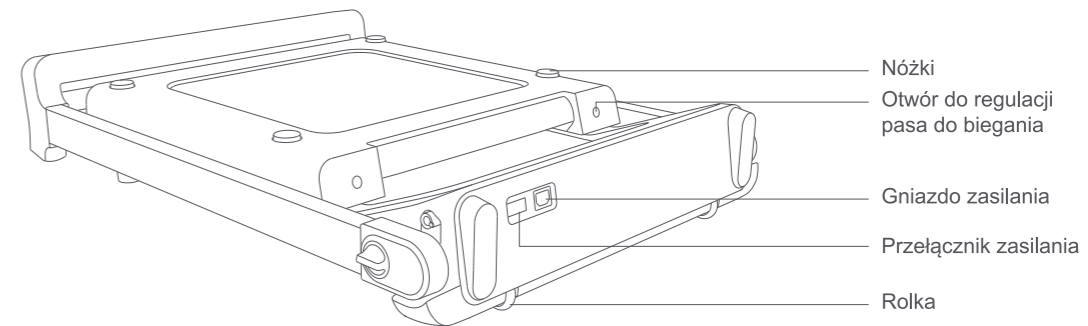

3. Funkcje konsoli

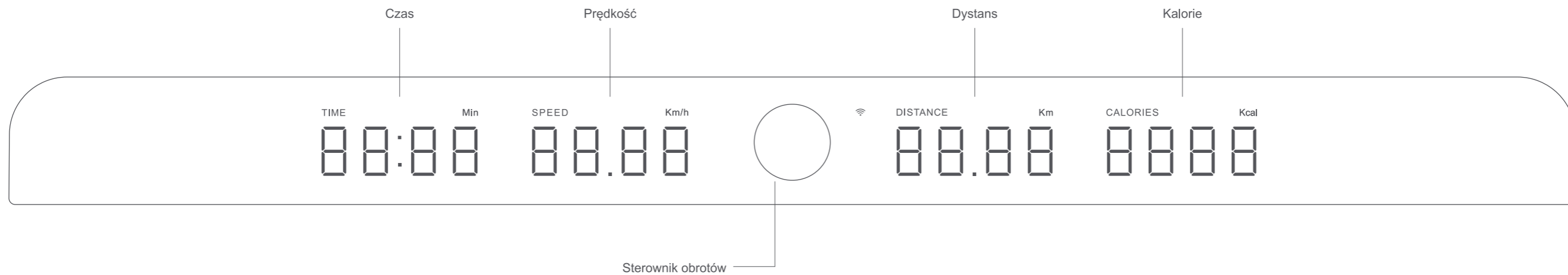

3. Informacje dla pierwszego użycia

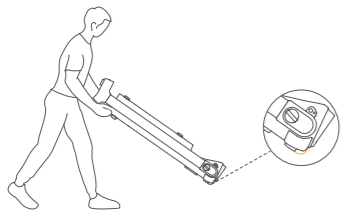

1. Przed popchnięciem lub pociągnięciem produktu, upewnij się, że bieżnia jest zablokowana i ustawiona na płaskim podłożu.

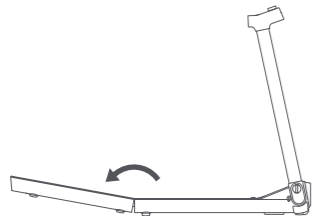

3. Rozłóż bieżnię, ustaw pas biegowy w pozycji środkowej, powoli rozłóż i dociśnij bieżnię w dół lub obróć dolne nóżki, aby leżały całkowicie na płasko.

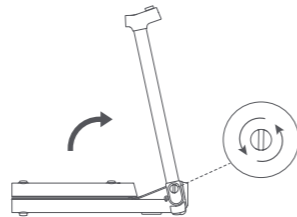

2. Obróć element odblokowujący podłokietnika po obu stronach w kierunku przeciwnym do ruchu wskazówek zegara o trzy do pięciu obrotów, aby odblokować podłokietnik, podnieś go do najwyższego poziomu, obróć element blokujący w kierunku zgodnym z ruchem wskazówek zegara i dokręć go.

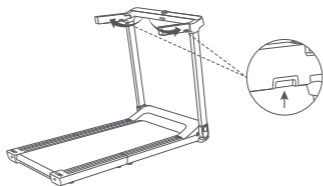

4. Naciśnij element odblokowujący podłokietnik boczny i rozłóż go.

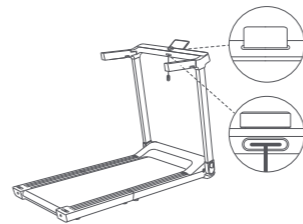

5. Wymij uchwyt na telefon komórkowy i blokadę zabezpieczającą z pudełka z akcesoriami i włóż je do odpowiedniego gniazda.



7. Zeskanuj powyższy kod QR lub wyszukaj „KS Fit” w App Store, aby dokończyć instalację i zarejestrować się.

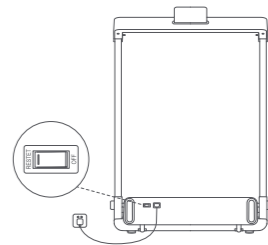

6. Po podłączeniu przewodu zasilającego włącz przełącznik bieżni.

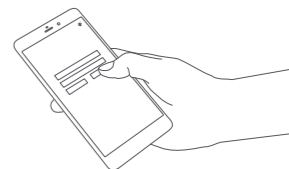

8. Przed użyciem bieżni, otwórz aplikację i postępuj zgodnie z instrukcjami, aby sparować bieżnię za pośrednictwem aplikacji.

4. Instrukcja obsługi

1. Rozpoczęcie biegu



1. Po włączeniu produktu, podświetlona zostanie konsola, a wszystkie parametry będą domyślnie wyświetlane jako „0”.



3. Krótko naciśnij sterownik obrotów przez 3 sekundy w trybie domyślnym, aby powoli uruchomić bieżnię.



2. Jeśli blokada bezpieczeństwa nie jest włożona, konsola wyświetli "SAFE", co oznacza, że tryb "bezpieczny" jest włączony. W takim przypadku, bieżnia nie może się normalnie uruchomić, dlatego należy założyć blokadę zabezpieczającą.

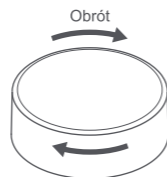

4. Aby przyspieszyć podczas ruchu, obróć sterownik obrotów zgodnie z ruchem wskazówek zegara. Aby zwolnić, obróć go w lewo.

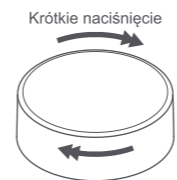

5. Regulacja dużej prędkości: Szybko obróć sterownik obrotów, aby przełączyć poziomy prędkości, które będą przełączane między poziomami 1, 2, 4, 6 i 7.5.



7. W trybie pauzy, po długim naciśnięciu sterownika obrotów przez 2 sekundy lub braku aktywności przez 10 minut, wszystkie parametry na konsoli powrócą domyślnie do wartości "0", a bieżnia przejdzie w tryb czuwania.



6. Po krótkim naciśnięciu sterownika obrotów podczas ruchu lub po 1 minucie bez obciążenia, bieżnia powoli zatrzyma się i przejdzie w tryb pauzy. Następnie, ponownie krótko naciśnij sterownik obrotów, aby ponownie uruchomić bieżnię, która powróci do pierwotnego poziomu prędkości przed pauzą.

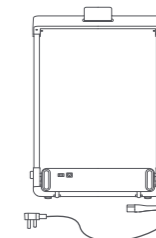

8. Po zakończeniu ćwiczenia, należy wyłączyć urządzenie i odłożyć przewód zasilający.

2. Kontrolka połączenia APP

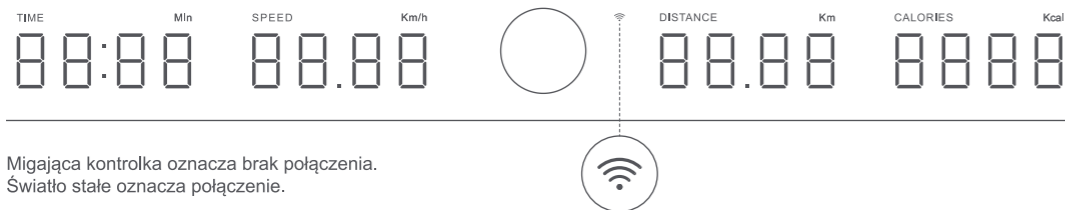

Migająca kontrolka oznacza brak połączenia.
Światło stałe oznacza połączenie.

3. Ochrona przed dziećmi

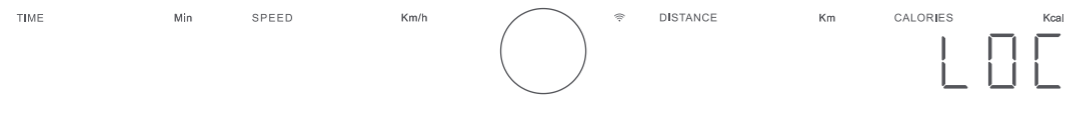

Aktywacja lub dezaktywacja blokady przed dziećmi w aplikacji. Bieżnia nie uruchomi się, gdy blokada przed dziećmi jest włączona, a na konsoli pojawi się komunikat "LOC".

4. Tryb czuwania i wybudzania

W trybie domyślnym (wszystkie parametry są wyświetlane jako "0"), po długim naciśnięciu sterownika obrotów przez 3 sekundy lub pozostawieniu bieżni bezczynnie przez 10 minut, bieżnia zostanie przełączona w tryb gotowości, a kontrolki konsoli zgasną. Aby wybudzić bieżnię, w trybie czuwania, naciśnij krótko sterownik.

5. Kody błędów

E01: Programowe przeciążenie	E09: Awaria silnika
E02: Sprzętowe przeciążenie	podczas uruchamiania
E03: Przegrzanie modułu IPM	E12: Zabezpieczenie
E04: Zabezpieczenie podnapięciowe	nadprądowe silnika
E05: Zabezpieczenie nadnapięciowe	E13: Zabezpieczenie
E06: Zabezpieczenie przed	przed przeciążeniem
zanikiem fazy silnika	E14: Utrata sygnału Halla
E07: Zabezpieczenie silnika	E15: Błąd komunikacji
w wyniku zablokowania wirnika	

6. Wytyczne dotyczące ćwiczeń

Rozgrzewka: Przed lekkimi ćwiczeniami, rozciągnij się od 5 do 10 minut.

Ćwiczenie: Ćwicz przez 20 do 30 minut za każdym razem w swojej strefie treningowej. (W ciągu pierwszych kilku tygodni programu ćwiczeń nie należy ćwiczyć dłużej niż 20 minut). W trakcie ćwiczeń, oddychaj regularnie.

Chłodzenie: Zakończ rozciąganiem przez 5 do 10 minut.

Rozciąganie zwiększa elastyczność mięśni i pomaga zapobiegać problemom po treningu.

Uwaga: Hałas bez obciążenia wynosi 65 dB, gdy urządzenie jest uruchomione, a wartość hałasu w stanie rzeczywistego obciążenia jest większa niż hałas bez obciążenia.

Patenty dotyczące produktów z serii Kingsmith WalkingPad Treadmill zostały opracowane przez Beijing Kingsmith Technology Co., Ltd. i są własnością Spółki. Żadna organizacja ani osoba fizyczna nie może kopiować, rozpowszechniać całości lub jakiegokolwiek części niniejszej instrukcji bez pisemnej zgody firmy Kingsmith i nie może wykorzystywać tych patentów bez upoważnienia.

Drukując niniejszą instrukcję, w miarę możliwości zawarliśmy w niej różne opisy funkcji i instrukcje. Jednak ze względu na ciągłe doskonalenie funkcji produktów i zmiany konstrukcyjne, nadal mogą występować rozbieżności z zakupionymi produktami. Ze względu na aktualizację produktu niniejsza instrukcja może różnić się od rzeczywistego produktu pod względem koloru, wyglądu itp. Należy zapoznać się z rzeczywistym produktem.

6. Środki bezpieczeństwa

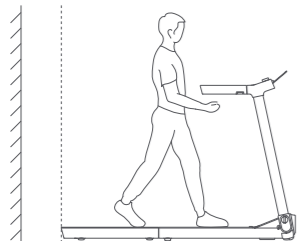

⚠ Za bieżnią powinna być zapewniona przestrzeń ponad 2000 mm. W nagłych wypadkach, można chwycić podłokietnik obiema rękami, aby podeprzeć ciało przed zeskoczeniem z bieżni.

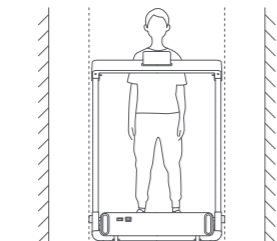

⚠ Odległość pomiędzy bieżnią a innymi obiektami po obu stronach powinna wynosić co najmniej 500 mm

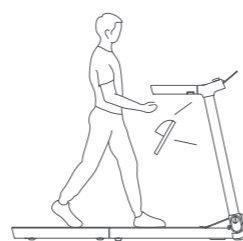

⚠ Podczas korzystania z bieżni, należy nosić obuwie i odzież sportową oraz ćwiczyć umiarkowanie, zgodnie z własnymi warunkami. Jeśli poczujesz dyskomfort podczas biegania, natychmiast przerwij i skonsultuj się z lekarzem, aby uniknąć ryzyka kontuzji.

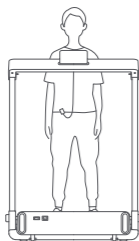

⚠ Przed użyciem produktu, przymocuj drugi koniec blokady bezpieczeństwa do ubrania. W sytuacji awaryjnej, wyciągnij blokadę bezpieczeństwa, aby natychmiast zatrzymać bieżnię. Odłącz i schowaj blokadę bezpieczeństwa po użyciu bieżni lub gdy nie jest ona używana, aby zapobiec jej przypadkowemu uruchomieniu.

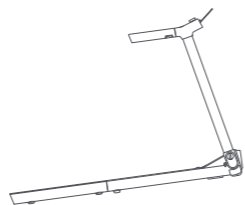

⊗ Nie używaj bieżni w wilgotnych lub mokrych miejscach. Nie używaj jej na nierównym podłożu.

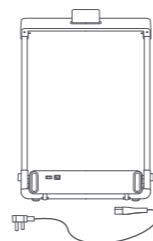

⚠ Odłącz przewód zasilający, gdy urządzenie nie jest używane.

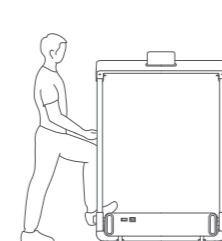

⊗ Nie stawaj na głowce bieżni.



⊗ Podczas korzystania z bieżni, nie należy zabierać ze sobą zwierząt.

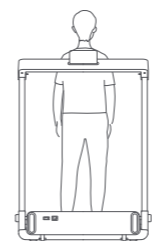

⊗ Nie używaj bieżni tyłem lub bokiem.

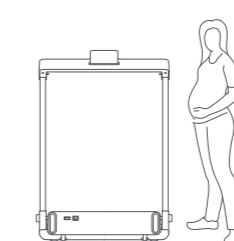

⚠ Osoby starsze, dzieci i kobiety w ciąży powinny zachować ostrożność podczas korzystania z bieżni.

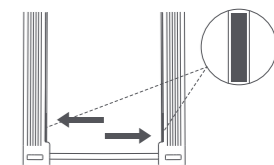

⚠ Jeśli pas biegowy odchyła się w lewo lub w prawo i zakrywa znak graniczny, należy przerwać korzystanie z urządzenia i wyregulować pas biegowy do pozycji środkowej.

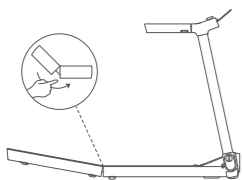

⚠ Uważaj na ręce.

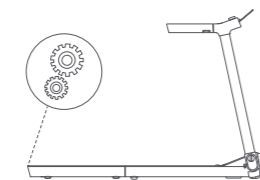

⚠ Dbaj o swoje rzeczy.



⊗ Nie składaj przed wyłączeniem zasilania.



⚠ Bieżnia do płaskiego przechowywania. Należy trzymać ją z dala od dzieci.

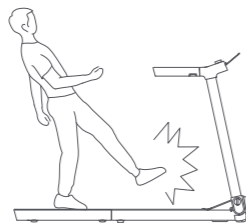

⊗ Nie należy wsiadać i wysiadać podczas pracy bieżni.

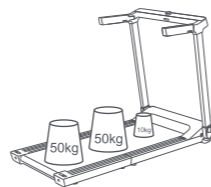

⚠ Udźwig <110kg

7. Dbłość i konserwacja

1. Czyszczenie bieżni



- Wyłącz i odłącz bieżnię.
- Nałóż odpowiednią ilość delikatnego detergentu na 100% bawełnianą szmatkę. Nie rozpylaj detergentu bezpośrednio na pas biegowy ani nie używaj żadnych kwasów ani żrących detergentów.
- Pod pasem biegowym nie należy wycierać.
- Oczyszcz kurz i plamy, które mogą pojawić się po pewnym czasie użytkowania na ziemi w tylnej części produktu.

2. Poślizg i korekta pasa biegowego

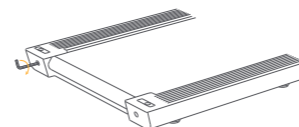

- Pas biegowy przesuwany w lewo: Obróć lewą śrubę regulacyjną o 1/4 okręgu zgodnie z ruchem wskazówek zegara.
- Pas biegowy przesuwany w prawo: Obróć prawą śrubę regulacyjną o 1/4 okręgu zgodnie z ruchem wskazówek zegara.
- Pas biegowy ślizga się: Obróć jednocześnie lewą i prawą śrubę regulacyjną o 1/2 okręgu zgodnie z ruchem wskazówek zegara.
- Po każdej regulacji bieżnia musi pracować przez 1 do 2 minut z prędkością od 3 do 4 km/h, aby sprawdzić poprawność regulacji. Jeśli to konieczne, dostosuj ponownie.

3. Smarowanie pasa biegowego

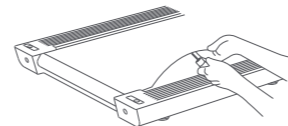

- Wyłącz i odłącz bieżnię.
- Podnieś krawędź pasa biegowego i nałóż olej silikonowy na jego wewnętrzną powierzchnię. Łatwiej jest obsługiwać bieżnię, gdy nie jest całkowicie rozłożona.
- Przed użyciem, uruchom bieżnię i pozwól jej pracować z prędkością 3 km/h przez 10-20 sekund.
- Za każdym razem nałóż 510ml oleju silikonowego do smarowania, aby uniknąć poślizgu i negatywnych skutków spowodowanych nadmiernym jego użyciem.
- Pas biegowy należy smarować co trzy miesiące.

8. Wymiana i utylizacja



Baterię w urządzeniu należy wyjąć w celu utylizacji.

Podczas wymiany, należy używać wyłącznie oryginalnej baterii, dostępnej w naszym internetowym sklepie z częściami.

Komora baterii znajduje się z tyłu urządzenia. Otwórz komorę, wykręcając śrubę w pokrywie za pomocą odpowiedniego śrubokręta, a następnie naciśnij dolny koniec zatrzasku blokującego na złączach. W ten sposób obie strony połączenia można rozdzielić poprzez ich pociągnięcie.

Podczas wkładania nowego akumulatora należy zsunąć ze sobą dwa złącza i upewnić się, że zatrzask zablokował się na ograniczniku.

Nigdy nie wyrzucaj zużytych baterii do śmieci domowych, a jedynie do odpowiednich publicznych punktów zbiórki. Dotyczy to również baterii wadliwych urządzeń.



Urządzenia oznaczone tym symbolem muszą być utylizowane oddzielnie od odpadów domowych, ponieważ zawierają cenne materiały, które można poddać recyklingowi. Prawidłowa utylizacja chroni środowisko i zdrowie ludzi. Lokalne władze lub sprzedawca detaliczny mogą udzielić informacji na ten temat.