



***BIEŻNIA ELEKTRYCZNA
HERTZ Spirado (ET2001A)***

INSTRUKCJA OBSŁUGI



O PRODUKCIE:

Gratulujemy wyboru naszej bieżni. Jest to Twój wielki krok do poprawy zdrowia i samopoczucia.

Bieżnia ta jest specjalnie zaprojektowana dla Twoich potrzeb. Poniżej znajdziesz specyfikację produktu.

UWAGA: proszę przeczytać całą instrukcję.

INSTRUKCJA UZIEMIENIA:

Bieżnia musi być uziemiona. Jeśli doszłoby do awarii lub zepsucia, uziemienie stanowi opór dla prądu elektrycznego, co w dużej mierze pomoże i zmniejszy ryzyko porażeniem przez prąd elektryczny. To urządzenie wyposażone jest w przewód i wtyczkę z uziemieniem. Wtyczka musi być podłączona do odpowiedniego gniazda, które powinno być zgodne z lokalnymi normami i przepisami.

OSTRZEŻENIE: Nie należy podejmować próby użycia bieżni z adapterem napięcia. nie należy podejmować próby użycia bieżni z przedłużaczem.

SKONTAKTUJ SIĘ Z LEKARZEM:

Uwaga: przed rozpoczęciem wykonywania jakichkolwiek ćwiczeń należy skontaktować się ze swoim lekarzem. Jest to szczególnie ważne dla osób w wieku powyżej 35 lat lub osób z istniejącymi wcześniej problemami zdrowotnymi. Przeczytaj całość instrukcji przed użyciem sprzętu fitness. Nie ponosimy żadnej odpowiedzialności za szkody poniesione przez lub przy wykorzystaniu tej bieżni.

Importer:

HERTZ FITNESS Sp. z o.o.
ul. Grażyńskiego 40
43-300 Bielsko Biała
Polska

wyprodukowano w Chinach

WAŻNE:

Przeczytaj wszystkie instrukcje i ostrzeżenia przed użytkowaniem bieżni.
Zostaw instrukcję w bezpiecznym miejscu.

- dzieci i zwierzęta domowe powinny być trzymane z dala od bieżni. Młodzież i osoby niepełnosprawne muszą być nadzorowane podczas korzystania z bieżni.
 - Przestań ćwiczyć na bieżni gdy czujesz się słabo, boli Cię głowa, masz zawroty głowy doświadczasz bólu w którymś z momentów w trakcie ćwiczeń i skonsultuj się z lekarzem.
 - przypnij klucz bezpieczeństwa na ubranie i dokładnie przetestuj go przed użyciem bieżni.
 - odłącz całość zasilania przed serwisowaniem bieżni.
 - podłącz bieżnię tylko do prawidłowo uziemionego gniazdka.
 - nie należy użytkować bieżni w miejscach wilgotnych i mokrych.
 - bieżnia nadaje się tylko do użytku domowego.
 - usuń klucz bezpieczeństwa, gdy nie jest używany.
 - kontroluj bieżnię i jej niewralgiczne części przed każdym użyciem (czy nie zużyły się)
 - nie korzystaj z bieżni, jeżeli:
 - 1) przewód zasilający jest uszkodzony,
 - 2) bieżnia nie działa prawidłowo,
 - 3) bieżnia została upuszczona lub uszkodzona.
 - nie używaj bieżni na zewnątrz, na wolnym powietrzu.
 - przeczytaj niniejszą instrukcję obsługi dokładnie przed użyciem bieżni.
 - należy dokładnie przeczytać i zrozumieć wszystkie ostrzeżenia umieszczone na bieżni i w tej instrukcji.
 - przed rozpoczęciem treningu wykonaj rozgrzewkę – patrz dalsza część instrukcji
 - nie należy nosić luźnej lub zwisającej odzieży podczas korzystania z bieżni.
 - zawsze należy nosić odpowiednie obuwie podczas ćwiczeń i w pobliżu urządzenia.
 - należy rozłożyć i ćwiczyć na bieżni, która ustawiona jest na solidnej i płaskiej powierzchni. Nie można ustawiać bieżni np. na pluszowych dywanach.
 - należy zapewnić wolną przestrzeń wokół bieżni: 100 cm z każdej ze stron, 200 cm na tył.
 - nie należy zmieniać nic w bieżni samemu
 - jeżeli bieżnia nie działa poprawnie proszę skontaktować się z lokalnym sprzedawcą .
- A. W przypadku zauważenia dolegliwości takich, jak bóle w klatce piersiowej, nudności, zawroty głowy, czy problemy z oddychaniem, należy natychmiast przerwać ćwiczenie i skonsultować się z lekarzem.
- B. Systemy monitorujące tętno mogą być niedokładne.
- C. Urządzenie z przeznaczeniem do użytku domowego. Nie może być używany jako sprzęt rehabilitacyjny

1. OPIS URZĄDZENIA

Bieżnia elektryczna umożliwia treningi biegowe wzmacniające mięśnie, kondycję i wytrzymałość. Ćwiczenia te dotleniają organizm i poprawiają samopoczucie. Bieżnia posiada przejrzysty panel sterujący umożliwiający w prosty sposób ustawienie parametrów treningu oraz sterowanie bieżnią.

PARAMETRY TECHNICZNE

Zastosowanie: budowa sylwetki i wzmocnienie organizmu

Panel wyświetla następujące funkcje : prędkość, czas, dystans, puls, kalorie, itd.

Liczba programów: 36 programów, 16 programy użytkownika, 3 programy wirtualnej trasy

Typ wyświetlacza: LCD

Moc silnika: 2,5 KM

Temperatura pracy: 0-40 st.C

Zakres prędkości: 0,8-18 km/h

Wymiary pasa do biegania: 46 x 140 cm

Wymiary po rozłożeniu: 174 x 79 x 136 cm

Maksymalny czas ciągłej pracy: 1,5 godz. (do 12 godz. tygodniowo)

Maksymalna waga użytkownika: 120 kg

Waga netto: 69 kg

Waga brutto (w opakowaniu): 81 kg

Urządzenie do użytku domowego, klasa dokładności C

2. Pierwsze kroki po zakupie

Uwaga: Podczas czynności rozpakowywania urządzenia uważaj aby niczego nie uszkodzić.

Kroki:

- 1) Uważnie przeczytaj całą instrukcję przed montażem. Postępuj zgodnie z krokami instrukcji.
- 2) Sprawdź wszystkie czy wszystkie elementy bieżni były w katonie.
- 3) Usuń wszystkie zabezpieczające kartony i gąbki.
- 4) Jeśli zauważysz że brakuje jakiegokolwiek elementu bieżni, skontaktuj się z sprzedawcą.
- 5) Skręcając urządzenie nie dokręcaj od razu śrub do poru. Śruby dokręć po sprawdzeniu czy wszystko działa.

Produktu tego nie można wyrzucać razem z innymi odpadami z gospodarstw domowych. Zgodnie z europejską dyrektywą WEE oraz polskim prawem zabrania się łączenia zużytego sprzętu elektrycznego i elektronicznego wraz z innymi odpadami. Użytkownik zamierzający pozbyć się produktu, zobowiązany jest do oddanie go do punktu zbierania zużytego sprzętu elektrycznego i elektronicznego. W tym celu należy skontaktować się z punktem gdzie urządzenie zostało nabyte, lub z przedstawicielami władz lokalnych. Dbając o pozbycie się produktu w odpowiedni sposób, można zapobiec potencjalnym negatywnym skutkom dla środowiska naturalnego i zdrowia ludzkiego, jakie mogłyby wynikać z niewłaściwego postępowania z odpadami powstałymi ze zużytego sprzętu elektronicznego. Składniki zawarte w takim sprzęcie mogą powodować długo utrzymujące się zmiany w środowisku i negatywnie wpływać na zdrowie ludzkie.



Installation



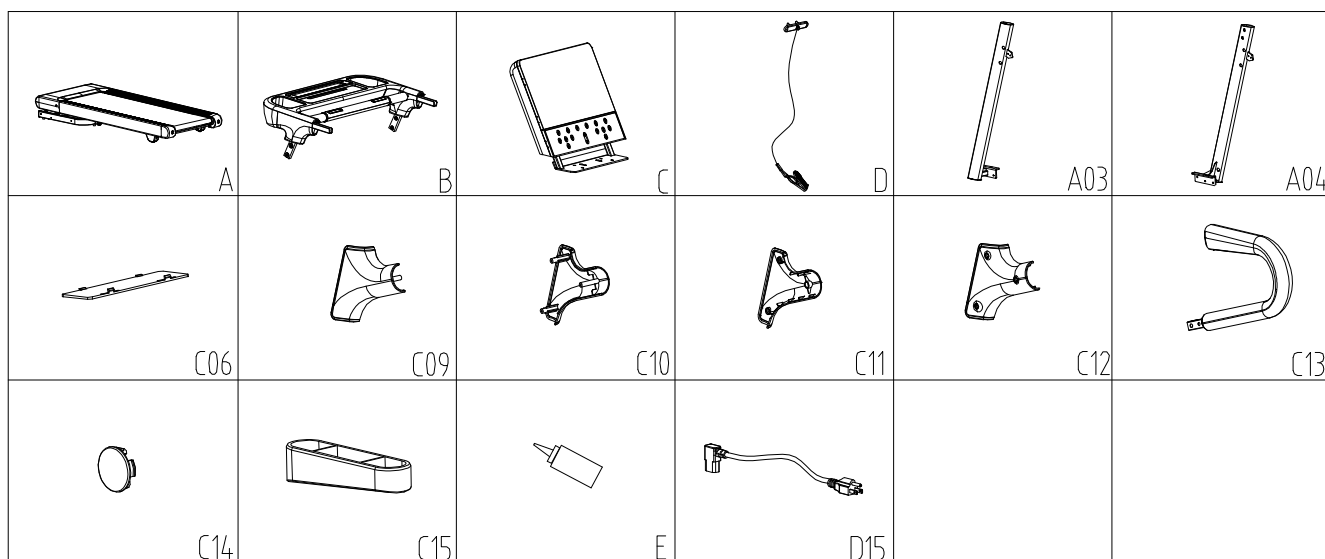

The following figure is a scattered view of the components installed in the whole machine. Open the packaging box, and you can take out the following parts in the box.

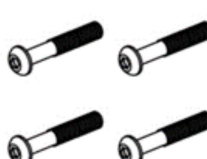

List of

Parts

No.	Name	Specification	Quantity	No.	Name	Specification	Quantity
A	Main frame assembly		1	C08	Left column outer cover		1
B	Electronic watch assembly		1	C09	Right column outer cover		1
C	Panel assembly		1	C10	Left column inner cover		1
D	Safety lock assembly		1	C11	Right column inner cover		1
D15	Standard power cable		1	C12	Foam armrest		2
A03	Left column assembly		1	C13	Screw hole plug		4
A04	Right column assembly		1	C14	Armrest tube plug		2
C05	Middle and lower covers of electronic watch		1	E	Oil bottle		1

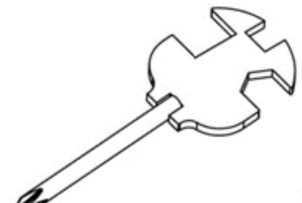
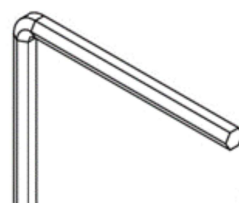
E07 M8*38  (4X)	E10 M8*15  (18X)	E17 ST4.2*12  (6X)
E21 ø8  (10X)	B08 S=13 14 15  (1X)	B07 S5  (1X)

UWAGA: NIE PODŁĄCZAJ bieżni do prądu dopóki montaż nie zostanie zakończony !

MONTAŻ

ROZKŁADANIE BIEŻNI

Bieżnia spakowana została w taki sposób aby jak najbardziej ułatwić zmontowanie urządzenia. Wszystkie elementy bieżni są ze sobą fabrycznie połączone a montaż bieżni jest bardzo prosty i intuicyjny zgodny z poniższym schematem:

1. Rozpakowanie bieżni

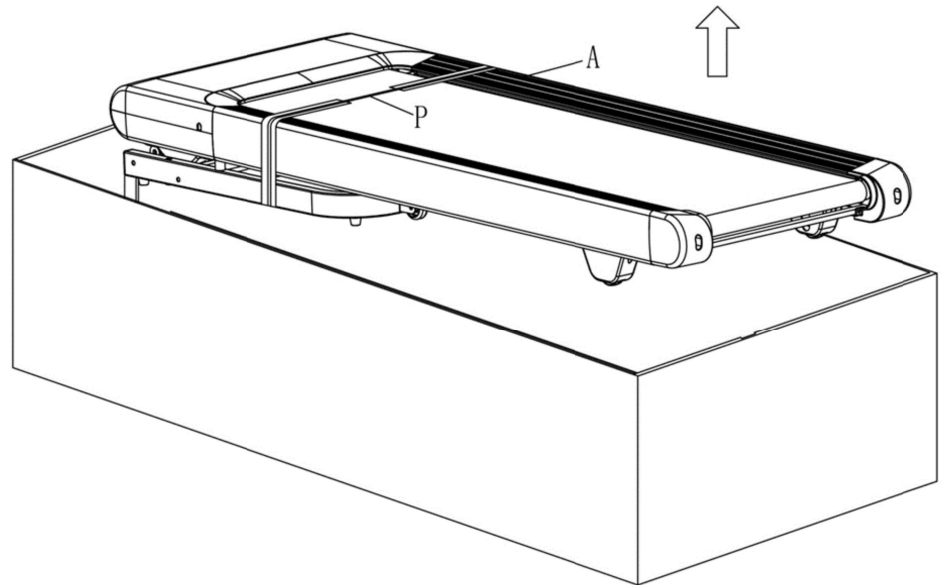

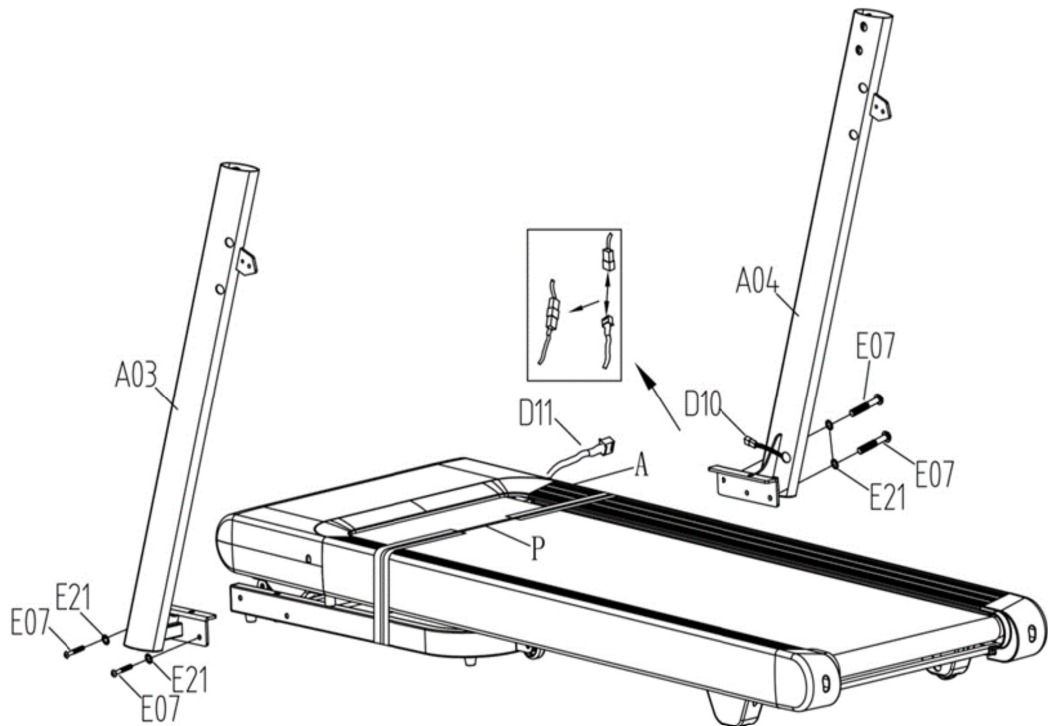

2. Montaż kolumn

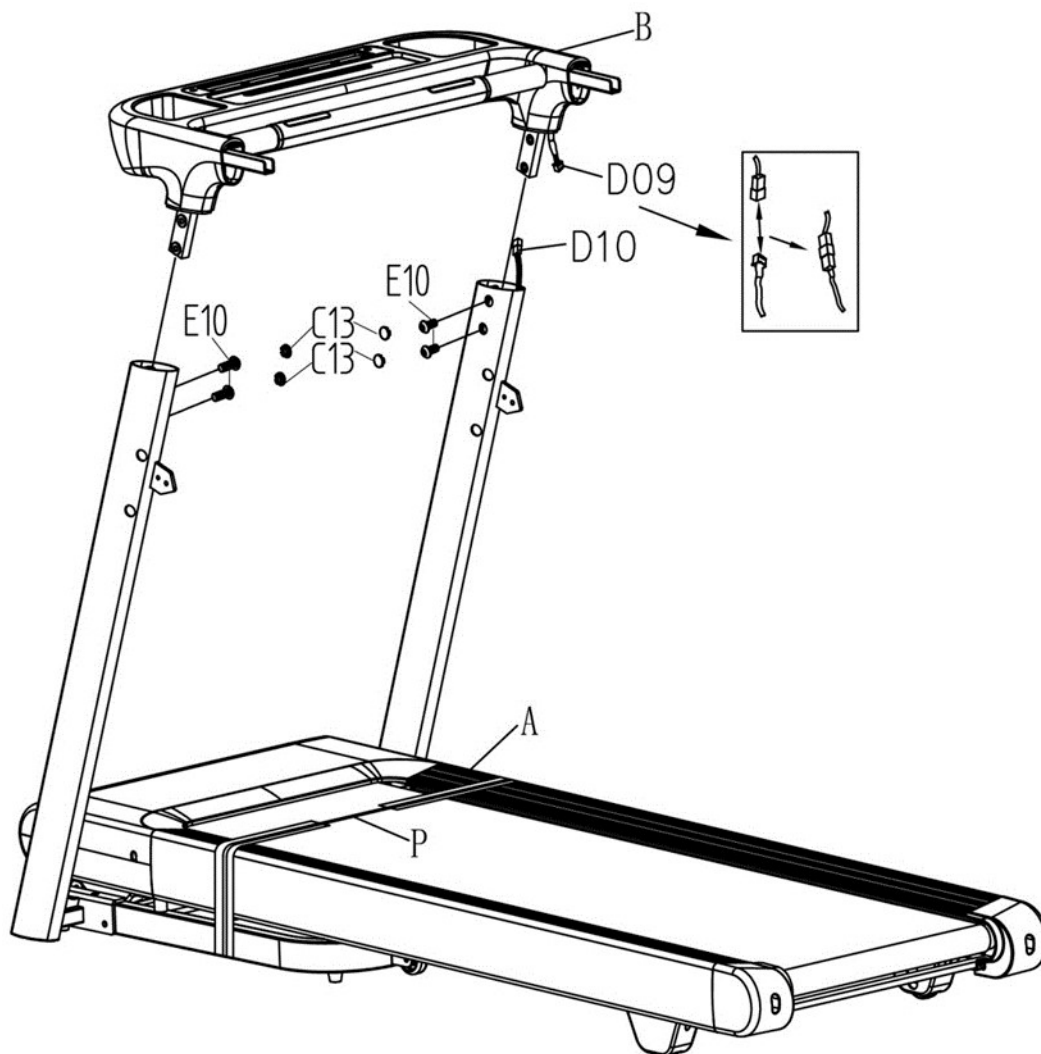

	<p>E07 M8*38</p> <p>(4x)</p>	<p>E21 ø8</p> <p>(4x)</p>
	<p>B07 5#</p> <p>(1x)</p>	

3. Montaż panelu sterującego

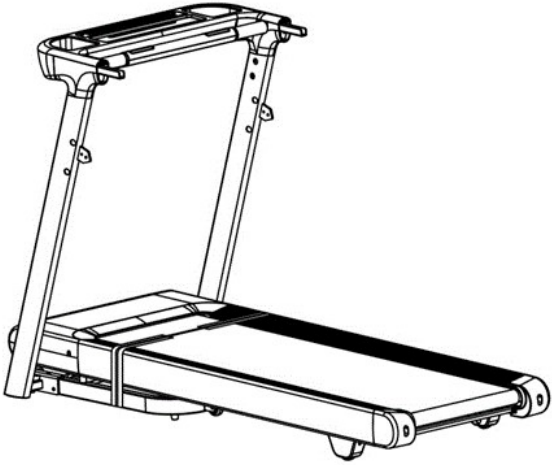

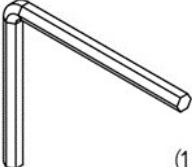
	<p>E10 M8*15</p>  <p>(4x)</p>	<p>C13</p>  <p>(4x)</p>
	<p>B07 5#</p>  <p>(1x)</p>	

4. Montaż ekranu panela sterującego

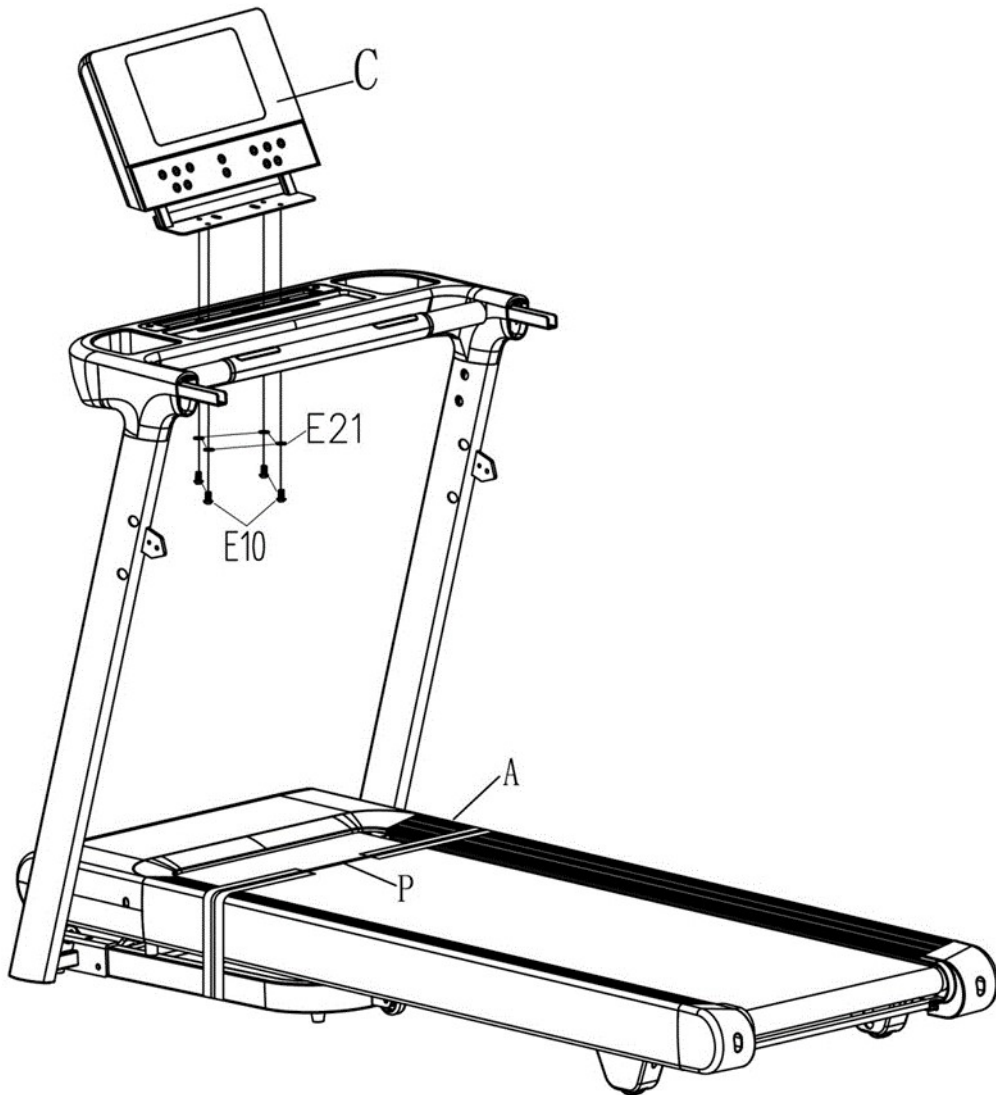

	<p>E10 M8*15</p> <p>(4x)</p>	<p>E21 ø8</p> <p>(4x)</p>
	<p>B07 5#</p> <p>(1x)</p>	

5. Podłączenie wiązki oraz montaż dolnej osłony.

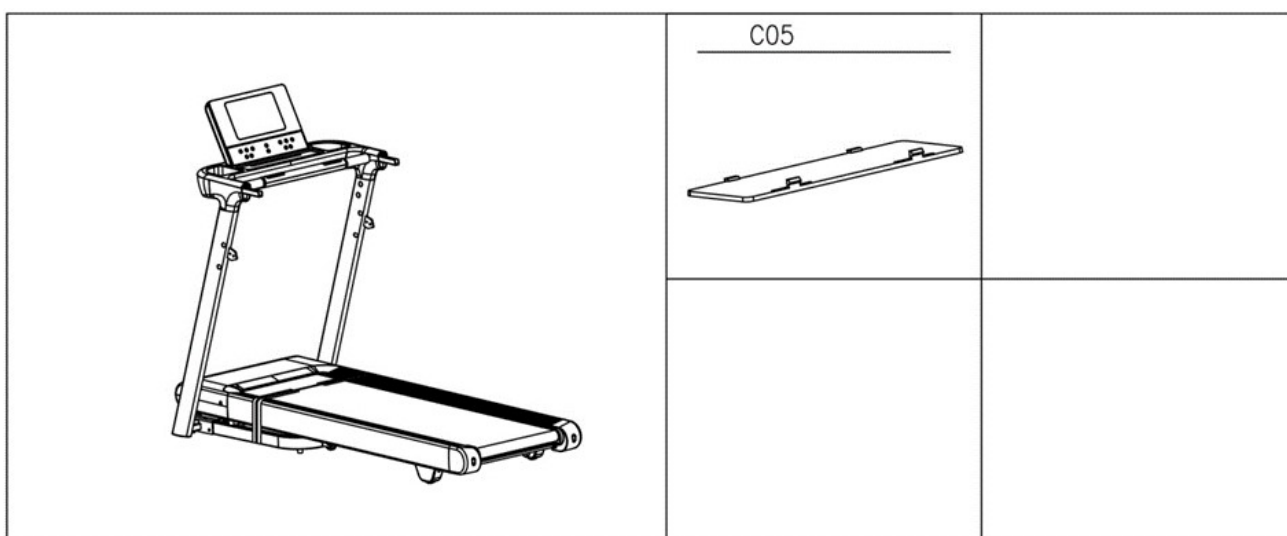
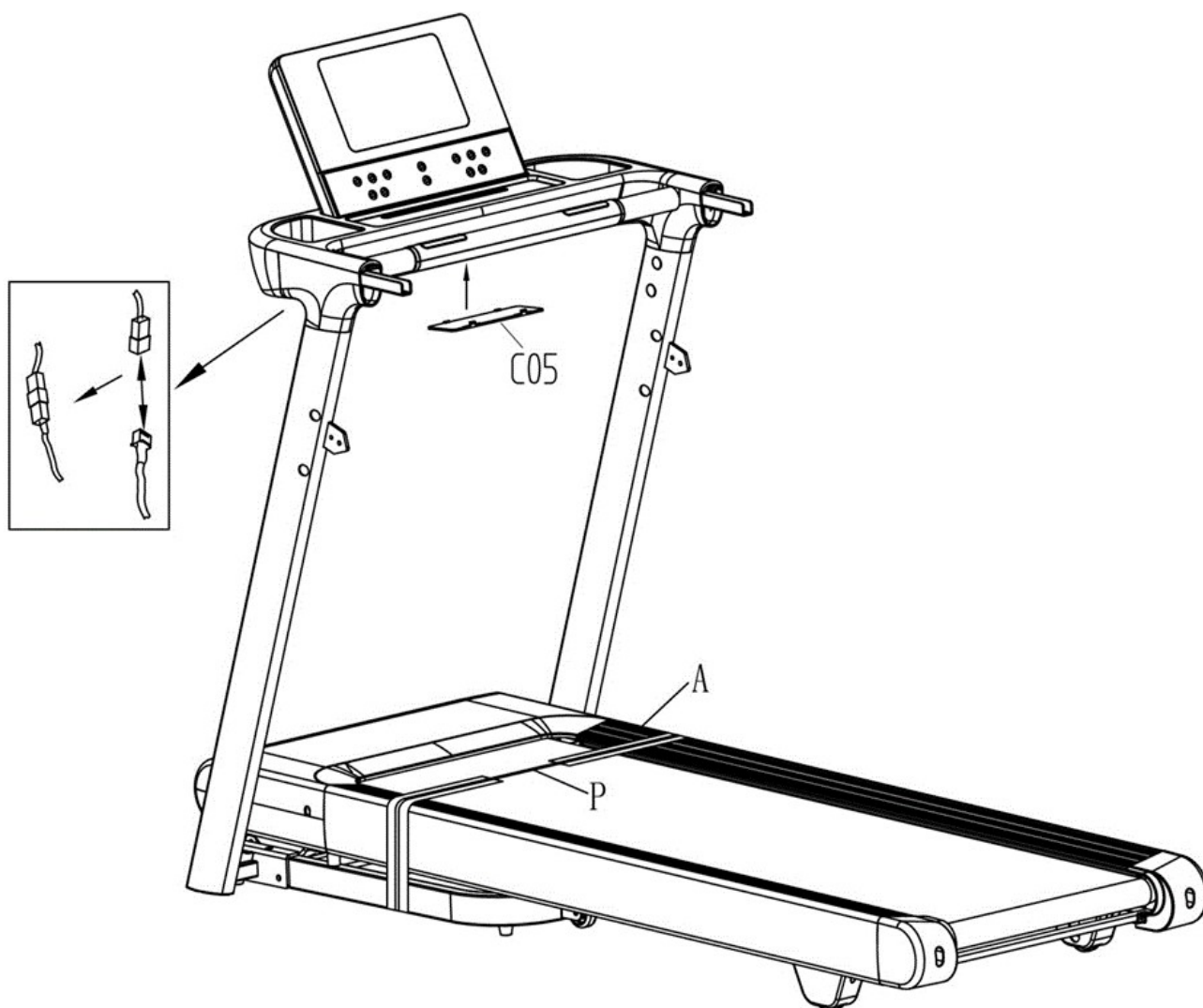

6. Montaż uchwytów

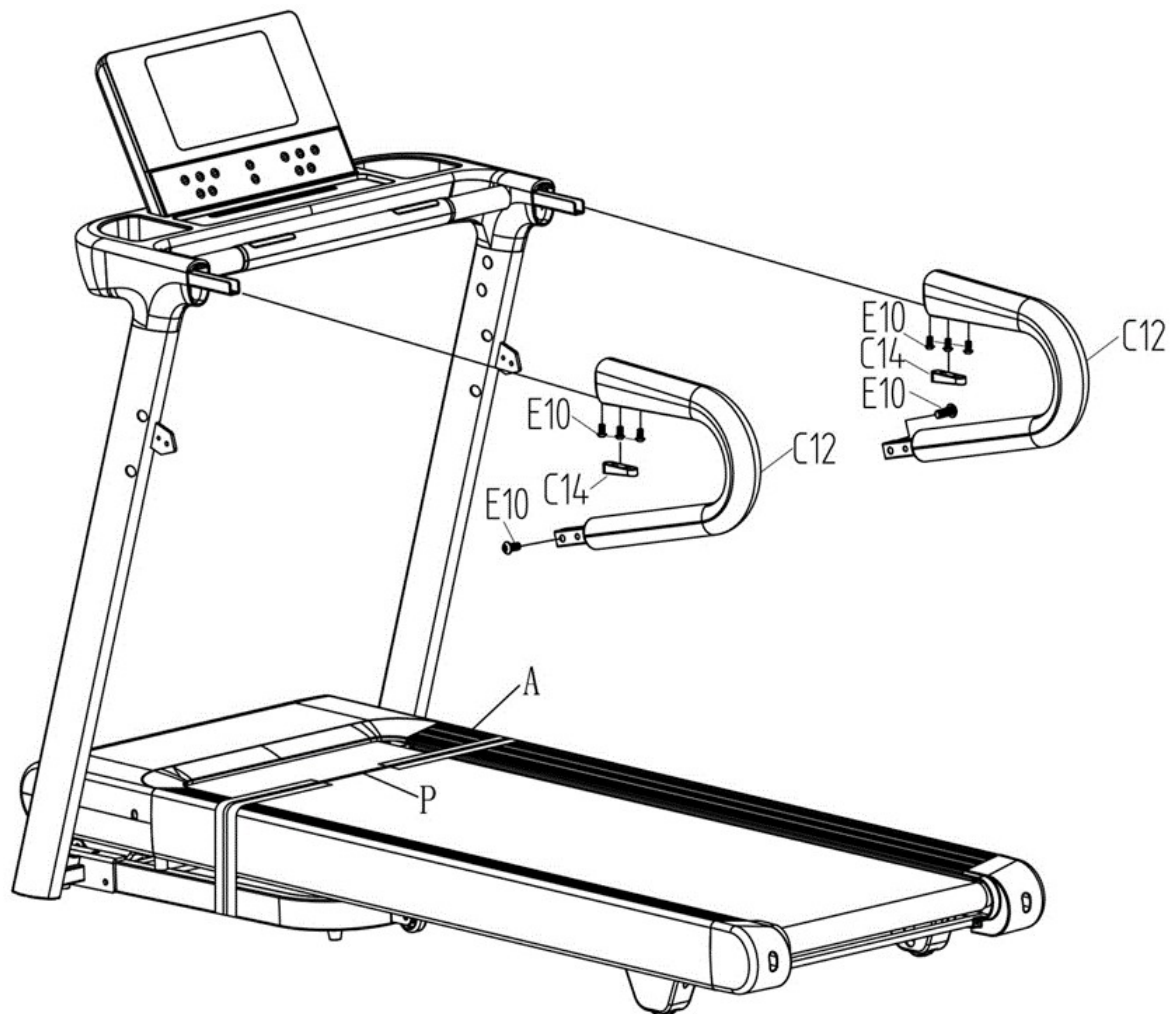

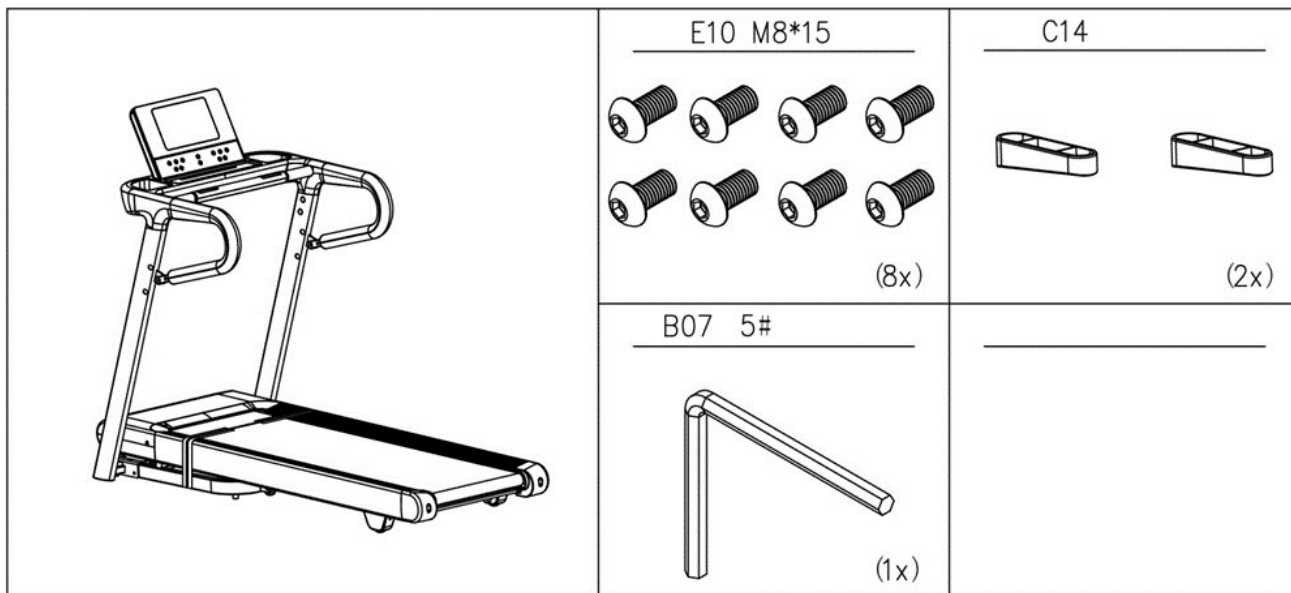

	<p>E10 M8*15</p> <p>(8x)</p>	<p>C14</p> <p>(2x)</p>
	<p>B07 5#</p> <p>(1x)</p>	

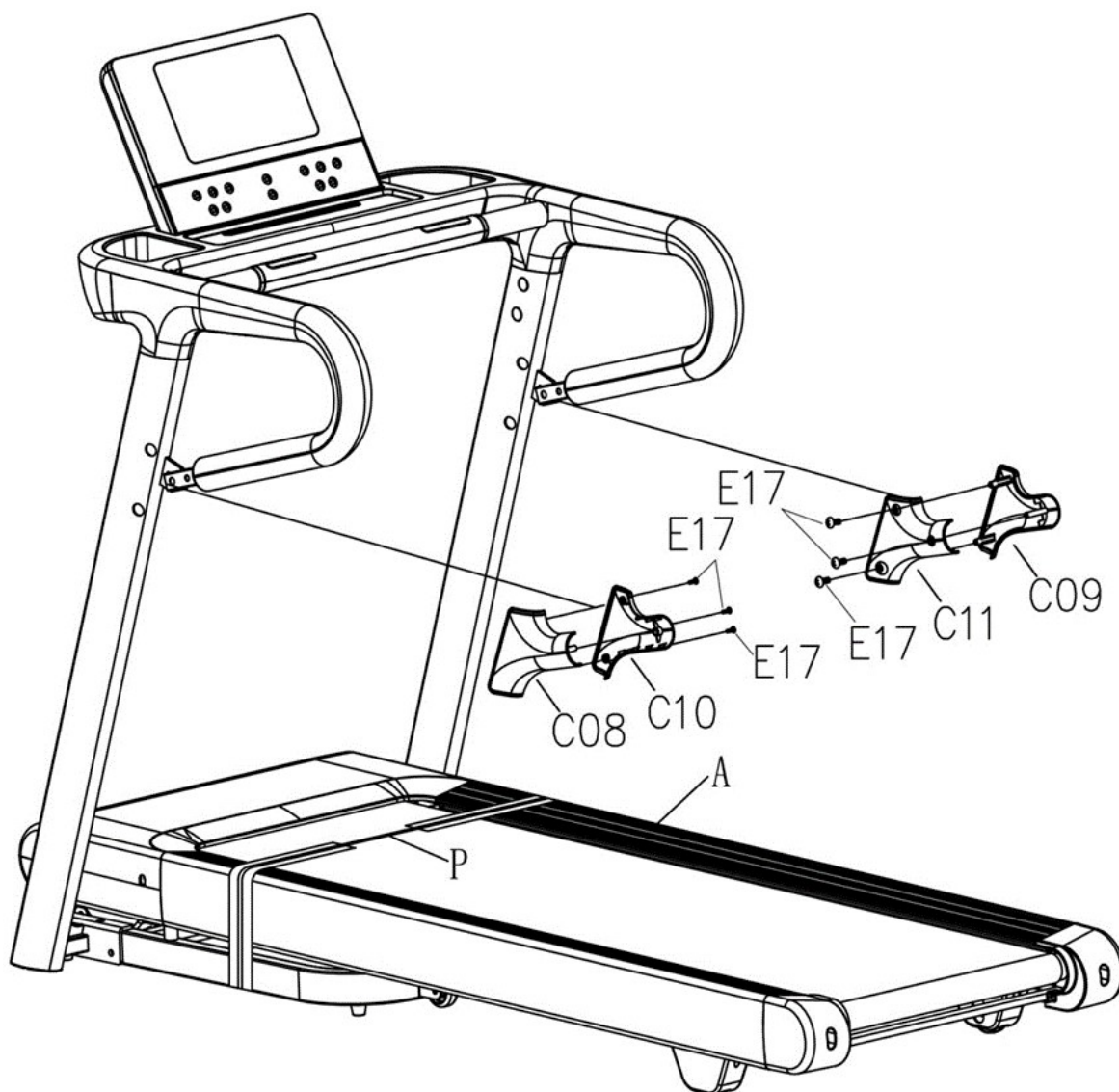

7. Montaż osłon uchwytów

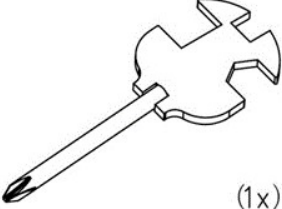

	<p>E17 ST4.2*12</p>  <p>(6x)</p>	
	<p>B08 S=13 14 15</p>  <p>(1x)</p>	

9. Usunięcie taśmy zabezpieczającej.



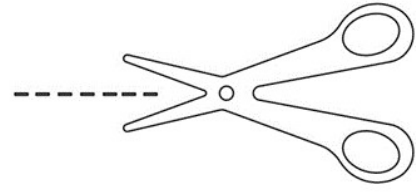

9. Usunięcie metalowych zabezpieczeń pasa biegowego !
(UWAGA !!! WAŻNE !!! UWAGA !!! WAŻNE !!! UWAGA !!! WAŻNE !!!)
POMIĘCIE TEGO KROKU MOŻE SPOWODOWAĆ USZKODZENIE BIEŻNI !

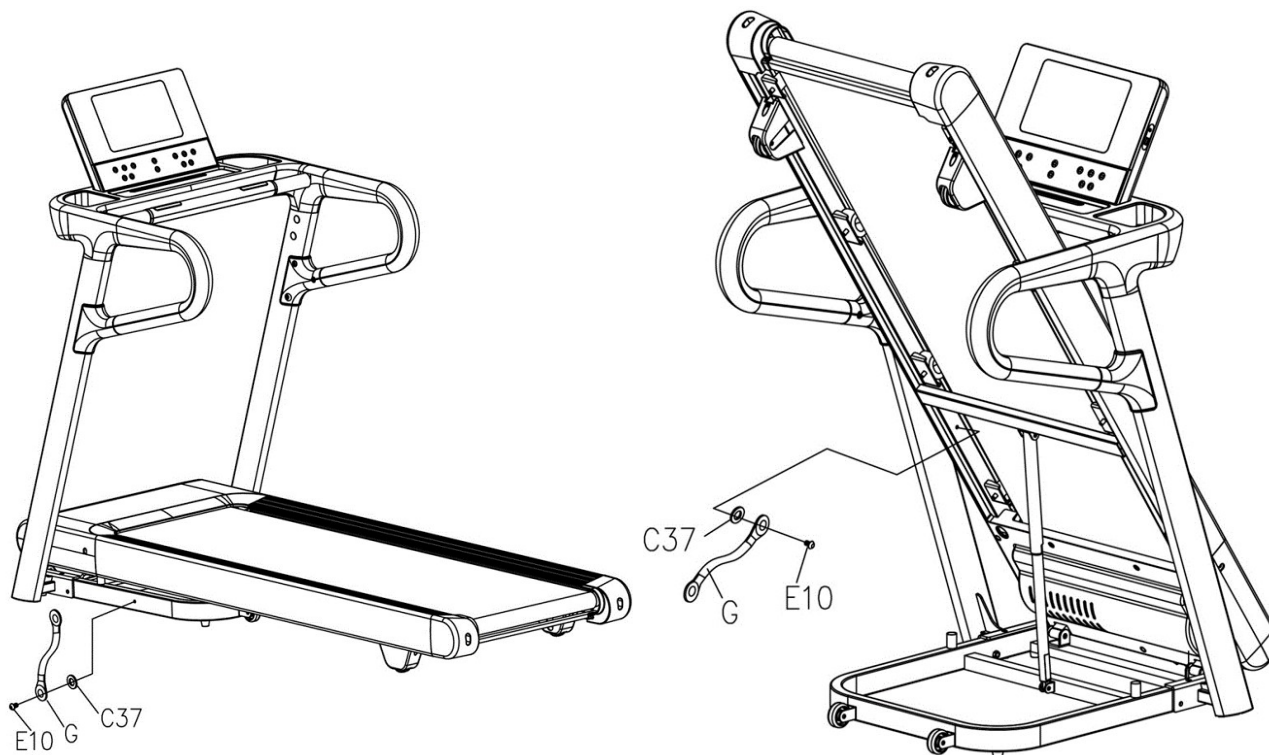

<p>A side view of the treadmill showing the location of the B07 5# pin on the front support structure.</p>	<p>B07 5#</p> <p>(1x)</p>	

Uwaga: Skontroluj czy wszystkie połączenia są ściśle dokręcone przez włączeniem zasilania bieżni . Nie używaj bieżni przed upewnieniem się że została zmontowana zgodnie z instrukcją.

UZIEMIENIE

Ten produkt musi być uziemiony. W przypadku nieprawidłowego działania lub awarii, uziemienie zapewnia ścieżkę najmniejszego oporu dla prądu elektrycznego, aby zmniejszyć ryzyko porażenia prądem. Ten produkt jest wyposażony w przewód z przewodem uziemiającym i wtyczkę z uziemieniem. Wtyczka musi być podłączona do odpowiedniego gniazdka, które jest prawidłowo

zainstalowane i uziemione zgodnie z lokalnymi przepisami i rozporządzeniami.

NIEBEZPIECZEŃSTWO - Nieprawidłowe podłączenie przewodu uziemiającego może spowodować ryzyko porażenia prądem elektrycznym. W razie wątpliwości należy skontaktować się z wykwalifikowanym elektrykiem lub serwisantem.

Nie należy modyfikować wtyczki dołączonej do urządzenia.



URUCHOMIENIE

Podłącz urządzenie do gniazdka elektrycznego. Przełącz przycisk z tyłu obudowy bieźni w pozycję "1". Bieżnia powinna zaznaczyć gotowość do pracy sygnałem dźwiękowym. Pamiętaj, aby umieścić klucz bezpieczeństwa na odpowiednim miejscu - bez niego urządzenie nie zadziała.



KLUCZ BEZPIECZEŃSTWA:

Urządzenie będzie działało poprawnie tylko jeśli czerwony klucz bezpieczeństwa będzie znajdował się na właściwej pozycji na panelu. Drugi koniec klucza bezpieczeństwa przypnij do ubrania. W każdej chwili, np. podczas zasłabnięcia, możesz odpiąć klucz bezpieczeństwa i tym samym unieruchomić bieźnię. W celu ponownego uruchomienia bieźni umieść klucz z powrotem na właściwym miejscu.

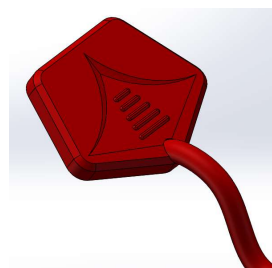

SKŁADANIE URZĄDZENIA:

Złożenie urządzenia do pionu pozwala zaoszczędzić miejsce.

Przed złożeniem urządzenia, wyłącz zasilanie bieżni.

Unieś koniec pasa biegowego do góry, do momentu aż urządzenie się nie zablokuje. Podnoszenie i opadanie bieżni jest wspomagane poprzez podnośnik hydrauliczny. Opadanie bieżni jest samoczynne i wolne. Nie wspomagać opuszczania bieżni poprzez dociskanie pasa.

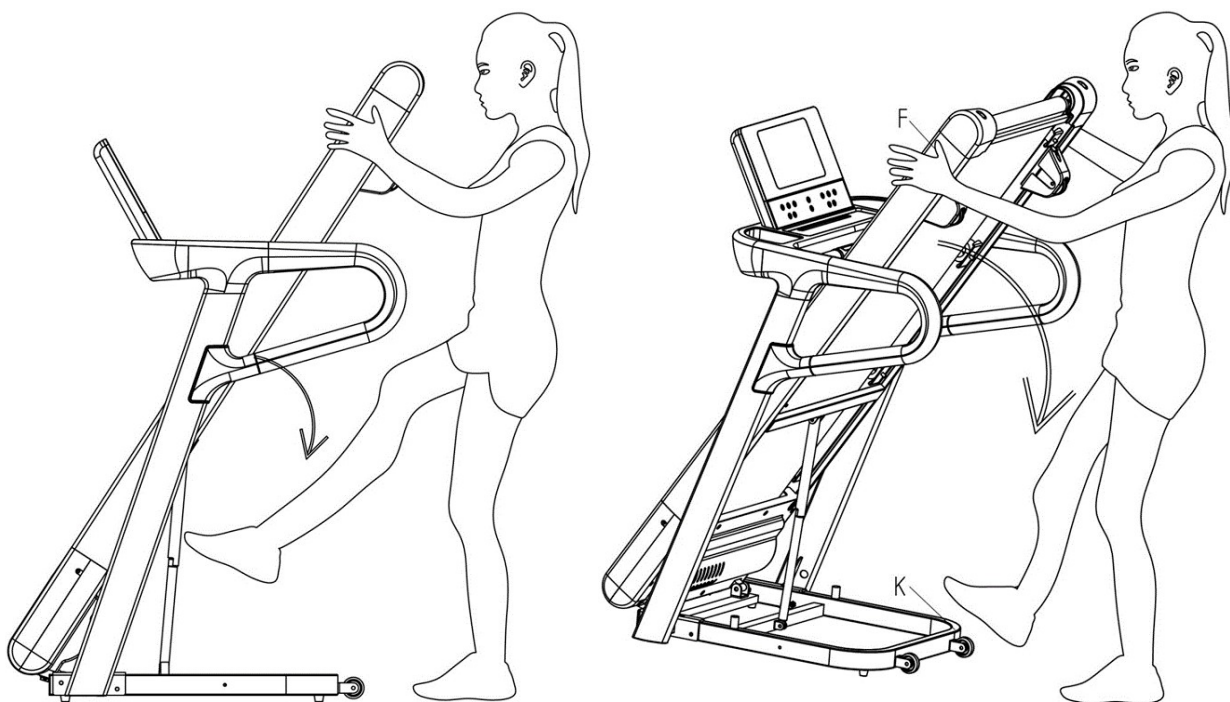

TRANSPORT URZĄDZENIA:

Po złożeniu bieżni do pionu, urządzenie można transportować na niewielkie odległości.

Powierzchnia transportowa musi być płaska i bez przeszkód. Aby przetransportować bieżnię, chwycić górną część uniesioną do pionu bieżni w okolicach tylnych kółek i lekko przechylić na siebie. W ten sposób możesz bieżnię transportować na kółkach transportowych.

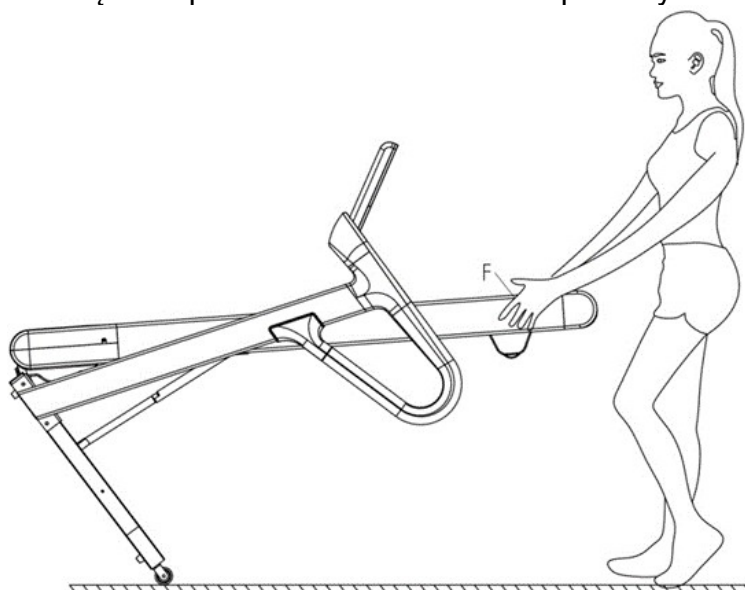

Ogólne informacje dot. treningu

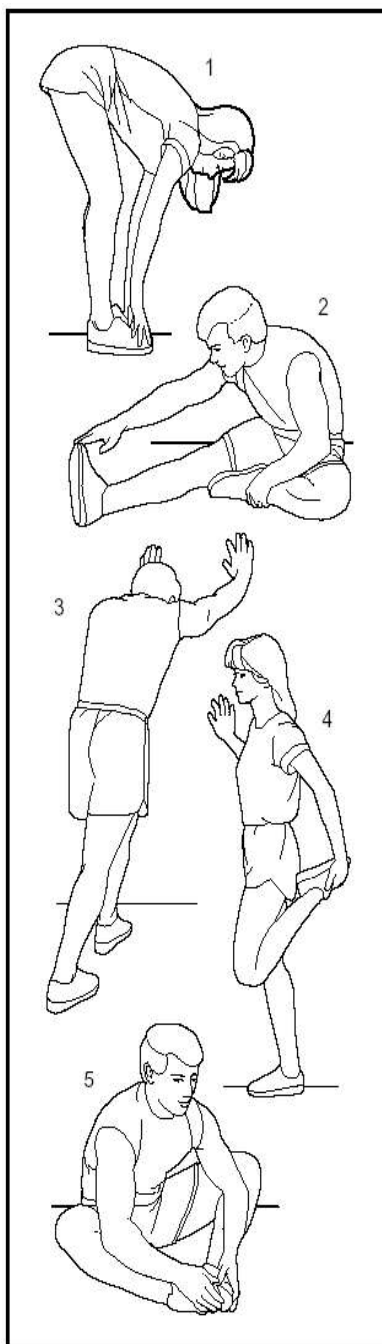

a) ROZGRZEWKA

Rozgrzej się przez około 5-10 minut przed każdym treningiem.

b) ODDYCHANIE

Pamiętaj o prawidłowym oddychaniu podczas wykonywania ćwiczeń. Wdychaj powietrze nosem, a wydychaj ustami. Oddech musi być skoordynowany i odpowiedni do tempa ćwiczeń.

c) CZĘSTOTLIWOŚĆ TRENINGU

Pamiętaj, że po intensywnym treningu jednej partii mięśni musisz dać im następnie odpocząć od 24-48 godz.

c) DIETA

Pamiętaj, żeby trenować nie szybciej niż godzinę po ostatnim posiłku. Po zakończeniu treningu odczekaj co najmniej 0,5 godz. do następnego posiłku.

c) ROZCIĄGANIE

Pamiętaj, aby nie kończyć treningu nagle. Gdy kończysz trening, ostatnie 5-10 minut przejdź w chód o umiarkowanym tempie. Po skończonym treningu pamiętaj o rozciąganiu – możesz wykorzystać przykłady z rys. obok.

UWAGA !

- Złożona bieżnia nie może być obsługiwana!
- Sprawdź naciąg i położenie pasa. Odległości pasa od krawędzi bieżni powinny być po obu stronach takie same. (pas wycentrowany). W razie potrzeb wyreguluj go zgodnie z instrukcją.
- Po skończonym treningu a przed rozpoczęciem składania bieżni do pionu, upewnij się że pas się zatrzyma!
- Bieżnia pracująca pod obciążeniem (na której trenuje użytkownik) emituje większy hałas niż bieżnia pracująca bez obciążenia.
- Regularnie sprawdzaj urządzenie pod względem zużycia i uszkodzeń tak aby spełniało warunki bezpieczeństwa. Zwróć szczególną uwagę na elementy zużywające się najszybciej takie jak uchwyty piankowe czy pas biegowy. Uszkodzone elementy powinny być natychmiast naprawione lub wymienione. W tym celu skontaktuj się ze sprzedawcą lub importerem (dane na karcie gwarancyjnej).

ODPOWIEDNIA POZYCJA PODCZAS UŻYTKOWANIA

Na urządzeniu tym możesz zarówno chodzić jak i biegać. Wejdź na urządzenie, postaw stopy na części ruchomej (pas) i rozpocznij trening. Podczas treningu możesz podtrzymywać się uchwyty. Pozycja powinna być wyprostowana (plecy)--> patrz rys.



REGULACJA PASA BIEŻNI

Jeśli pas bieżni zacznie przeskakiwać, może być słabo naprężony. Postępuj zgodnie z poniższym: Ustaw prędkość na poziomie 5-6 km/h. Przekręć dostarczonym kluczem imbusowym dwie śruby umieszczone przy tylnej rolce pasa. Przekręć je o pół obrotu lub cały zgodnie z poniższymi rysunkami. UWAGA! Przykręcaj/odkręcaj pas takim samym obrotem dla lewej śruby i prawej - pas będzie się luzował/naciągał równolegle.

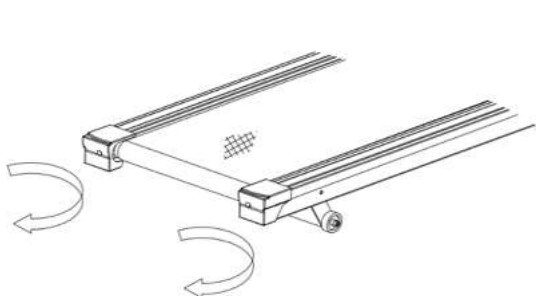

Napinanie pasa bieżni

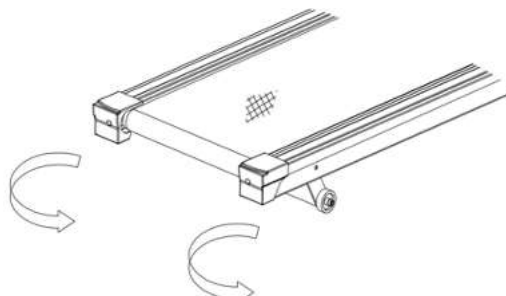

Luzowanie pasa bieżni

W przypadku, gdy pas bieżni nie będzie przesuwiał się równolegle, postępuj zgodnie z poniższym: Ustaw prędkość na poziomie 5-6 km/h. Przekręć dostarczonym kluczem imbusowym dwie śruby umieszczone przy tylnej rolce pasa.

Jeśli pas ucieka na prawo, przekręć prawą śrubę o obrót lub pół zgodnie z ruchem wskazówek zegara lub lewą odwrotnie (do odpowiedniego naprężenia pasa i jego równoległego ruchu).

Jeśli pas ucieka na lewo, przekręć lewą śrubę o obrót lub pół zgodnie z ruchem wskazówek zegara lub prawą odwrotnie (do odpowiedniego naprężenia pasa i jego równoległego ruchu).

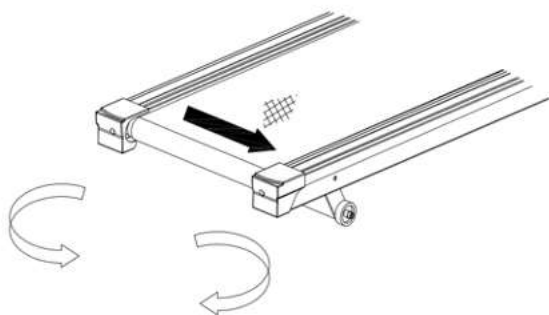

Pas uciekający w prawo

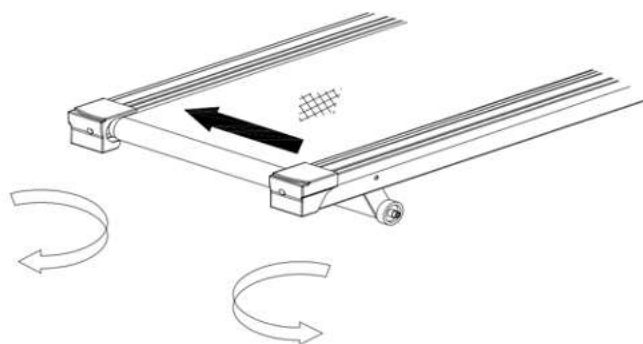

Pas uciekający w lewo

SMAROWANIE PASA / PLATFORMY / ROLEK

Smarowanie bieżni jest bardzo ważną czynnością. Przed pierwszym użyciem należy sprawdzić czy bieżnia jest odpowiednio nasmarowana. W razie potrzeby należy nasmarować bieżnię. Wraz z urządzeniem otrzymali Państwo smar do konserwacji pasa bieżni (biała butelka). Smarowanie należy powtarzać co 6-10 tygodni (lub co 300 km przebiegu).

Smarować należy powierzchnię pod pasem bieżni. Smarujemy blat głównie w miejscu, gdzie następuje bieg. Nanieś niewielką ilość środka do smarowania na szmatkę i przeciągnij ją wzdłuż szerokości platformy.

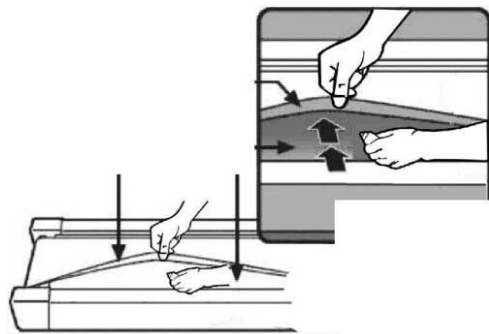

OGÓLNE ZALECENIA I CZYSZCZENIE

Dla zapewnienia długotrwałego użytkowania należy systematycznie czyścić i konserwować (smarować) urządzenie.

Ochrona bieżni jest najlepsza, gdy pas oraz platforma utrzymane są w czystości oraz posiadają warstwę smaru.

OSTRZEŻENIE - odłącz kabel zasilający przed przystąpieniem do smarowania.

Czyszczenie

- Proszę odłączyć zasilanie urządzenia przez rozpoczęciem czyszczenia.
- Używając miękkiej ściereczki wytrzyj kurz z panela sterującego oraz pasa.
- Proszę oczyścić ramę i pas za pomocą delikatnie wilgotnej ściereczki z niewielką ilością mydła, nie używać nafty i ropopochodnych (po oczyszczeniu zostawić do wyschnięcia).

Ostrzeżenie:

Upewnij się, że urządzenie jest odłączone od zasilania przed czyszczeniem i konserwacją.

Zalecenia

Bieżnia powinna być użytkowana tylko wewnątrz, należy chronić ją przed wilgocią, a podczas czyszczenia uważać, aby wilgoć nie dostała się do silnika lub układów elektrycznych. Upewnij się o sprawności instalacji elektrycznej, wszelkie przepięcia lub skoki napięcia mogą spowodować awarię urządzenia.

Wyświetlający się komunikat „OIL”

Smarowanie powinno się wykonywać co każde 300 km przebiegu bieżni. Bieżnia przypomni o smarowaniu poprzez dźwięk „ BI-BI-BI” co 10 sek. a wyświetlacz TIME będzie pokazywał komunikat „OIL”. Jest to przypomnienie o smarowaniu. Przeczytaj instrukcję smarowania, wykonaj ją a po zakończonej czynności **naciśnij i przytrzymaj przycisk „STOP” przez 3 sek a komunikat zniknie.**

OBSŁUGA KOMPUTERA

1. Opis i funkcje przycisków

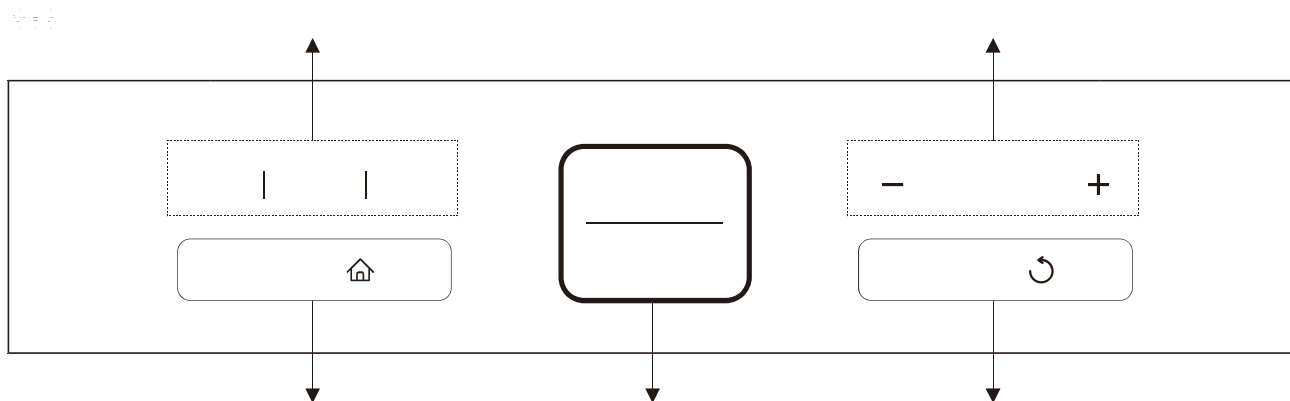

Nr.	Symbol	Opis funkcji
1		SPEED 6/8/10 : szybkie przyciski wyboru prędkości 6/8/10 km/h.
2	- SPEED +	SPEED +/- : ustawianie prędkości w zakresie 0.8-18 km/h. Skok prędkości odbywa się co 0.1 km/h. Jego przytrzymanie spowoduje ciągły przyrost prędkości do momentu zwolnienia przycisku.
3	HOME 	HOME : przycisk powrotu do ekranu głównego.
4		START/STOP : Gdy zasilanie jest włączone a klucz bezpieczeństwa znajduje się na odpowiednim miejscu naciśnięcie tego przycisku w dowolnym momencie rozpoczyna i zakańcza trening. W trybie manualnym biegnia rozpocznie pracę z najniższą prędkością i najniższym kątem nachylenia.
5	BACK 	BACK : powrót do poprzedniego ekranu.

Oprogramowanie bieżni :PRM (The Professional Running Manager)

Uwaga









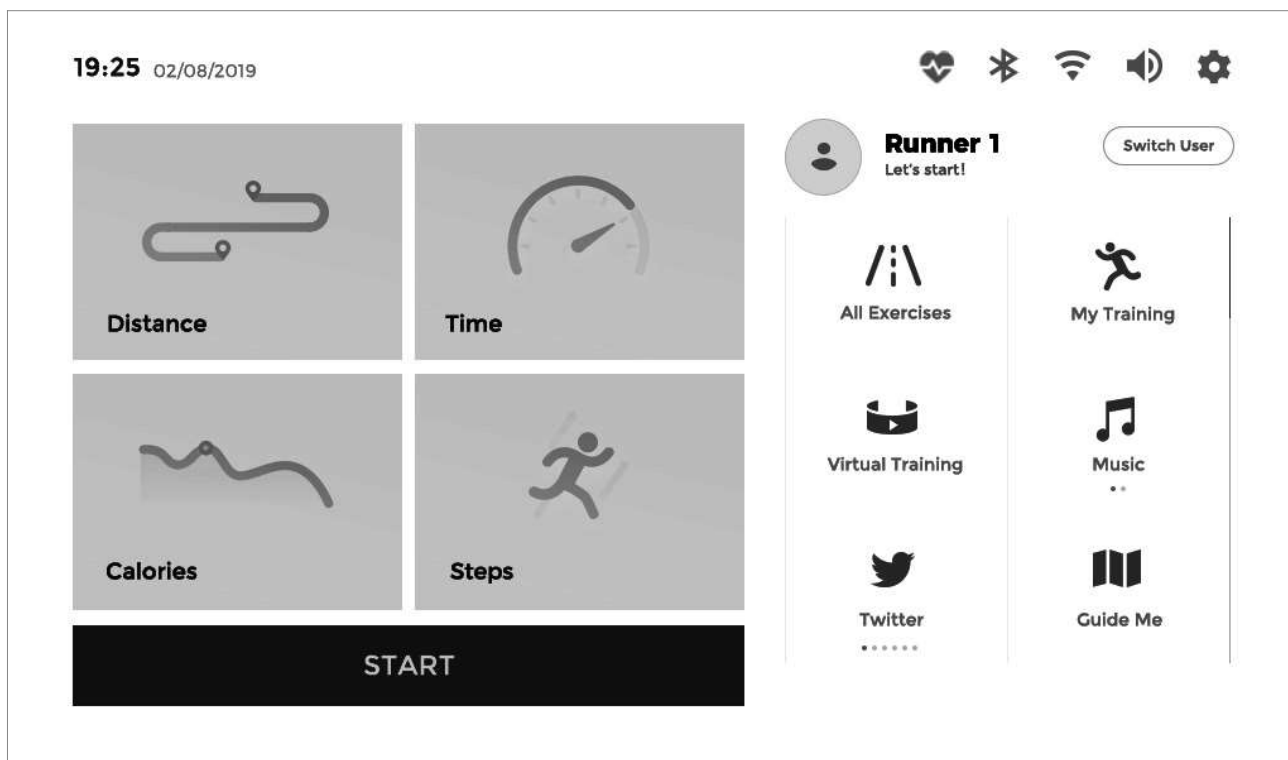





1. Aby zapewnić poprawne działanie bieżni nie instaluj innego oprogramowania.
2. Aby zapewnić szybkość działania systemu, systematycznie czyść pamięć podręczną (cache)
3. Bieżnia może nie być w stanie połączyć się z siecią Wi-Fi, która wymaga uwierzytelnienia internetowego..
4. Jeśli uruchamiasz bieżnię po raz pierwszy zarejestruj swoje konto aby w pełni korzystać z funkcji oprogramowania PRM (The Professional Running Manager).



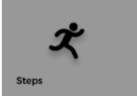

Start-up- uruchomienie

1. Sprawdź, czy klucz bezpieczeństwa jest prawidłowo skonfigurowany i włącz przełącznik zasilania.
2. Po uruchomieniu na ekranie wyświetlany stan buforowania systemu, a następnie główny interfejs, gdy pasek postępu osiągnie 100%.

Ekran główny



SYMBOL	OPIS
19:25 02/08/2019	Godzina i data: Po podłączeniu urządzenia do Internetu zostaną one automatycznie skalibrowane.
	Tętno: Gdy urządzenie wykryje tętno, ikona ta zaświeci się (jeśli urządzenie jest wyposażone w bezprzewodowy pas piersiowy, dane tętna z bezprzewodowego pasa piersiowego będą wyświetlane priorytetowo).
	BBluetooth: Ta ikona zaświeci się, gdy urządzenie jest połączone z aplikacją.
	Wi-Fi: Ikona ta świeci się, gdy urządzenie jest połączone z siecią Wi-Fi.
	Regulacja głośności: Dostosuj głośność, przewijając
	Ustawienia
	Aktualna nazwa użytkownika
	Szybkie przełączanie użytkowników
	Odliczanie dystansu
	Odliczanie czasu
	Odliczanie kalorii
	Odliczanie kroków
	Start
	Programy Built-in HRC, Runway, Workout
	Wbudowane ustawienia informacji o użytkowniku, Moje raporty, Moje programy, Mój test
	Trening w scenerii

 Music ••	Zarządzanie plikami muzycznymi i video
 Twitter ••••••	Zainstalowane aplikacje
 Guide Me	Instrukcja
	Powrót
	Strona główna

Popis funkcji

Szybki START

Po kliknięciu przycisku "START" urządzenie uruchomi się z najniższą prędkością.

W razie potrzeby kliknij przycisk "SPEED + / SPEED -", aby zmienić prędkość.

Odliczanie dystansu

 <p>Distance</p>	<ol style="list-style-type: none">1. Po kliknięciu tej ikony dostępnych będzie pięć trybów systemowych (5 km, 10 km, 15 km, półmaraton, maraton) oraz inne tryby niestandardowe (Customize).2. Po dokonaniu ustawień kliknij przycisk "START", aby rozpocząć ćwiczenie. (W razie potrzeby kliknij "SPEED + / SPEED -", aby zmienić prędkość).3. Kliknij "PAUSE", aby wstrzymać ćwiczenie; kliknij "STOP", aby zatrzymać ćwiczenie i automatycznie wyświetlić powiązane rekordy danych.
---	--

Odliczanie czasu

 <p>Time</p>	<ol style="list-style-type: none">1. Po kliknięciu tej ikony dostępnych będzie pięć trybów systemowych (10 MIN, 20 MIN, 30 MIN, 40 MIN, 60 MIN) i inne tryby niestandardowe (Customize).2. Po dokonaniu ustawień kliknij przycisk "START", aby rozpocząć ćwiczenie. (W razie potrzeby kliknij "SPEED + / SPEED -", aby zmienić prędkość).3. Kliknij "PAUSE", aby wstrzymać ćwiczenie; kliknij "STOP", aby zatrzymać ćwiczenie i automatycznie wyświetlić powiązane rekordy danych.
---	--

Odliczanie kalorii

 <p>Calories</p>	<ol style="list-style-type: none">1. Po kliknięciu tej ikony dostępnych będzie pięć trybów systemowych (150 KCAL, 300 KCAL, 500 KCAL, 800 KCAL, 1000 KCAL) i inne tryby niestandardowe (Customize).2. Po dokonaniu ustawień kliknij przycisk "START", aby rozpocząć ćwiczenie. (W razie potrzeby kliknij "SPEED + / SPEED -", aby zmienić prędkość).3. Kliknij "PAUSE", aby wstrzymać ćwiczenie; kliknij "STOP", aby zatrzymać ćwiczenie i automatycznie wyświetlić powiązane rekordy danych.
---	---

Odliczanie kroków



Steps

1. Po kliknięciu tej ikony dostępnych będzie pięć trybów systemowych (1 KILOSTEPS, 2 KILOSTEPS, 5 KILOSTEPS, 8 KILOSTEPS, 10 KILOSTEPS) i inne tryby niestandardowe (Customize).
2. Po dokonaniu ustawień kliknij przycisk "START", aby rozpocząć ćwiczenie. (W razie potrzeby kliknij "SPEED + / SPEED -", aby zmienić prędkość).
3. Kliknij "PAUSE", aby wstrzymać ćwiczenie; kliknij "STOP", aby zatrzymać ćwiczenie i automatycznie wyświetlić powiązane rekordy danych.

Wszystkie programy

- HRC

Uwaga: Aby lepiej korzystać z tej funkcji, zaleca się wyposażenie w bezprzewodowy odbiornik tętna i pas piersiowy.

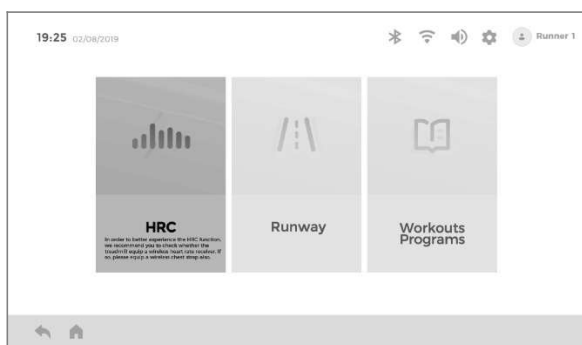

Naciśnij "HRC".

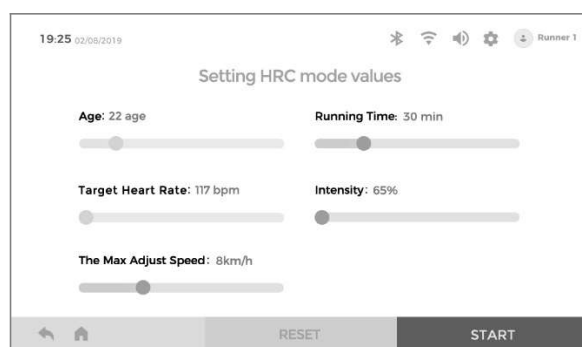

Ustaw parametry zgodnie z wymaganiami. Po dokonaniu ustawień kliknij przycisk "START", aby rozpocząć ćwiczenie.

Uwaga: W tym miejscu nie można ustawić wieku, który należy ustawić/zmienić w informacjach o użytkowniku.

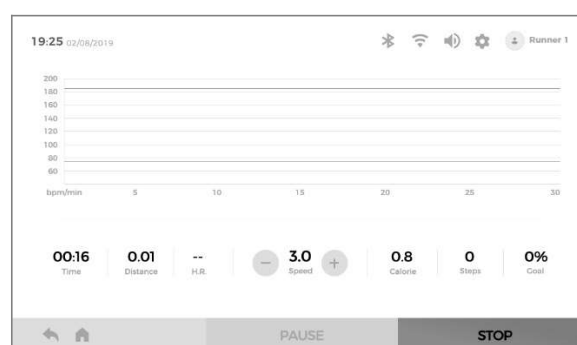

1. W razie potrzeby kliknij przycisk "SPEED + / SPEED -", aby zmienić prędkość.
Uwaga: Różowa linia przedstawia maksymalne tętno, niebieska linia przedstawia docelowe tętno, a czerwona linia przedstawia tętno użytkownika w czasie rzeczywistym.
2. Kliknij "PAUSE", aby wstrzymać ćwiczenie; kliknij "STOP", aby zatrzymać ćwiczenie i automatycznie wyświetlić powiązane rekordy danych.

- Wybieganie

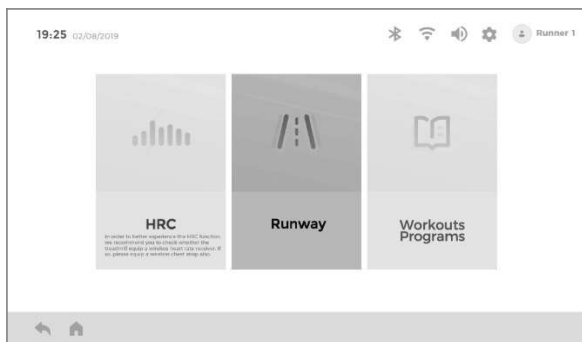

Naciśnij "Runway".



Ustaw wymaganą liczbę okrążeń (400 m / kółko). Po ustawieniu kliknij "START", aby rozpocząć ćwiczenie.



. Po włączeniu programu na jedno okrążenie, liczba ukończonych okrążeń wynosi 1; ale jeśli ćwiczenie jest krótsze niż jeden okrąg, nie zostanie ono zaliczone.

2. W razie potrzeby kliknij "SPEED + / SPEED -", aby zmienić prędkość. Kliknij "PAUSE", aby wstrzymać ćwiczenie; kliknij "STOP", aby zatrzymać ćwiczenie i automatycznie wyświetlić zapisane rekordy danych.

- Programy treningowe

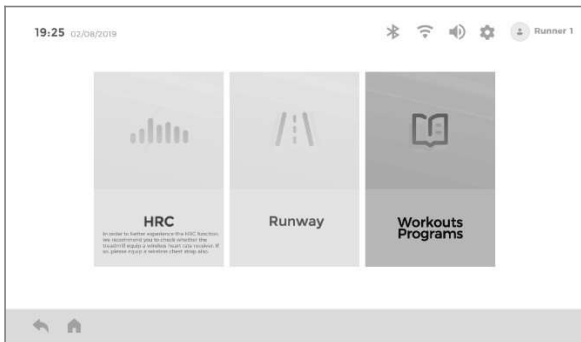

Naciśnij "Workout Programs"



1. Dotknij lekko linii "P1-P14" i przewiń ją w lewo i w prawo, a następnie kliknij, aby wybrać odpowiedni program treningowy. Gdy nazwa jest podświetlona, program jest wybrany; wykres słupkowy wyświetla segmentowane dane prędkości.
2. Ustaw czas ćwiczenia. Po ustawieniu kliknij przycisk "START", aby rozpocząć ćwiczenie.



1. W razie potrzeby kliknij "SPEED +/SPEED -", aby zmienić prędkość.
2. Kliknij "PAUSE", aby wstrzymać ćwiczenie; kliknij "STOP", aby zatrzymać ćwiczenie i automatycznie wyświetlić powiązane rekordy danych.

Digramy programów P1-P36

.....
.....
.....
.....

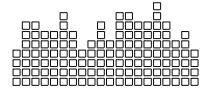
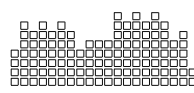
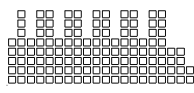
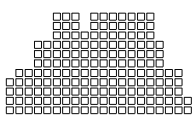
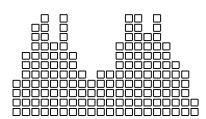
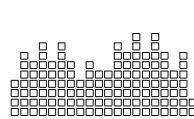
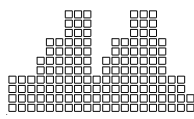
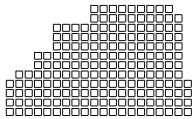
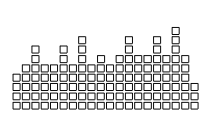
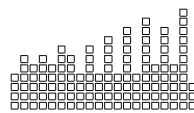
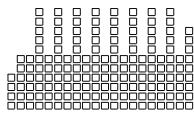
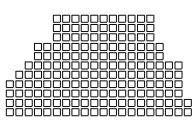
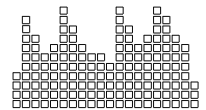
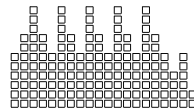
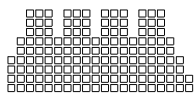
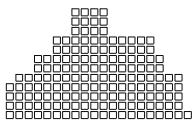
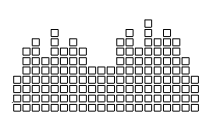
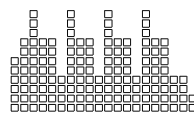
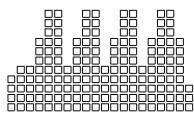
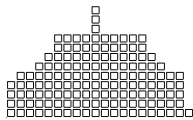
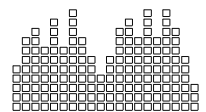
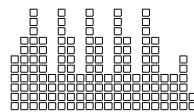
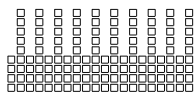
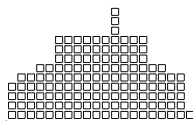
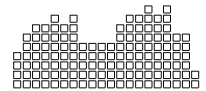
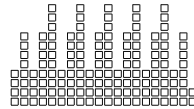
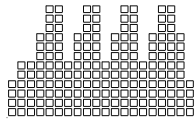
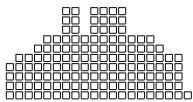
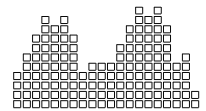
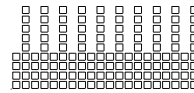
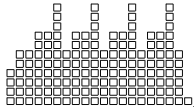
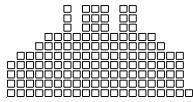
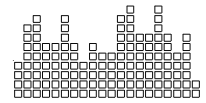
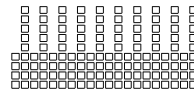
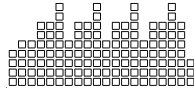
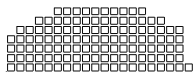

Mój trening

- Rejestracja i modyfikacja informacji o użytkowniku

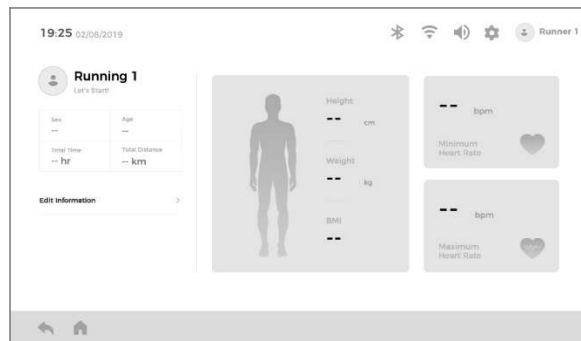
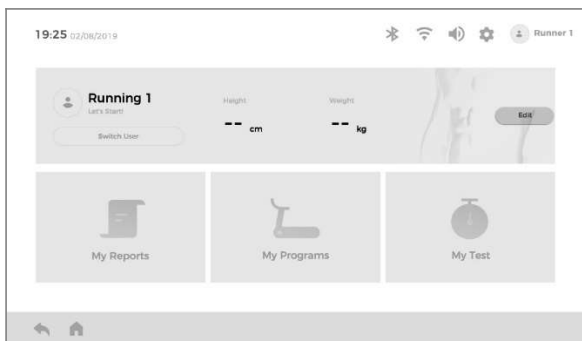

1. Zarejestruj nowego użytkownika: Kliknij "Edytuj".
2. Zarejestrowani użytkownicy: Aby potwierdzić, czy bieżąca nazwa użytkownika jest poprawna, można kliknąć przycisk "Switch User" (Przełącz użytkownika), aby przełączyć użytkowników; aby zmodyfikować bieżące informacje o użytkowniku, można kliknąć przycisk "Edit" (Edytuj).

Naciśnij "Edit Information"

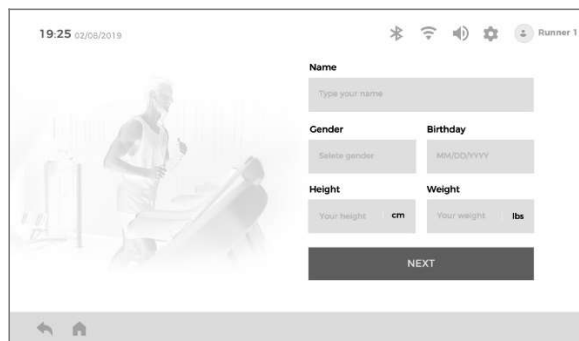

Wypełnij informacje, a następnie kliknij "Dalej", aby powrócić do poprzedniego interfejsu.

- **Moje raporty**

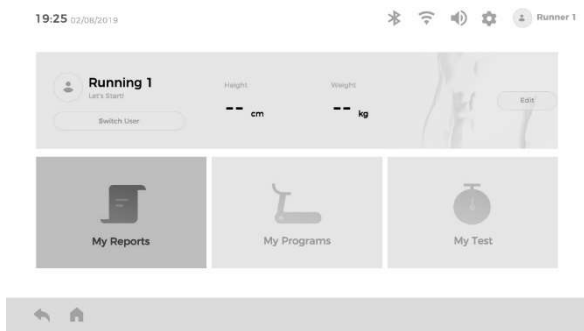

Naciśnij "My Reports".

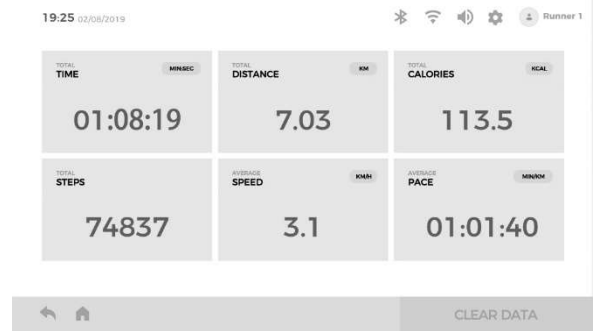

Wyświetlanie łącznych danych treningowych bieżącego użytkownika. Kliknij "CLEAR DATA" (Wyczyść dane), aby wyczyścić dane.

- **Moje programy**

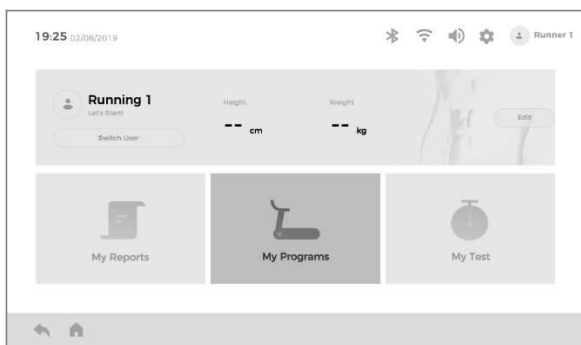

Naciśnij "My Programs".

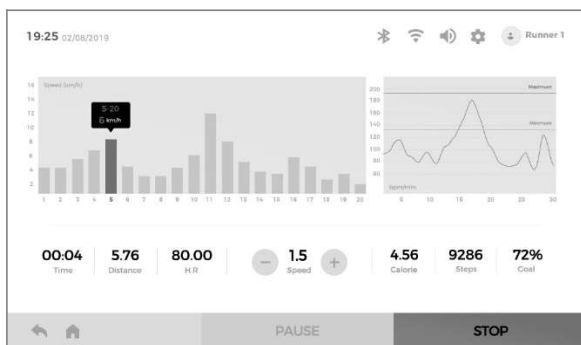

1. Kliknij "Prędkość" i przewiń okrągły suwak, aby ustawić odpowiednią segmentowaną wartość "Prędkości".
2. Ustaw czas ćwiczenia. Po ustawieniu kliknij "START", aby rozpocząć ćwiczenie.
3. Każdy użytkownik może ustawić 6 własnych programów.

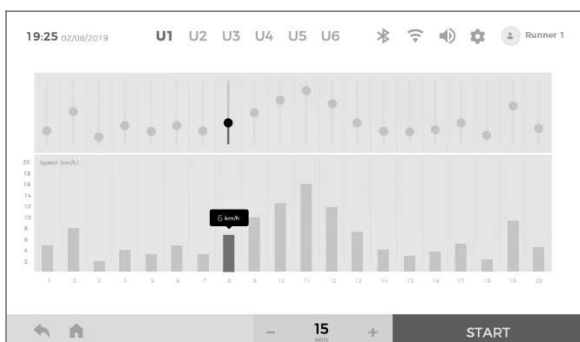

1. W razie potrzeby kliknij "SPEED +/SPEED -", aby zmienić prędkość.
2. Kliknij "PAUSE", aby wstrzymać ćwiczenie; kliknij "STOP", aby zatrzymać ćwiczenie i automatycznie wyświetlić powiązane rekordy danych.

● Moje tety

1. FITNESS TEST

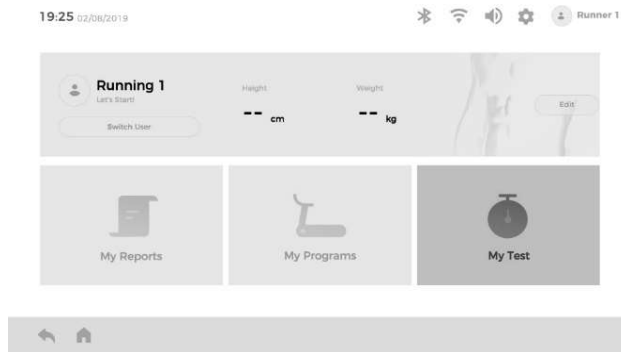

Naciśnij "My Test"

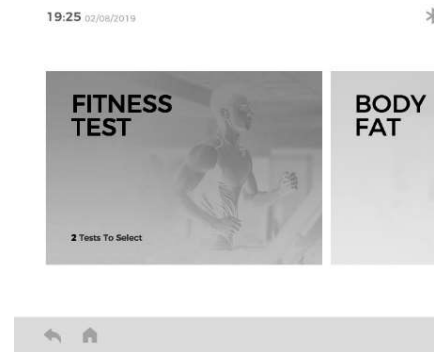

Naciśnij "FITNESS TEST"

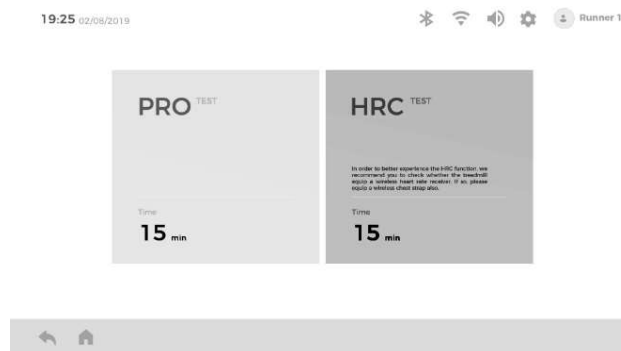

Naciśnij "HRC".

Uwaga: Aby lepiej korzystać z tej funkcji, zaleca się posiadanie zarówno bezprzewodowego odbiornika tętna, jak i pasa na klatkę piersiową..

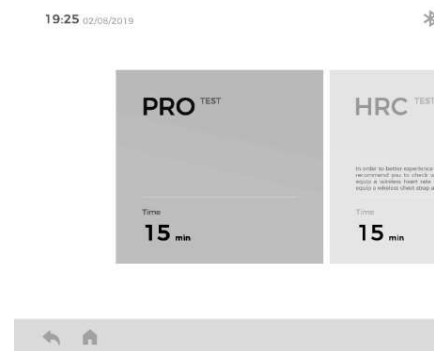

Naciśnij "PRO".

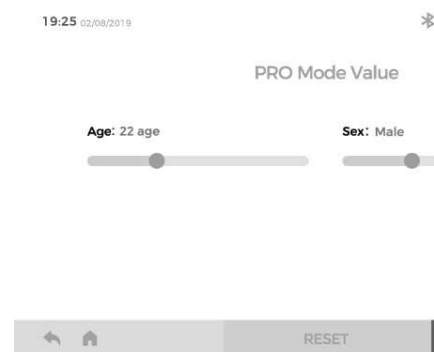
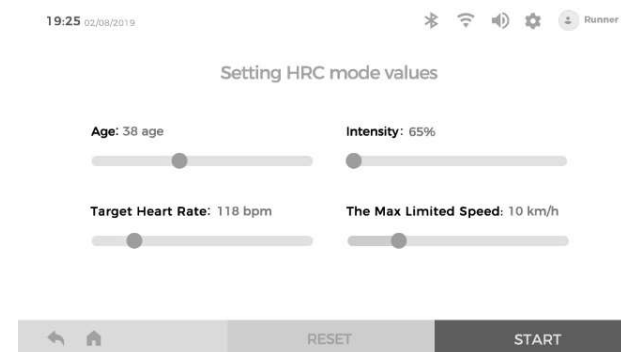

Ustaw parametry zgodnie z wymaganiami. Po dokonaniu ustawień kliknij przycisk "START", aby rozpocząć test.
Uwaga: W tym miejscu nie można ustawić wieku, który należy ustawić/zmienić w informacjach o użytkowniku.

Test 15 minutowy PRO

Naciśnij PRO

Potwierdź informacje o użytkowniku; jeśli wystąpi błąd, przejdź do informacji o użytkowniku, aby je zmodyfikować, lub zmień użytkowników. Po wprowadzeniu ustawień kliknij przycisk "START", aby rozpocząć test.

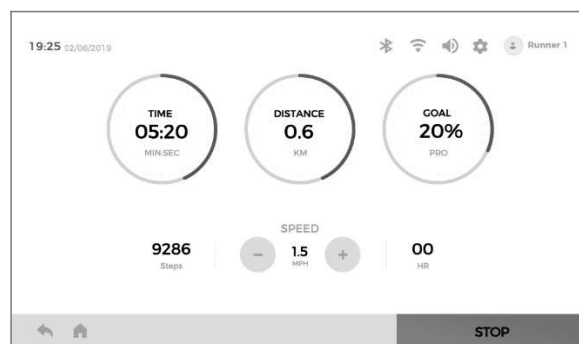
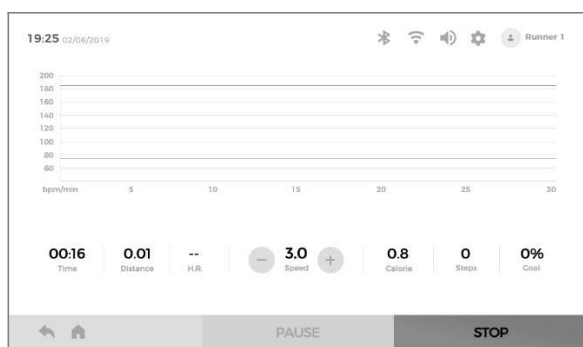

1. W razie potrzeby kliknij "SPEED +/SPEED -", aby zmienić prędkość.
2. Po 15-minutowym teście automatycznie wyświetlone zostaną wyniki oceny bieżącego testu.

Uwaga: Jeśli podczas testu klikniesz przycisk "STOP", aby go zatrzymać, test nie zostanie ukończony i nie będzie wyników oceny.

Wzór na wynik to $V02=(D12-504.9)/44.73$. V02 to wynik testu, a D12 to dystans przebiegnięty w ciągu 12 minut.

	Age	V02MAX (ml/min/kg)				
Meżczyzna	20-29	V<38	38≤V<42	42≤V<46	46≤V<51	V≥51
	30-39	V<37	37≤V<41	41≤V<44	44≤V<48	V≥48
	40-49	V<35	35≤V<38	38≤V<42	42≤V<46	V≥46
	50-59	V<32	32≤V<36	32≤V<39	39≤V<43	V≥43
	60-69	V<29	29≤V<32	32≤V<36	36≤V<40	V≥40
	70-79	V<26	26≤V<29	29≤V<32	32≤V<37	V≥37
kobieta	20-29	V<32	32≤V<36	36≤V<40	40≤V<44	V≥44
	30-39	V<31	31≤V<34	34≤V<38	38≤V<42	V≥42
	40-49	V<29	29≤V<33	33≤V<36	36≤V<40	V≥40
	50-59	V<27	27≤V<30	30≤V<33	33≤V<37	V≥37
	60-69	V<25	25≤V<27	27≤V<30	30≤V<33	V≥33
	70-79	V<24	24≤V<26	26≤V<28	28≤V<31	V≥31
Klasa		Niezaliczony	Zaliczony	Dobry	Bardzo dobry	Znakomity
Ocena		E	D	C	B	A

2. Test BODY FAT

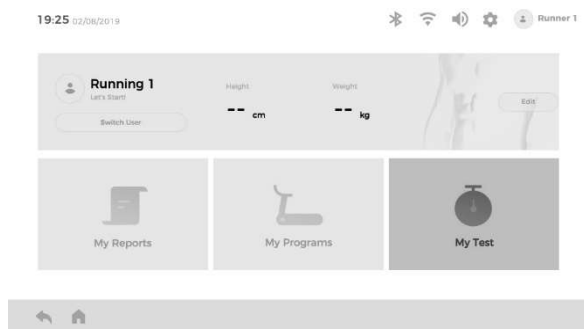

Naciśni "My Test"

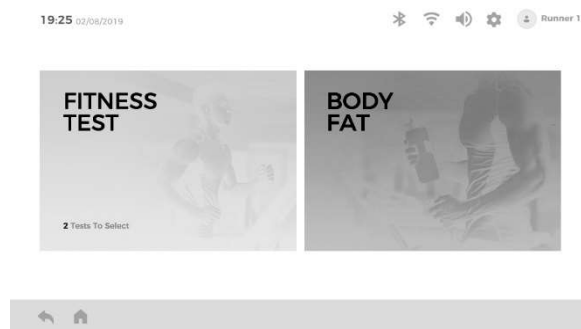

Naciśnij "BODY FAT"

Keep your hands holding the hand pulse sheet



19:25 02/08/2019

Body Fat Test

Sex: Male

Birthday: 22/07/1981

Height: 170 cm

Weight: 72 kg

NEXT

Trzymaj ręce na pulsometrze, a okno wyświetli wskaźnik tkanki tłuszczowej w ciągu 8 sekund. Set the tester information. After setting, click "Next".

≤19	SZCZUPŁY
= (20 ~ 25)	NORMALNY
= (26 ~ 29)	NADWAGA
≥30	OTYŁOŚĆ

Virtual Training

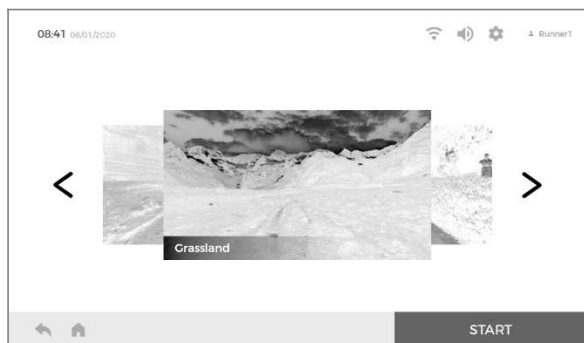

Przewiń w lewo i w prawo, aby wybrać żądaną scenę, a następnie kliknij przycisk "START", aby rozpocząć ćwiczenie.

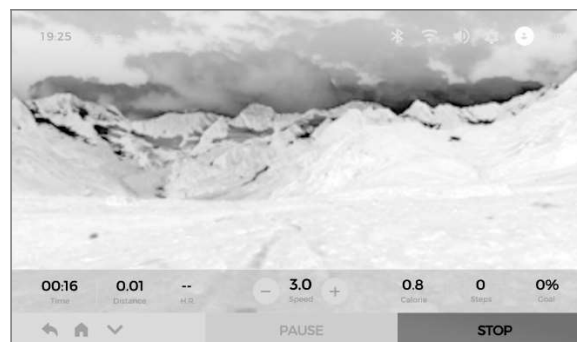

1. W razie potrzeby kliknij "SPEED + / SPEED -", aby zmienić prędkość.
2. Kliknij przycisk "v" w lewym dolnym rogu, aby przejść do trybu pełnoekranowego, i kliknij "^" w prawym dolnym rogu, aby powrócić do pierwotnego stanu.
3. .Kliknij przycisk "PAUSE", aby wstrzymać ćwiczenie; kliknij "STOP", aby zatrzymać ćwiczenie i automatycznie wyświetlić powiązane z nim rekordy danych. rekordy.

Video & Music

Zarządzanie i odtwarzanie plików audio i wideo wbudowanych w urządzenie lub w USB oraz obsługa odtwarzania plików w formatach MP3, APE, MP4, MOV i innych popularnych formatach audio i wideo.

● Video

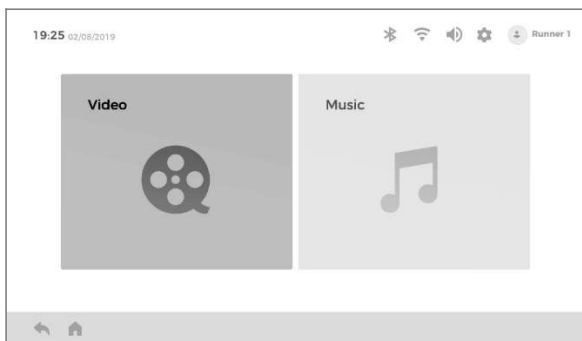

Naciśnij "Video".

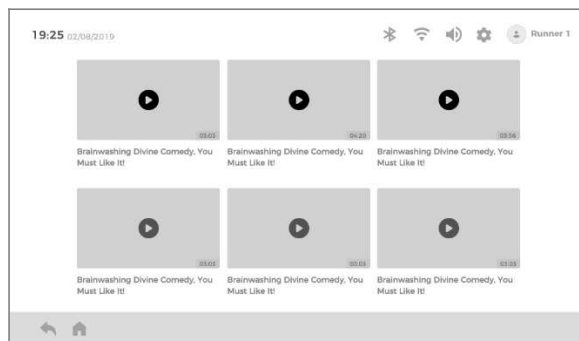

Wybierz plik wideo, który chcesz obejrzeć.



1. W razie potrzeby kliknij "SPEED + / SPEED -", aby zmienić prędkość.

2. Kliknij "v" w lewym dolnym rogu, aby przejść do trybu pełnoekranowego i kliknij "^" w prawym dolnym rogu, aby przejść do stanu początkowego.

3. Kliknij "PAUSE", aby wstrzymać ćwiczenie; kliknij "STOP", aby zatrzymać ćwiczenie i automatycznie wyświetlić powiązane rekordy danych.



Uwaga: Podczas odtwarzania wideo użytkownik może kliknąć przycisk "v", aby pomniejszyć wideo do kompaktowego okna (lub wybrać, czy kliknąć "v", aby wstrzymać odtwarzanie wideo). W tym czasie użytkownik może obsługiwać inne funkcje urządzenia. Kliknij "START", aby rozpocząć ćwiczenie.

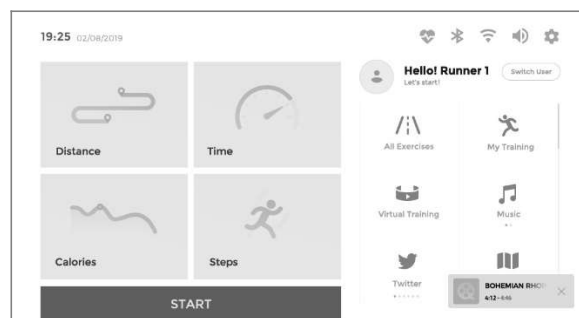

Po zakończeniu tych operacji kliknij kompaktowe okno, aby przejść do interfejsu odtwarzania wideo.

- Music

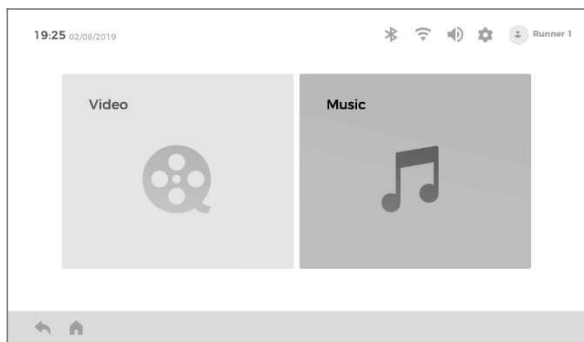

Naciśnij "Music"

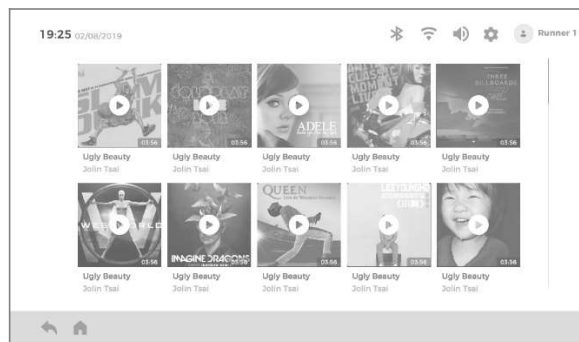

Wybierz plik audio, który chcesz odtworzyć.

1. W razie potrzeby kliknij "SPEED +/SPEED -", aby zmienić prędkość.
2. Kliknij "PAUSE", aby wstrzymać ćwiczenie; kliknij "STOP", aby zatrzymać ćwiczenie i automatycznie wyświetlić powiązane rekordy danych.

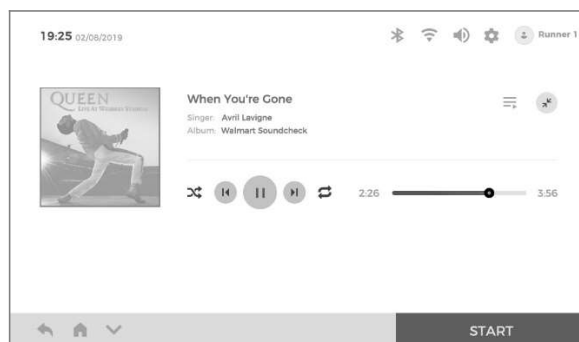

Po kliknięciu listy odtwarzania "" użytkownik może wybrać pliki muzyczne do odtworzenia. Po włączeniu "" lub "" użytkownik może zmienić kolejność odtwarzania plików audio.
 Uwaga: Podczas odtwarzania muzyki użytkownik może kliknąć przycisk "", aby pomniejszyć muzykę do niewielkiego okna. W tym czasie użytkownik może obsługiwać inne funkcje urządzenia.
 Kliknij "START", aby rozpocząć ćwiczenie.

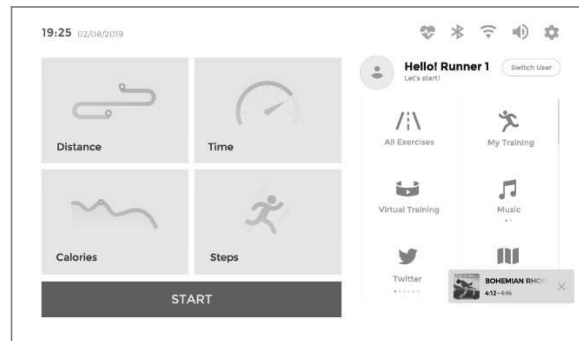

Po zakończeniu tych czynności kliknij kompaktowe okno, aby przejść do interfejsu odtwarzania muzyki.

Aplikacje

Wbudowane aplikacje innych firm: YouTube, Amazon Music, Instagram, Twitter, Chrome, Netflix, Spotify, Facebook i Prime Video.

Ze względu na różne przepisy dotyczące zarządzania siecią w różnych regionach, niektóre funkcje aplikacji mogą nie być dostępne.

Aplikacja musi być połączona z siecią Wi-Fi.

Staraj się nie korzystać z aplikacji podczas ćwiczeń, aby uniknąć przypadkowych obrażeń spowodowanych rozproszeniem uwagi

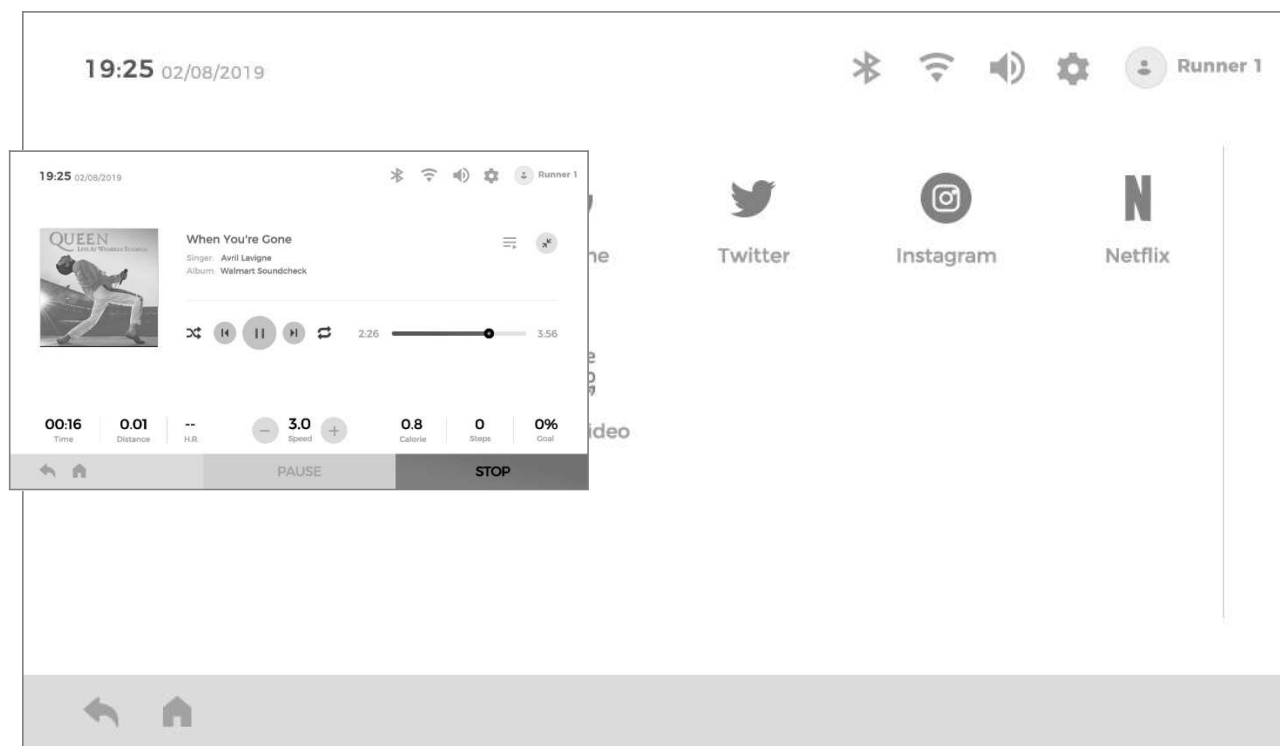

Ustawienia

- **Wi-Fi**

Włącz sygnał Wi-Fi, przewiń listę Wi-Fi w górę i w dół, kliknij nazwę sieci Wi-Fi, z którą chcesz się połączyć, a następnie wprowadź hasło, aby nawiązać połączenie.

- **Display & Brightness- Wyświetlacz i jasność**

Przewiń w górę i w dół, aby dostosować jasność ekranu.

- **Language- język**

Przewiń listę języków w górę i w dół, a następnie kliknij, aby wybrać żądany język.

- **Unit Change- Zmiana jednostki**

Przełączanie między systemem metrycznym i brytyjskim.

- **Time Setting- Czas Ustawienie**

Kliknij, aby wybrać strefę czasową, w której się znajdujesz.

- **Clear Cache- wyczyść pamięć podręczną**

Zaleca się comiesięczne czyszczenie pamięci podręcznej.

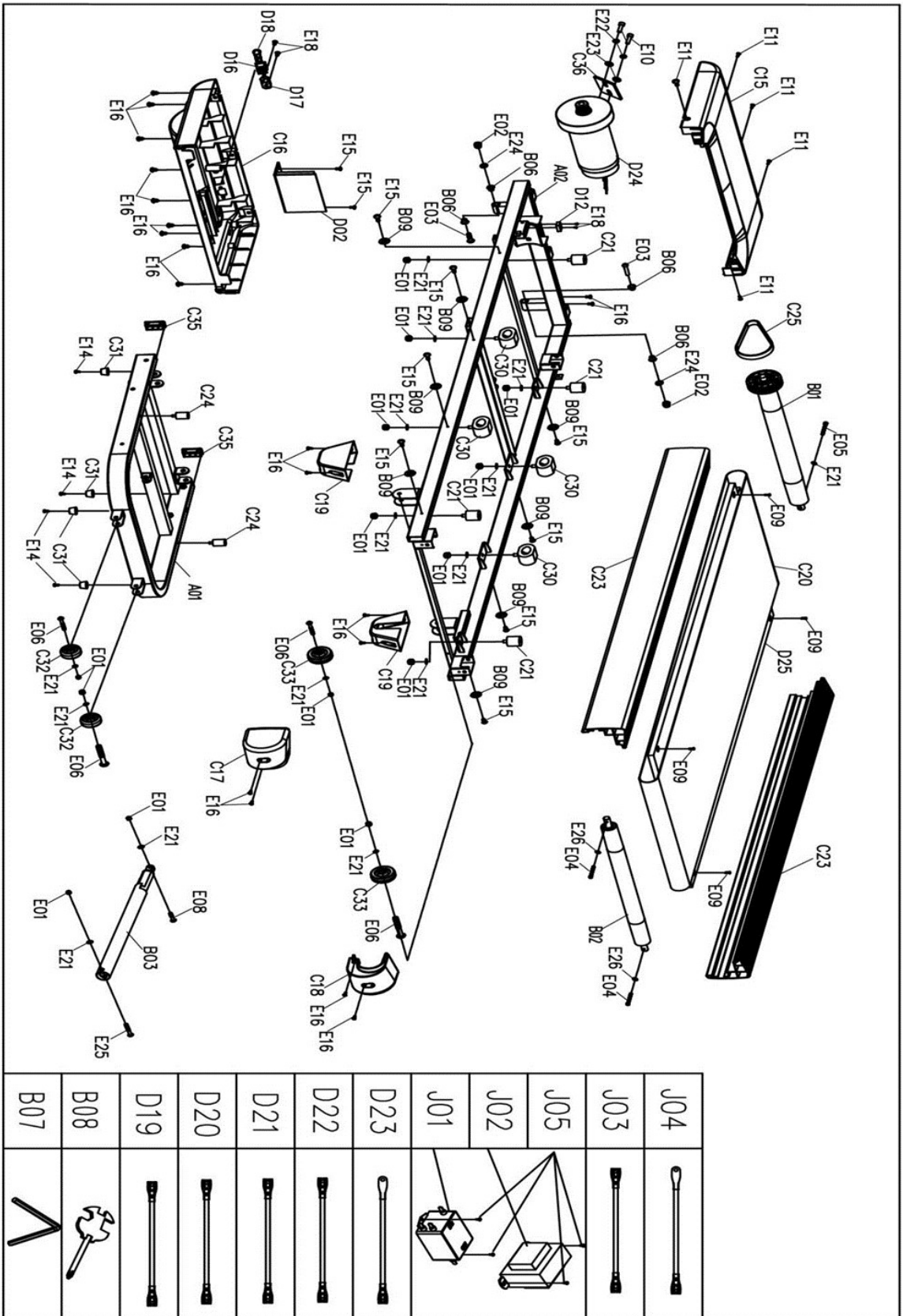

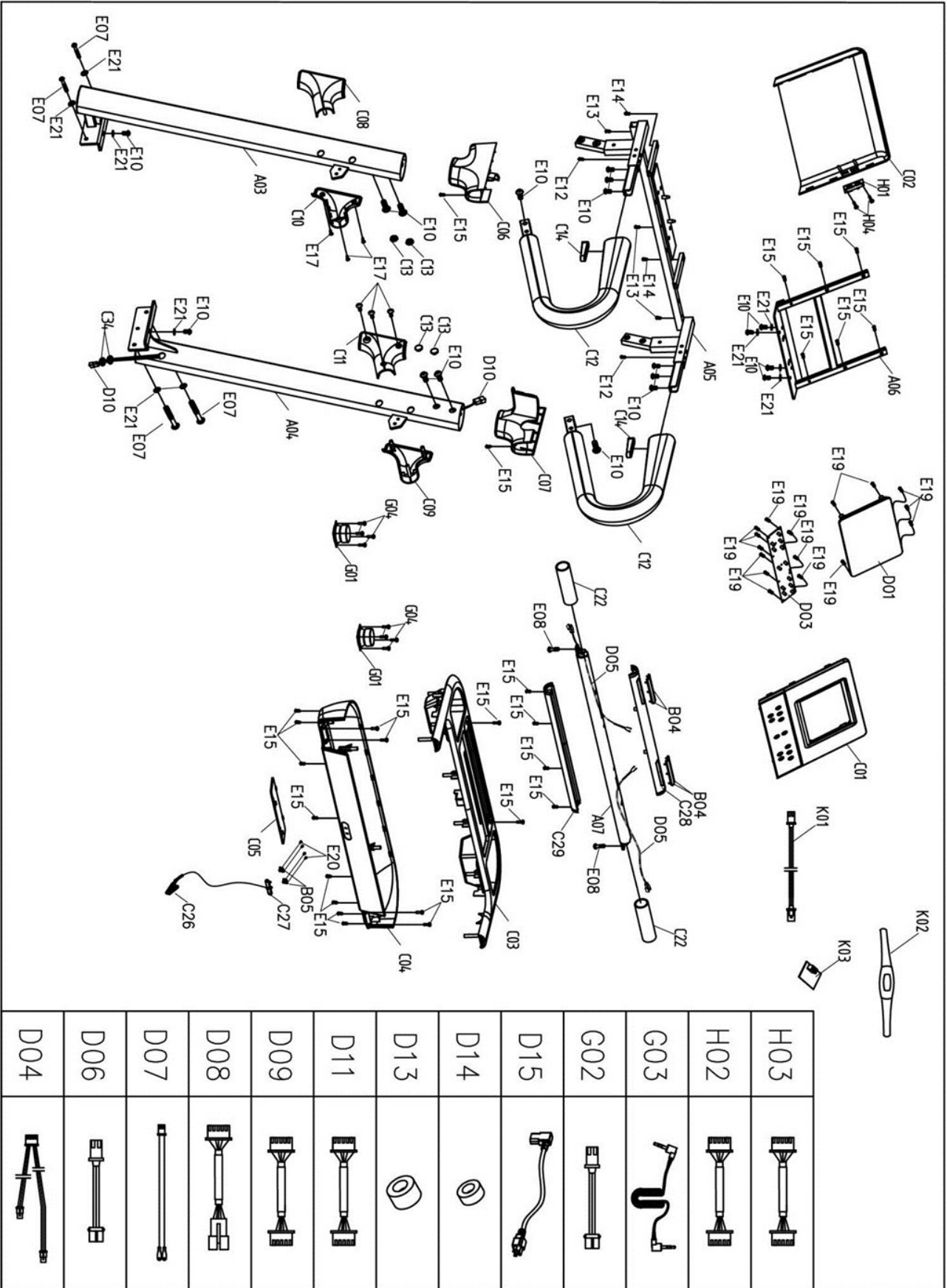

List of Parts

No .	Name	Specification	Quant ity	No .	Name	Specification	Quant ity
A01	Base assembly		1	C06	Display left side cover		1
A02	Main frame assembly		1	C07	Display right side cover		1
A03	Left column assembly		1	C08	Left column outer cover		1
A04	Right column assembly		1	C09	Right column outer cover		1
A05	Electronic watch stand assembly		1	C10	Left column inner cover		1
A06	Panel fixing frame assembly		1	C11	Right column inner cover		1
A07	Cross armrest tube assembly		1	C12	Foam armrest		2
B01	Front roller	Φ50*t3.0*562	1	C13	Screw hole plug		4
B02	Rear roller	Φ46*t3.0*560	1	C14	Armrest tube plug		2
B03	Air pressure rod		1	C15	Motor upper cover		1
B04	Pulse stainless steel sheet		4	C16	Motor lower cover		1

B05	Safety lock spring		2	C17	Left-rear corner guard		1
B06	Incline frame bushing		4	C18	Right-rear corner guard		1
B07	Isometric 5# Allen wrench		1	C19	Protecting cover for wheel		2
B08	Cross wrench		1	C20	Running belt		1
B09	Sidebar washer		8	C21	Cylindrical cushion		4
C01	Upper cover of color screen panel		1	C22	Sponge grip		2
C02	Panel lower cover		1	C23	Sidebar		2
C03	Display upper cover		1	C24	Cylindrical cushion		2
C04	Display lower cover		1	C25	Multi wedge belt		1
C05	Middle and lower covers of display		1	C26	Safety lock clip		1
No.	Name	Specification	Quantity	No.	Name	Specification	Quantity
C27	Safety lock		1	D13	Magnetic ring		1
C28	Grip pulse upper cover		1	D14	Core		1

C29	Grip pulse lower cover		1	D15	Standard power cable		1
C30	Cushion		4	D16	Square boat-shaped switch		1
C31	Foot pad		4	D17	Power socket		1
C32	Handling wheel		1	D18	Overload protector		1
C33	Adjusting roller		2	D19	AC individual line	Line length 200, blue	1
C34	Ring wire plug		2	D20	AC individual line	Line length 200, brown	2
C35	Square tube plug		2	D21	AC individual line	Line length 350mm, brown	1
C36	EVA pad	80*64*3.0	1	D22	AC individual line	Line length 350mm, blue	1
D01	Display		1	D23	Grounding wire	Yellow-green	1
D02	Control circuit board		1	D24	DC motor		1
D03	Button board		1	D25	Running board		1
D04	EKG grip pulse upper line		1	E01	Type-I lock nut	M8	14
D05	EKG grip pulse lower line		2	E02	Type-I lock nut	M10	2

D06	Safety switch upper line		1	E03	Hexagon socket flat round head screw	M10*55, tooth length 20	2
D07	Safety switch lower line		1	E04	Hexagon socket flat round head screw	M6*65, full teeth	2
D08	Electronic watch upper line		1	E05	Hexagon socket flat round head screw	M8*55, full teeth	1
D09	Electronic watch middle line 1		1	E06	Hexagon socket flat round head screw	M8*40, tooth length 20	4
D10	Electronic watch middle line 2		1	E07	Hexagon socket flat round head screw	M8*38, tooth length 20	4
D11	Electronic watch lower line		1	E08	Hexagon socket flat round head screw	M8*30, tooth length 15	3
D12	Magnetic sensor		1	E09	Hexagon socket countersunk head screw	M8*25, full teeth	4
No.	Name	Specification	Quantity	No.	Name	Specification	Quantity
E10	Hexagon socket flat round head screw	M8*15, full teeth	20	E19	Cross recessed pan head tapping screw	ST2.9*6.0	16
E11	Cross recessed pan head screw	M5*8	5	E20	Cross recessed pan head tapping screw	ST2.5*6	4

E1 2	Cross recessed pan head tapping screw	ST4.2*30	2		E2 1	Internal teeth locking washer	8	25
E1 3	Cross recessed pan head tapping screw	ST4.2*25	3		E2 2	Standard spring washer	8	2
E1 4	Cross recessed pan head tapping screw	ST4.2*20	6		E2 3	Plain washer, grade C	8	2
E1 5	Cross recessed pan head tapping screw	ST4.2*12	36		E2 4	Plain washer, grade C	10	2
E1 6	Cross recessed pan head self- drilling tapping screw	ST4.2*12	19		E2 5	Hexagon socket flat round head screw	M8*45, tooth length 20	1
E1 7	Cross recessed countersunk head tapping screw	ST4.2*12	6		E2 6	Internal teeth locking washer	6	2
E1 8	Cross recessed pan head tapping screw	ST2.9*8	4					

(Details of optional parts)

No .	Name	Specification	Quantity	No .	Name	Specification	Quantity
J01	Filter	Filter (optional)	1	G01	Horn	Horn assembly	2
J02	Reactor		1	G02	Horn cable		2
J03	AC individual line, length 350, blue		1	G03	MP3 cable		1
J04	Grounding wire, length 350, yellow-green		1	G04	Cross recessed pan head tapping screw ST2. 9*8		8
J05	Cross recessed pan head self-drilling tapping screw ST4. 2*12		4	K01	Wireless heart rate lower line	1	
H01	USB module	USB module assembly	1	K02	POLAR launcher	Wireless heartbeat (optional)	1
H02	USB cable		1	K03	POLAR wireless receiver	1	
H03	Audio socket cable		1				
H04	Cross recessed pan head tapping screw ST2. 9*8		2				

Warunki świadczenia usług

1. Potwierdzenie i akceptacja warunków świadczenia usług

Własność treści i usług tego systemu należy do naszej firmy. Przed rozpoczęciem korzystania z produktu należy uważnie przeczytać niniejsze warunki. Gdy użytkownik korzysta z usługi lub kończy proces rejestracji, oznacza to, że akceptuje wszystkie warunki korzystania z usługi

1. 1. Każde zachowanie użytkownika w systemie musi:

- 1) być zgodne z odpowiednimi chińskimi przepisami podczas przesyłania danych.
- 2) nie może być niezgodne z prawem lub nieetyczne podczas korzystania z usług informacyjnych.
- 3) nie zakłócać usług sieciowych.
- 4) przestrzegać wszystkich protokołów sieciowych, przepisów, procedur i praktyk dotyczących korzystania z usług. Kodeks postępowania dla użytkowników opiera się na przepisach, politykach, procedurach i praktykach internetowych.

2. Modyfikacja warunków świadczenia usług

System ma prawo do modyfikacji warunków w razie potrzeby, co zostanie ogłoszone na stronie. Jeśli użytkownik nie akceptuje zmienionej treści, może podjąć inicjatywę anulowania członkostwa. Jeśli użytkownik nie anuluje członkostwa, uznaje się, że akceptuje zmianę warunków świadczenia usług.

2. Odmowa udzielenia gwarancji

Użytkownik wyraźnie zgadza się korzystać z usług firmy na własne ryzyko. System nie gwarantuje, że usługa spełni wymagania użytkownika lub że usługa nie zostanie przerwana, ani nie gwarantuje terminowości, bezpieczeństwa i błędów usługi.

Użytkownik rozumie i akceptuje, że wiarygodność i przydatność wszelkich informacji uzyskanych za pośrednictwem usługi zależy od jego własnej oceny, a użytkownik ponosi wszelkie ryzyko i odpowiedzialność.

3. 3. Ograniczona odpowiedzialność

System nie ponosi odpowiedzialności za jakiegokolwiek bezpośrednie, pośrednie, przypadkowe i następne szkody spowodowane korzystaniem z usługi. Szkody takie mogą wynikać (między innymi) z: niewłaściwego korzystania z usług lub przesyłania informacji niezgodnych z regulaminem itp.

4. Przechowywanie i ograniczanie informacji o użytkowniku

System nie ponosi odpowiedzialności za usunięcie lub nieprawidłowe przechowywanie informacji opublikowanych przez użytkownika. Firma ma prawo ustalić, czy zachowanie użytkownika spełnia wymagania i ducha warunków korzystania z usługi. Jeśli użytkownik naruszy warunki korzystania z usługi, firma ma prawo przerwać korzystanie z usługi.

5. Zatrzymanie usługi

System może przerwać jedną lub więcej usług w dowolnym momencie w zależności od aktualnej sytuacji bez żadnej odpowiedzialności lub powiadomienia jakiegokolwiek osoby lub strony trzeciej. Jednocześnie, jeśli użytkownik nie zgadza się z propozycją jakichkolwiek warunków świadczenia usług lub późniejszą modyfikacją warunków lub jest niezadowolony z usługi, może skorzystać z następujących praw:

- 1) zaprzestać korzystania z usług naszej firmy.
- 2) poinformować naszą firmę o zaprzestaniu świadczenia usług na rzecz użytkownika.

6. Własność treści informacji

Treści informacyjne firmy obejmują: tekst, oprogramowanie, dźwięk, zdjęcia, filmy, wykresy i inne informacje, z których wszystkie są chronione prawami autorskimi, znakami towarowymi, etykietami i innymi prawami własności. Użytkownicy mogą korzystać z treści wyłącznie na podstawie upoważnienia i nie mogą kopiować ani odtwarzać treści ani tworzyć produktów pochodnych związanych z treścią.

7. Klauzula ochrony prywatności

1) System będzie ściśle chronił prywatność użytkownika i zobowiązuje się nie ujawniać jego danych osobowych bez jego zgody.

2) Jednak w następujących okolicznościach nie będziemy już w stanie zapewnić użytkownikowi wyżej wymienionej gwarancji i ujawnić odpowiednich informacji. Okoliczności te obejmują między innymi

A. Aby pomyślnie sfinalizować transakcję, musimy przekazać niektóre informacje o użytkowniku, takie jak imię i nazwisko, numer telefonu kontaktowego, adres e-mail itp. odpowiednim dostawcom usług logistycznych, aby mogli skontaktować się z użytkownikiem na czas w celu świadczenia usług.

B. Gdy zachowanie użytkownika na tej stronie narusza warunki korzystania z usługi lub może naruszać prawa innych osób lub powodować szkody dla innych osób, o ile uważamy, że ujawnienie danych osobowych użytkownika jest konieczne do identyfikacji, skontaktowania się lub podjęcia działań prawnych.

C. Dane osobowe, które muszą zostać ujawnione lub ogłoszone zgodnie z wymogami prawa i przepisów.

D. Gdy organy sądowe lub inne właściwe organy wykonują oficjalne obowiązki zgodnie z prawem i wymagają określonych danych osobowych, musimy zapewnić niezbędną współpracę.

Inteligentny system bieżni Android

1. Uznaje się, że wszyscy użytkownicy uważnie przeczytali niniejszą instrukcję i w pełni się z nią zgadzają podczas korzystania z inteligentnego systemu bieżni Android. Każde użycie systemu w jakikolwiek sposób jest uważane za dobrowolną akceptację odpowiednich oświadczeń zawartych w instrukcji i umowie serwisowej użytkownika.

2. Treści zamieszczone w systemie nie reprezentują opinii i poglądów systemu, ani nie oznaczają, że firma zgadza się z jego poglądami lub potwierdza autentyczność jego treści.

3. Teksty, zdjęcia, audio, wideo i inne informacje reprodukowane w systemie są dostarczane przez użytkowników systemu, a wydawca informacji ponosi odpowiedzialność za autentyczność, dokładność i legalność informacji. Niniejszy system nie udziela żadnych gwarancji ani nie ponosi żadnej odpowiedzialności prawnej.

4. Jeśli informacje takie jak teksty, zdjęcia, audio i wideo reprodukowane w systemie naruszają prawa własności intelektualnej lub inne prawa osób trzecich, odpowiedzialność ponosi autor lub osoby, które reprodukują takie treści, a system nie ponosi żadnej odpowiedzialności.

5. System nie gwarantuje dokładności i integralności linków zewnętrznych utworzonych w celu zapewnienia wygody użytkownikom. Jednocześnie system nie ponosi żadnej odpowiedzialności za zawartość jakiegokolwiek strony internetowej, do której prowadzi link zewnętrzny, a która nie jest faktycznie kontrolowana przez system.

6. Użytkownik wyraźnie zgadza się, że ryzyko związane z korzystaniem z usługi sieciowej systemu Android będzie w całości ponoszone przez użytkownika; wszelkie konsekwencje wynikające z korzystania z usługi sieciowej systemu będą również ponoszone przez użytkownika, a system nie będzie ponosił żadnej odpowiedzialności.

7. Oprócz warunków świadczenia usług wskazanych w systemie, system nie ponosi odpowiedzialności za jakiegokolwiek wypadki, zaniedbania, szkody kontraktowe, zniesławienie, naruszenie praw autorskich lub innych praw własności intelektualnej spowodowane niewłaściwym korzystaniem z systemu i wszelkie straty z tego wynikające, ani nie ponosi żadnej odpowiedzialności prawnej.

8. W przypadku przerwania usługi sieciowej lub innych usterek spowodowanych siłą wyższą, atakiem hakerów, przerwaniem linii komunikacyjnej i innymi przyczynami pozostającymi poza kontrolą systemu, które powodują, że użytkownik nie może normalnie korzystać z systemu, system nie ponosi żadnej odpowiedzialności, ale postara się zmniejszyć straty lub wpływ na użytkownika.

9. W przypadku kwestii nieobjętych niniejszym oświadczeniem należy zapoznać się z odpowiednimi krajowymi przepisami ustawowymi i wykonawczymi. W przypadku sprzeczności między niniejszym oświadczeniem a odpowiednimi krajowymi przepisami ustawowymi i wykonawczymi, pierwszeństwo mają krajowe przepisy ustawowe i wykonawcze.

10. Prawa autorskie i prawa do modyfikacji, aktualizacji i ostatecznej interpretacji odpowiedniego oświadczenia systemu należą do firmy systemu.