

GDK 700

Zespół napędowy do bram garażowych

Привод для гаражной двери

PL

Instrukcja montażu i obsługi

RU

Руководство по установке и использованию



5130196A



Spis treści

Prezentacja produktu	2	Użytkowanie	22
▶ Zawartość zestawu	2	3.1 Przeszkolenie użytkowników	22
▶ Wymiary	3	3.2 Użytkowanie pilotów zdalnego sterowania	22
▶ Widok ogólny instalacji	3	▶ Użytkowanie pilota zdalnego sterowania, gdy brama jest zamknięta	22
Zakres stosowania	4	▶ Użytkowanie pilota zdalnego sterowania, gdy brama jest otwarta	23
▶ Typy bram garażowych z napędem	4	▶ Sposób użycia pilota zdalnego sterowania z 3 przyciskami	23
▶ Maksymalne wymiary bram garażowych	4	3.3 Działanie funkcji wykrywania przeszkód	24
Wstępne wymagania montażowe	5	3.4 Działanie oświetlenia zintegrowanego z napędem	24
▶ Narzędzia niezbędne podczas montażu (nieдостаarczane)	5	3.5 Działanie mechanizmu ręcznego odblokowania	25
▶ Zalecenia dotyczące mocowania (śruby niedostarczone w zestawie)	5	3.6 Działanie po odłączeniu zasilania elektrycznego	25
Montaż	6	Akcesoria	26
1.1 Montaż uchwytów mocujących	6	4.1 Podłączenie fotokomórek (Nr kat.: 2400939)	26
▶ Mocowanie wsporników nadproża i bramy garażowej	7	4.2 Podłączenie pomarańczowego światła migającego (Nr kat.: 2400596)	26
▶ Zmontowanie prowadnicy 3-częściowej	9	4.3 Podłączenie niezależnej anteny (Nr kat.: 2400472)	27
1.2 Zmontowanie	9	4.4 Podłączenie zapasowego akumulatora (Nr kat.: 2400720)	27
▶ Zakładanie żarówki	10	4.5 Podłączenie przełącznika kluczykowego (Nr kat.: 2400597)	28
▶ Połączenie prowadnicy z głowicą napędu	10	4.6 Podłączenie zestawu solarnego (Nr kat.: 2400961)	28
▶ Mocowanie zespołu do sufitu	11	4.7 Ogólny schemat okablowania akcesoriów	29
1.3 Mocowanie	11	Czynności konserwacyjne i usuwanie usterek	30
▶ Mocowanie zespołu do wspornika nadproża	11	5.1 Przeglądy cykliczne	30
▶ Mocowanie ramienia łącznika na bramie i na wózku	12	5.2 Diagnostyka	30
1.4 Ustawienia	13	5.3 Pomoc techniczna	30
▶ Ustawienie i mocowanie ogranicznika otwarcia	13	5.4 Wymiana żarówki oświetlenia zintegrowanego z napędem	31
▶ Kontrola naprężenia paska	13	5.5 Wymiana baterii pilota	31
1.5 Podłączenie do zasilania elektrycznego	14	Dane techniczne	32
1.6 Montaż/Demontaż osłony	14		
Programowanie	15		
2.1 Ustawianie parametrów	15		
▶ Opis przycisków programowania	15		
▶ Wykonanie automatycznego przyuczenia	15		
▶ Kontrola regulacji mechanicznej bramy	17		
2.2 Ustawienia zaawansowane	17		
2.3 Blokowanie/Odblokowanie menu parametrów	19		
2.4 Programowanie pilotów zdalnego sterowania	20		
2.5 Wykasowanie pilotów zdalnego sterowania	21		
2.6 Przywracanie ustawień	21		

Prezentacja produktu

Zawartość zestawu

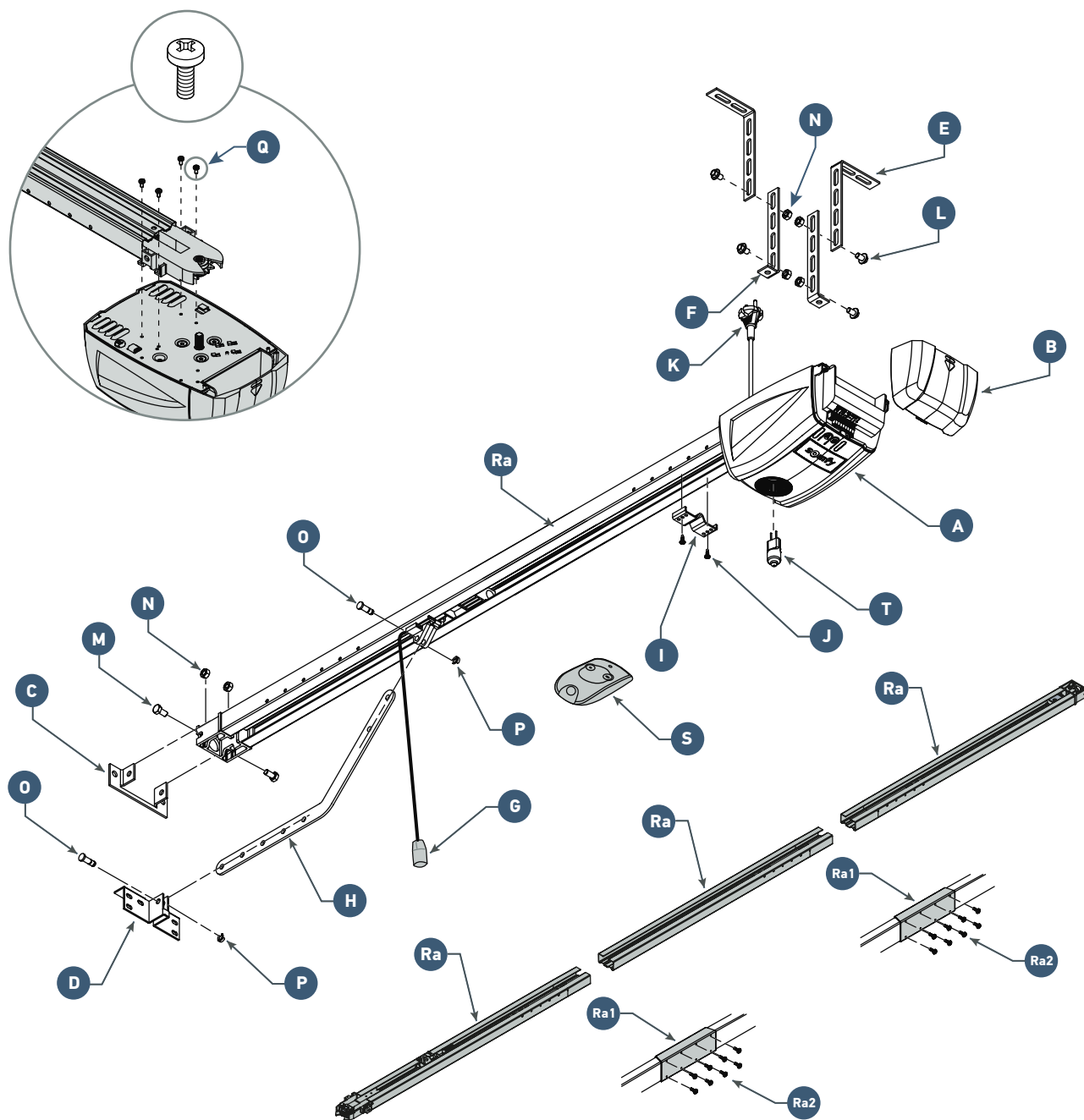

Oznaczenie	Nazwa	Ilość
A	Głowica napędu	x 1
B	Pokrywa	x 1
C	Wspornik nadproża	x 1
D	Wspornik bramy	x 1
E	Uchwyt mocujący sufitowy	x 2
F	Uchwyt mocujący głowicy napędu	x 2
G	Mechanizm ręcznego odblokowania	x 1
H	Ramię łącznika	x 1
I	Ogranicznik przesuwu	x 1
J	Wkręty samowierzące TCB-H 4,2x13 zn	x 2
K	Kabel zasilający	x 1

Oznaczenie	Nazwa	Ilość
L	Śruba okrągła TH10 M8x12 zn	x 4
M	Śruba TH M8x16 zn	x 2
N	Nakrętka HU8	x 6
O	Sworzeń	x 2
P	Pierścienie sprężyste	x 2
Q	Śruba samoformująca \varnothing 4x8	x 4
Ra	Prowadnica 3-częściowa	x 1
Ra1	Uchwyt	x 2
Ra2	Śruba samoformująca \varnothing 4x8	x 16
S	Pilot	x 2
T	Żarówka 24V 20W typ halogenowa G4	x 1

► Wymiary

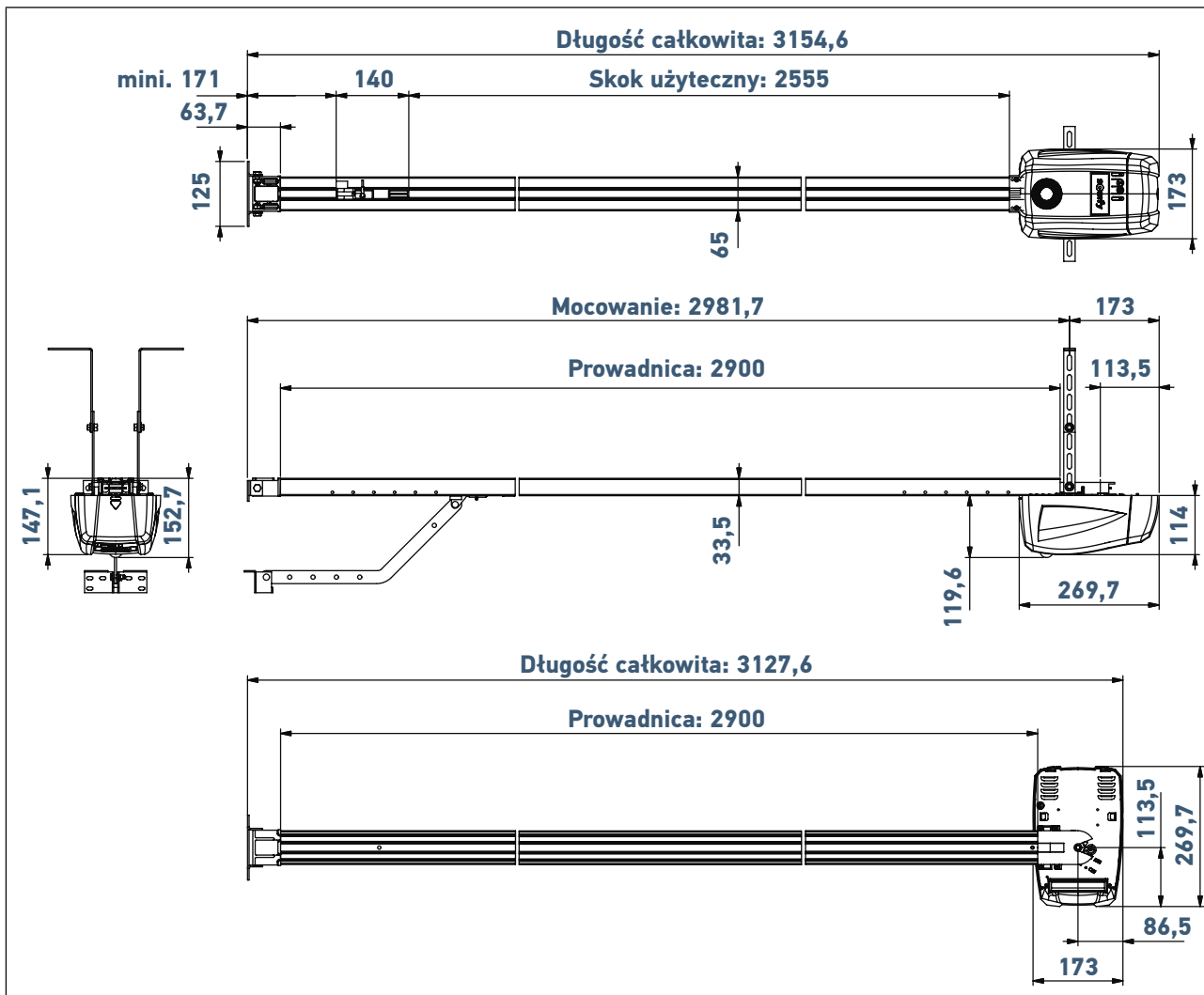

► Widok ogólny instalacji

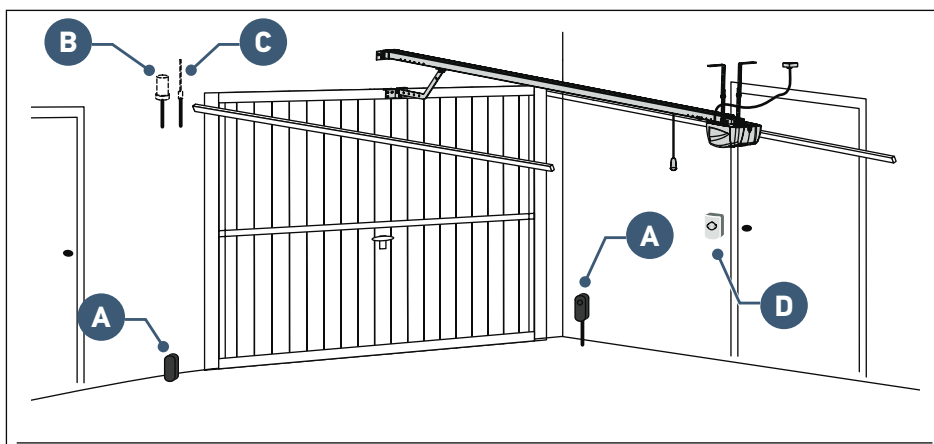

i

Jeżeli brama garażowa stanowi jedyną drogę dostępu do garażu, należy zamontować urządzenie do odblokowywania z zewnątrz (nr kat. 2400658 lub nr kat. 9012962).

Oznaczenie	Nazwa	Typ kabla
A	Fotokomórki	4 x 0,5 mm ² (fotokomórka odbiorcza RX) 2 x 0,5 mm ² (fotokomórka nadawcza TX)
B	Pomarańczowe światło	2 x 0,5 mm ²
C	Antena	-
D	Przełącznik kluczykowy	2 x 0,5 mm ²

Zakres stosowania

Ten zespół napędowy może służyć wyłącznie jako wyposażenie bram garażowych w obiektach mieszkalnych.

► Typy bram z napędem

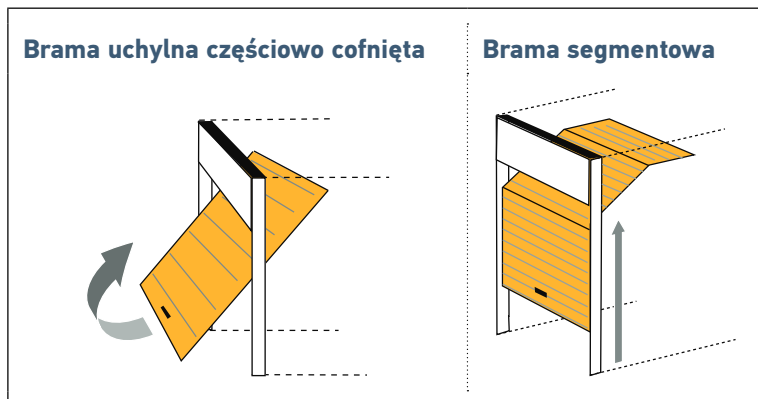

i

Jeśli górny profil **A** skrzydła bramy jest nietypowy, należy **zastosować** wspornik mocujący **B** do bramy segmentowej o nr kat. 9009390.

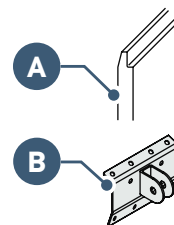

► Maksymalne wymiary bramy

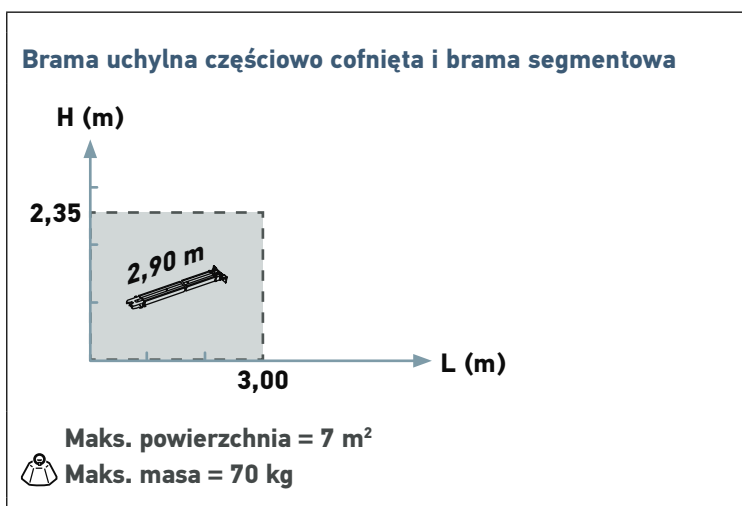

Wstępne wymagania montażowe

Narzędzia i śruby niezbędne podczas montażu (niedostarczane)

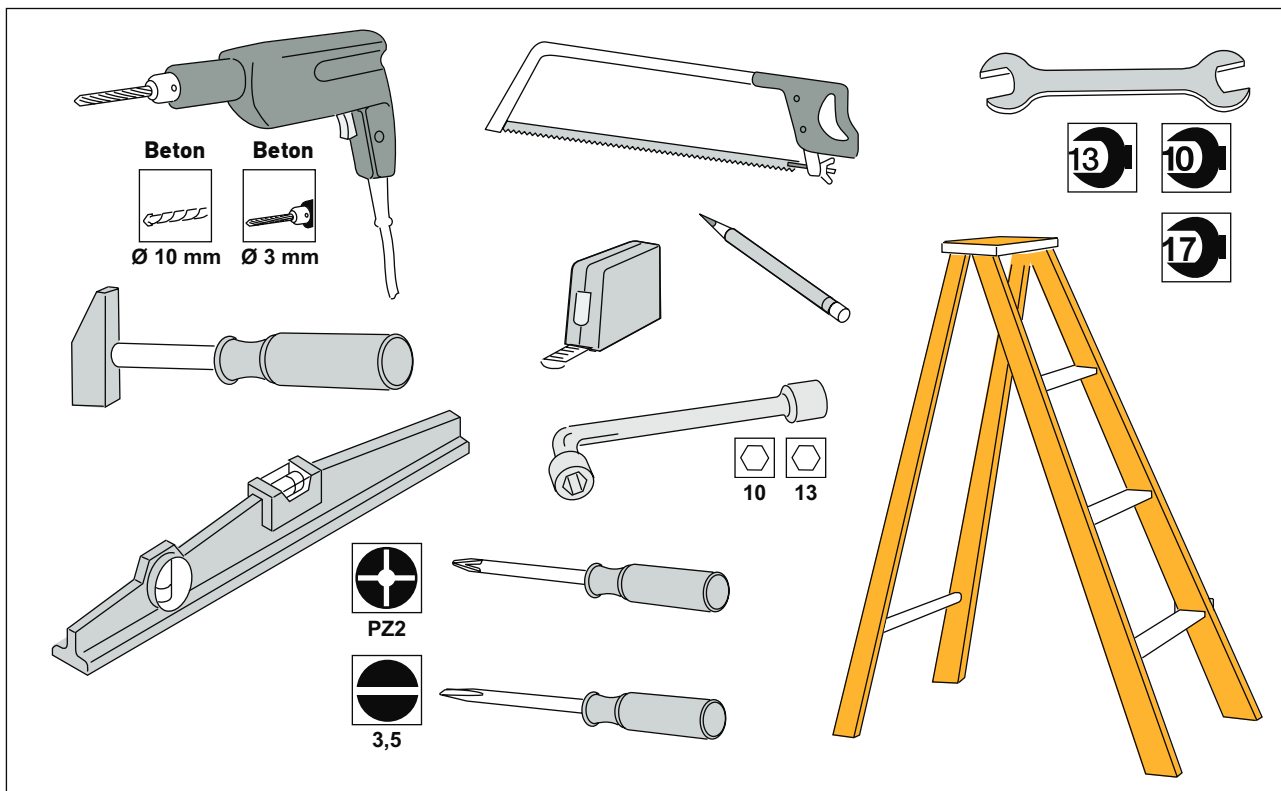

Zalecenia dotyczące mocowania (śruby niedostarczone w zestawie)

Nadproże	Sufit	Brama
<p>Wybrać rodzaj mocowania w zależności od materiału z jakiego wykonany jest wspornik</p>		
<p>Typ: Ø 8 x 50 Ilość: x 2</p>	<p>lub</p> <p>Typ: M8 x 30 Ilość: x 2</p>	<p>Typ: Śruba blaszana Ø 6 x 30 Ilość: x 4</p>
<p>Typ: Ø 8 Ilość: x 2</p>	<p>Typ: Ø 8 Ilość: x 2</p>	<p>Typ: Ø 6 Ilość: x 4</p>
<p>Typ: Tworzywo Ø 10 Ilość: x 2</p>	<p>Typ: Stal Ø 10 Ilość: x 2</p>	

1.1 Montaż uchwytów mocujących

Zmierzyć odległość "D" między najwyższym punktem bramy a sufitem.

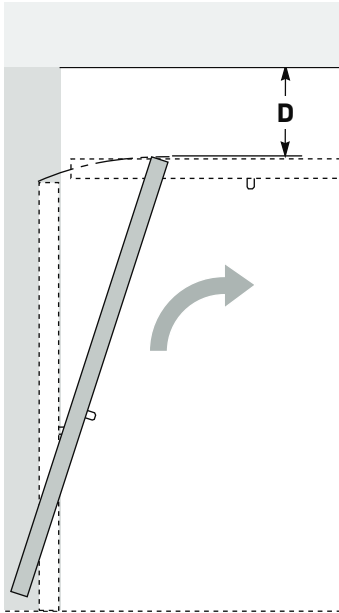

Przypadek nr 1: Napęd zamontowany bezpośrednio na suficie

Jeśli odległość "D" zawiera się w przedziale od 35 do 200 mm, przymocować zespół bezpośrednio do sufitu.

$$35 < D < 200$$

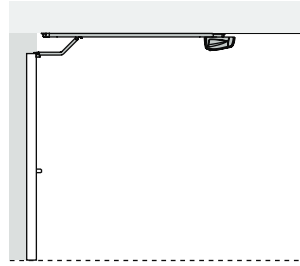

i

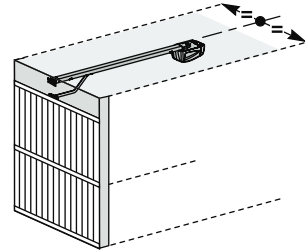

Podczas montażu, należy wyśrodkować zespół względem bramy garażowej.

Przypadek nr 2: Napęd zamontowany pod sufitem

Jeśli odległość "D" wynosi więcej niż 200 mm, zamocować zespół w taki sposób, aby wysokość "H"* mieściła się w przedziale między 10 i 200 mm.

* H = odległość między dołem prowadnicy i najwyższym punktem bramy.

$$D > 200$$

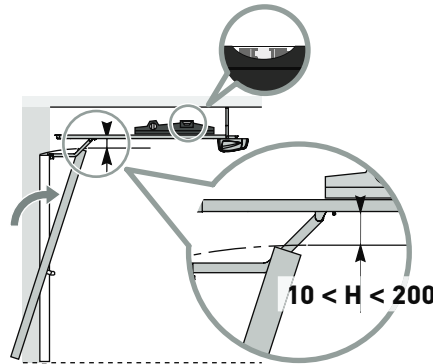

i

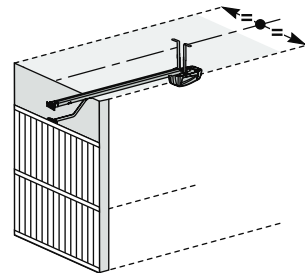

Podczas montażu, należy wyśrodkować zespół względem bramy garażowej.

i

Aby ułatwić pomiar odległości na nadprożu należy: po zmierzeniu odległości "D", określić odległość "H" odejmując od 10 do 200 mm od wartości "D". Następnie odmierzyć tę wartość na nadprożu od strony sufitu. Oznaczenie wskazuje położenie dolnej części wspornika nadproża.

► Mocowanie wspornika nadproża i bramy garażowej

► Przypadek nr 1: Napęd zamontowany bezpośrednio na suficie

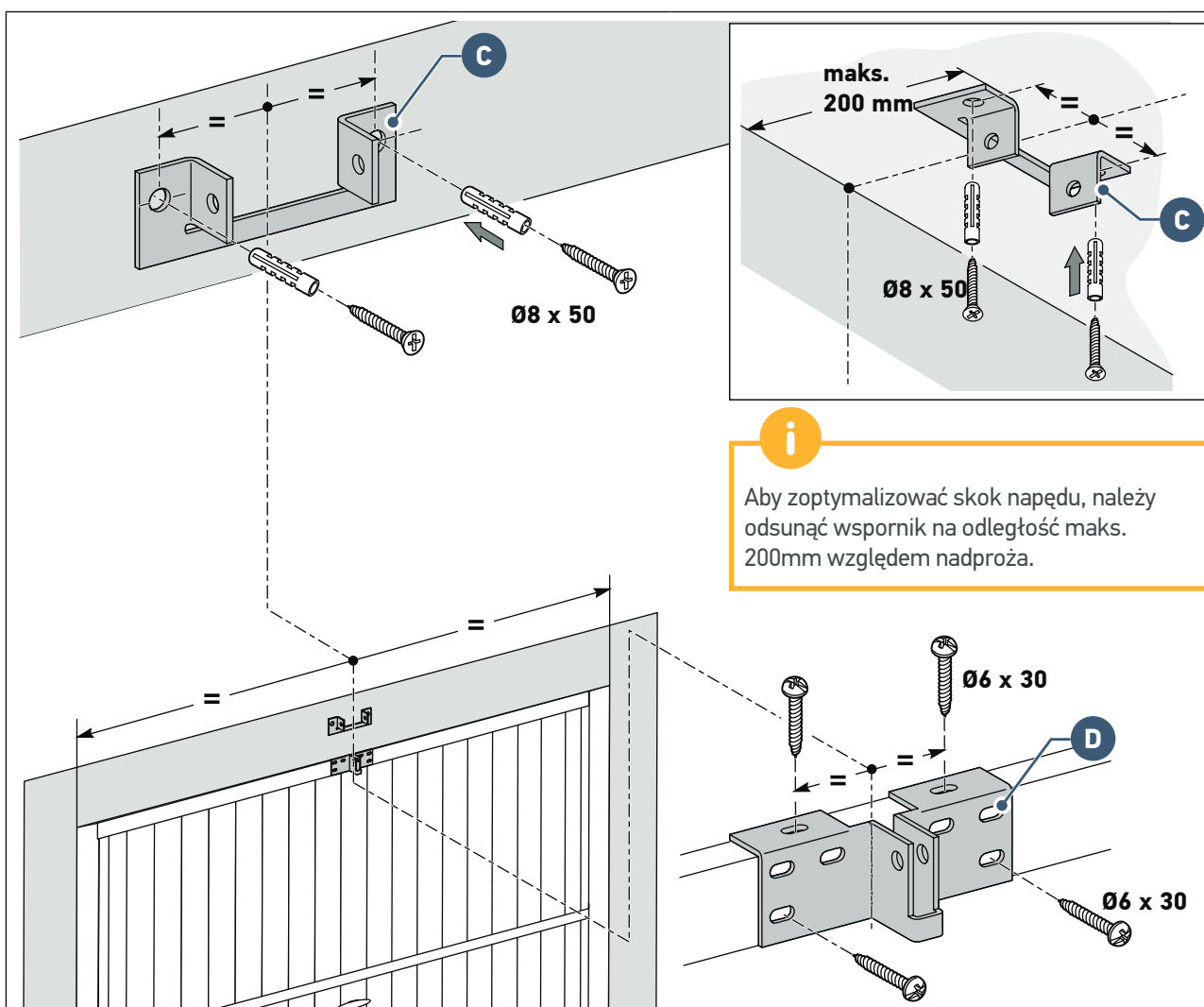
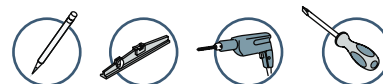

i
Aby zoptymalizować skok napędu, należy odsunąć wspornik na odległość maks. 200mm względem nadproża.

1

- Wyśrodkować wspornik nadproża względem bramy garażowej.
- Wspornik może być zamocowany bądź do nadproża, bądź bezpośrednio do sufitu.

2

- Wyśrodkować wspornik bramy względem górnej części bramy.
- Zamocować wspornik.

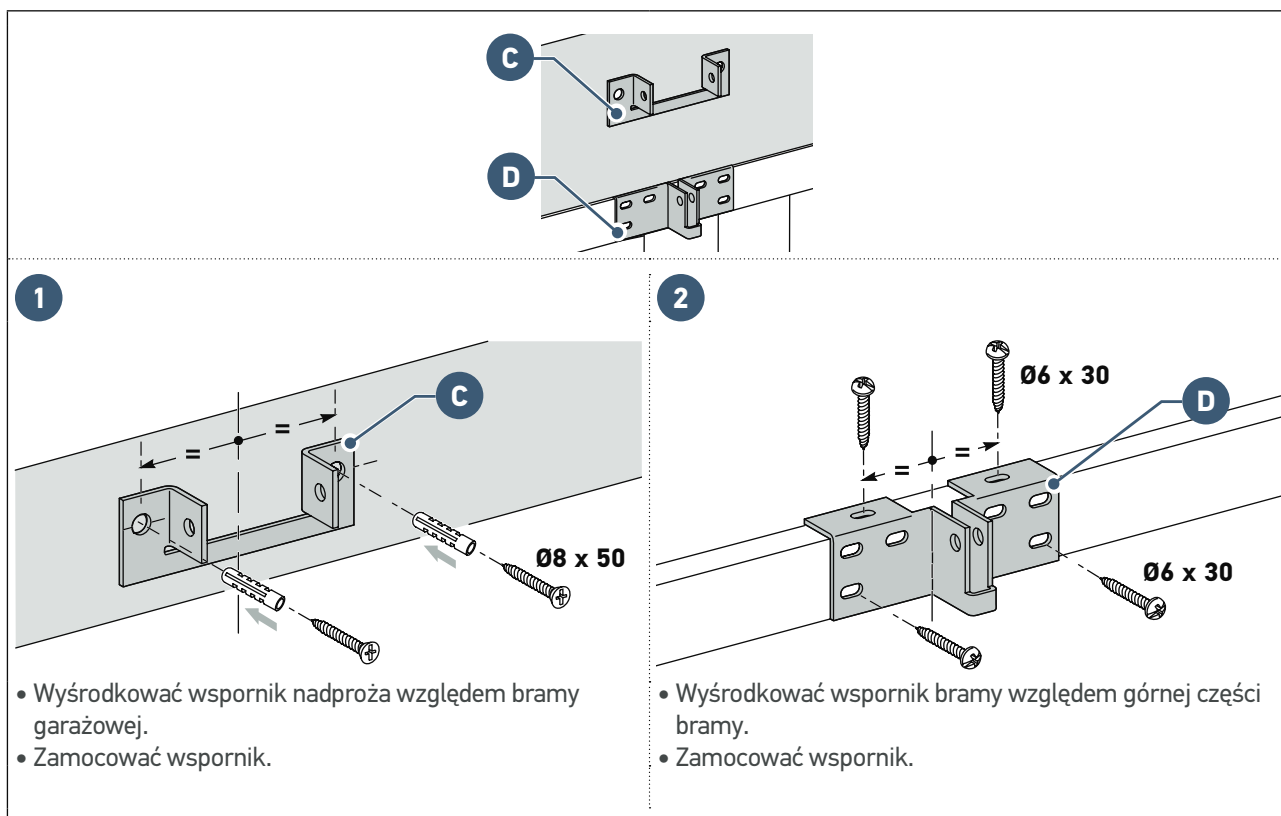
▶ **Przypadek nr 2:** Napęd zamontowany pod sufitem

1.2 Zmontowanie

► Zmontowanie prowadnicy 3-częściowej



1

- Wyrównać 3 odcinki prowadnicy.
- Połączyć uchwyty 3 odcinki prowadnicy.

2

- Wyśrodkować uchwyty na połączeniach odcinków.



Sprawdzić, czy pasek znajdujący się wewnątrz prowadnicy nie jest skrzyżowany.

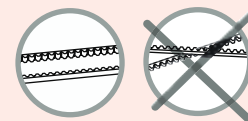

3

Przypadek nr 1: Napęd zamontowany bezpośrednio na suficie

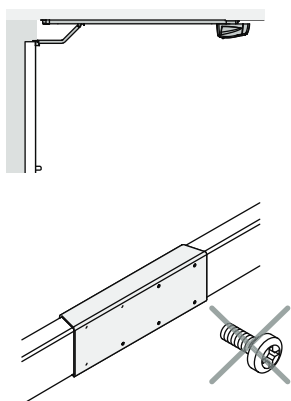

W przypadku napędu montowanego bezpośrednio na suficie, nie należy stosować śrub mocujących uchwyty.

Przypadek nr 2: Napęd zamontowany pod sufitem

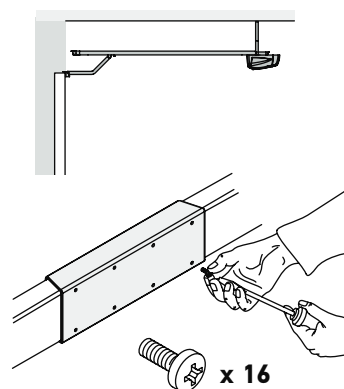

• Przymocować zespół za pomocą śrub mocujących.



Śruby mocujące nie mogą wchodzić w prowadnicę (nie należy wiercić otworów).

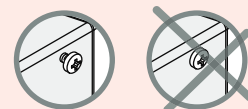

► Zakładanie żarówki

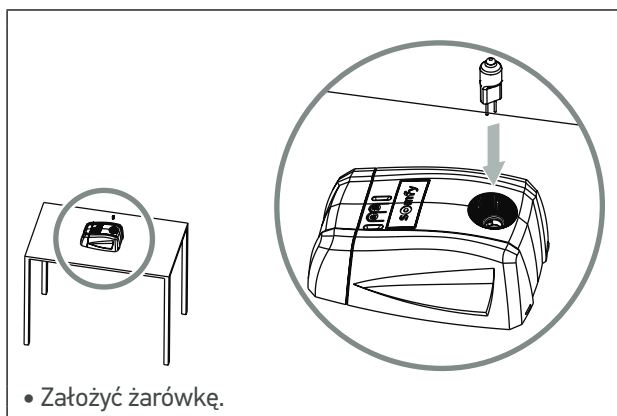

- Założyć żarówkę.



- Dotykać żarówki przy użyciu rękawic lub ściereczki.



Aby zamocować żarówkę, należy położyć napęd na płasko. Nacisnąć mocno na żarówkę, aby wsunąć ją w oprawkę.

► Połączenie przewodnicy z głowicą napędu

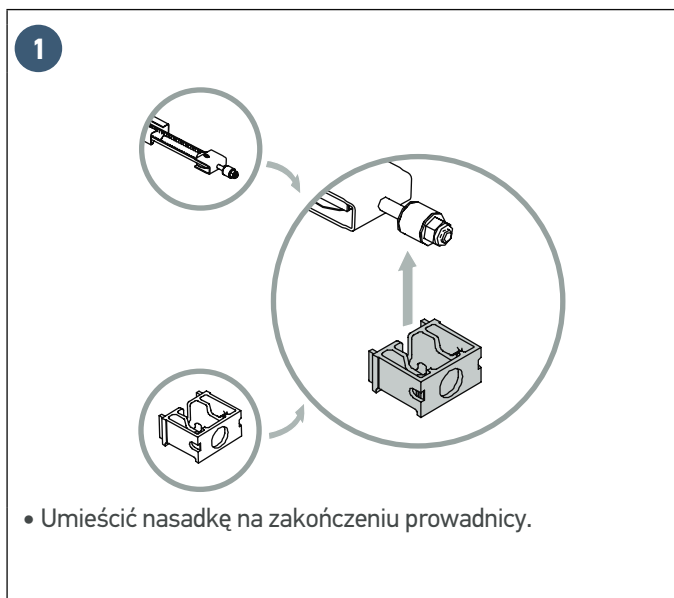

- Umieścić nasadkę na zakończeniu przewodnicy.

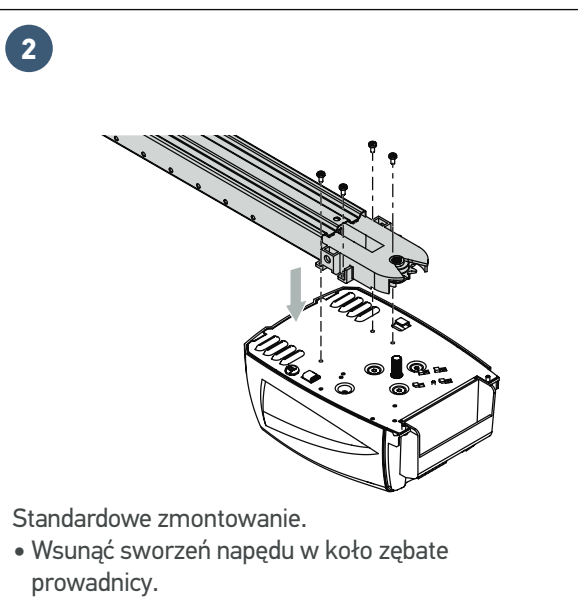

Standardowe zmontowanie.

- Wsunąć sworzeń napędu w koło zębate przewodnicy.

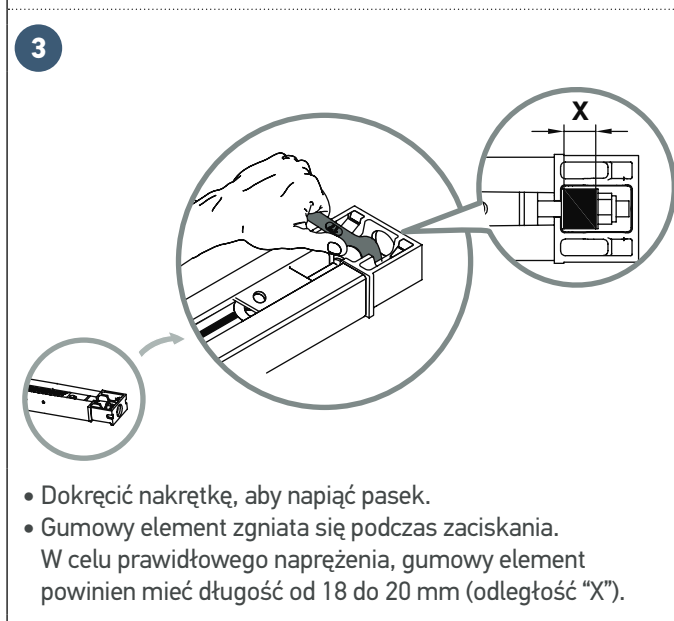

- Dokręcić nakrętkę, aby napiąć pasek.
- Gumowy element zgniata się podczas zaciskania. W celu prawidłowego naprężenia, gumowy element powinien mieć długość od 18 do 20 mm (odległość "X").



Zmontowanie głowicy napędu pod kątem 90° w celu optymalizacji skoku napędu.

1.3 Mocowanie

► Mocowanie zespołu do wspornika nadproża

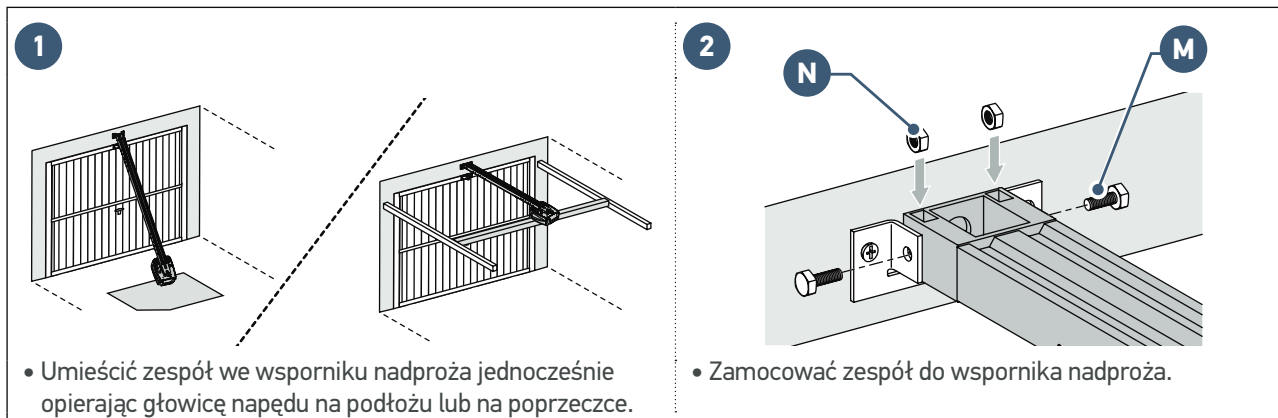

► Mocowanie zespołu do sufitu

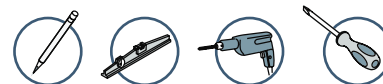

► *Przypadek nr 1: Napęd zamontowany bezpośrednio na suficie*

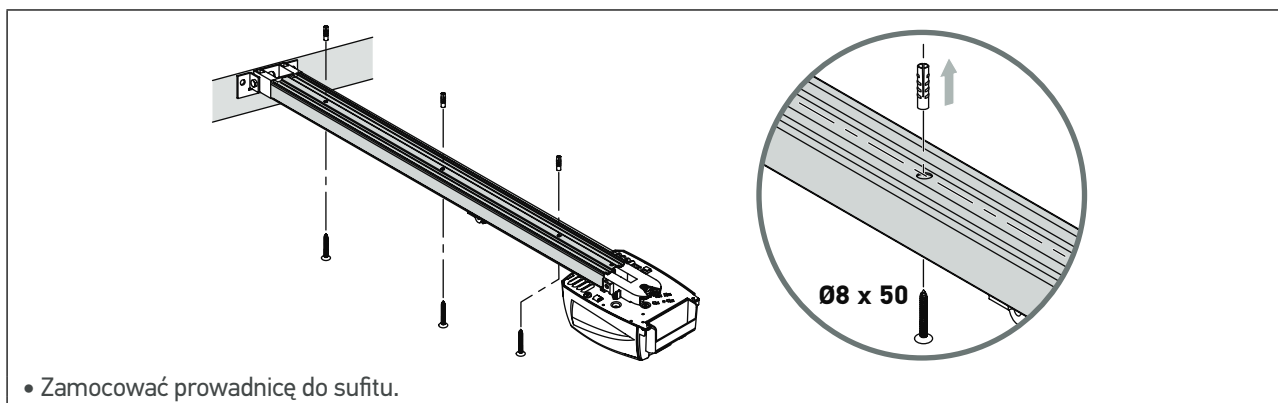

► *Przypadek nr 2: Napęd zamontowany pod sufitem*

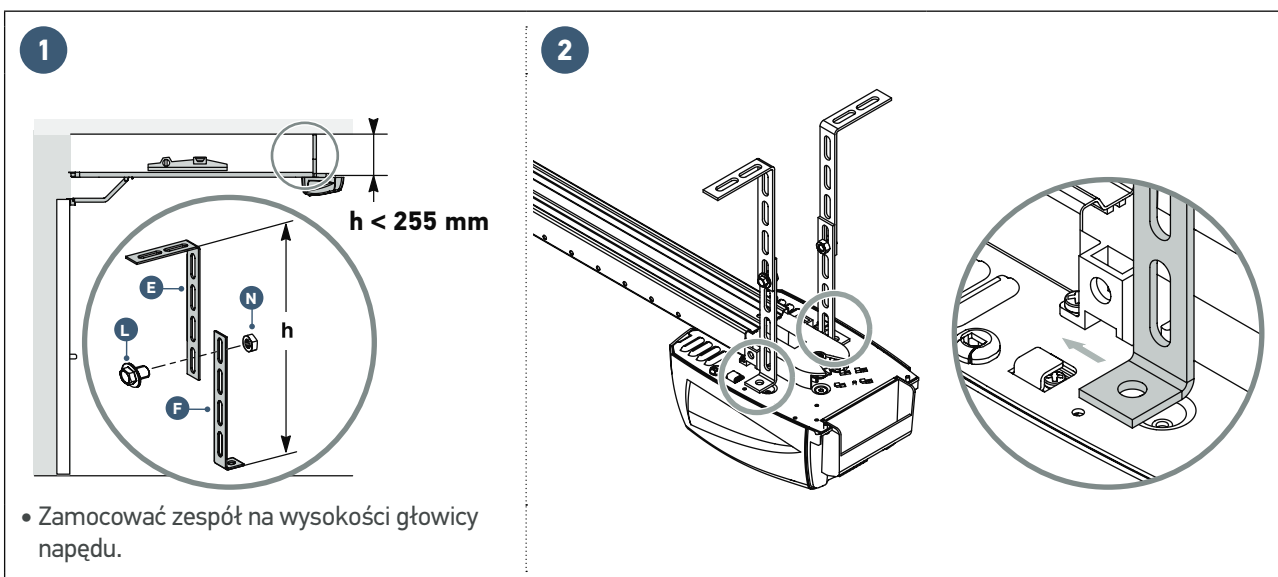

► **Przypadek nr 2: Napęd zamontowany pod sufitem (ciąg dalszy)**

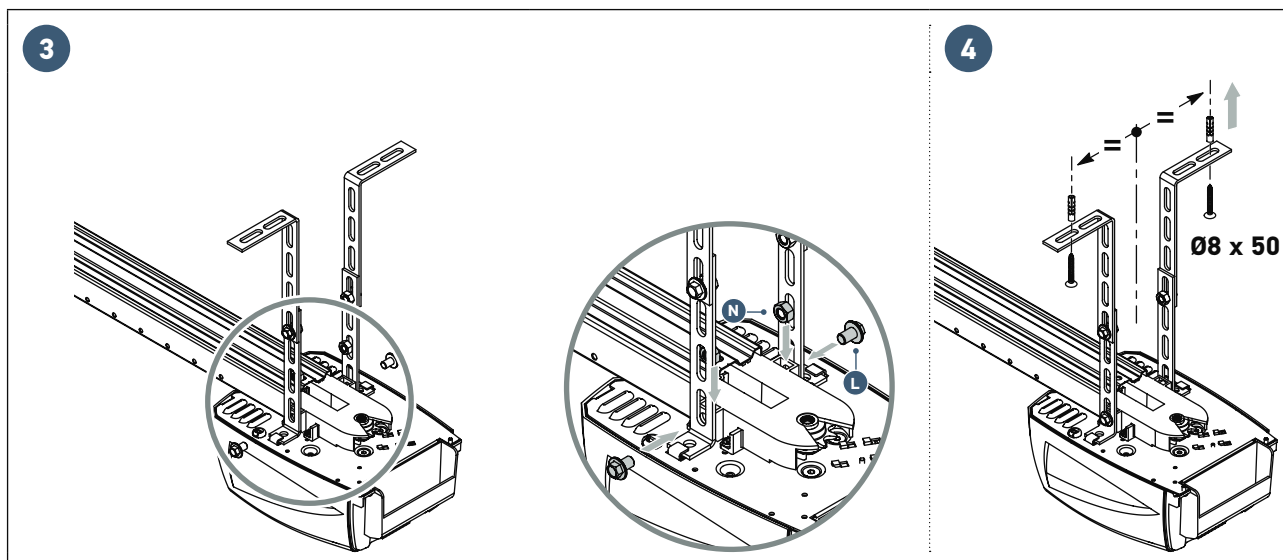

W celu wykonania mocowania pośredniego, z regulacją wzdłuż prowadnicy lub przy mocowaniu w odległości h pomiędzy 250 a 550 mm, należy zastosować zestaw elementów do montażu sufitowego (nr kat.: 9014462).

► **Mocowanie ramienia łącznika na bramie i na wózku**



W przypadku, gdy dźwignia odblokowująca znajduje się na wysokości powyżej 1,80 m konieczne będzie przedłużenie linki, tak aby zapewnić do niej dostęp każdemu użytkownikowi.

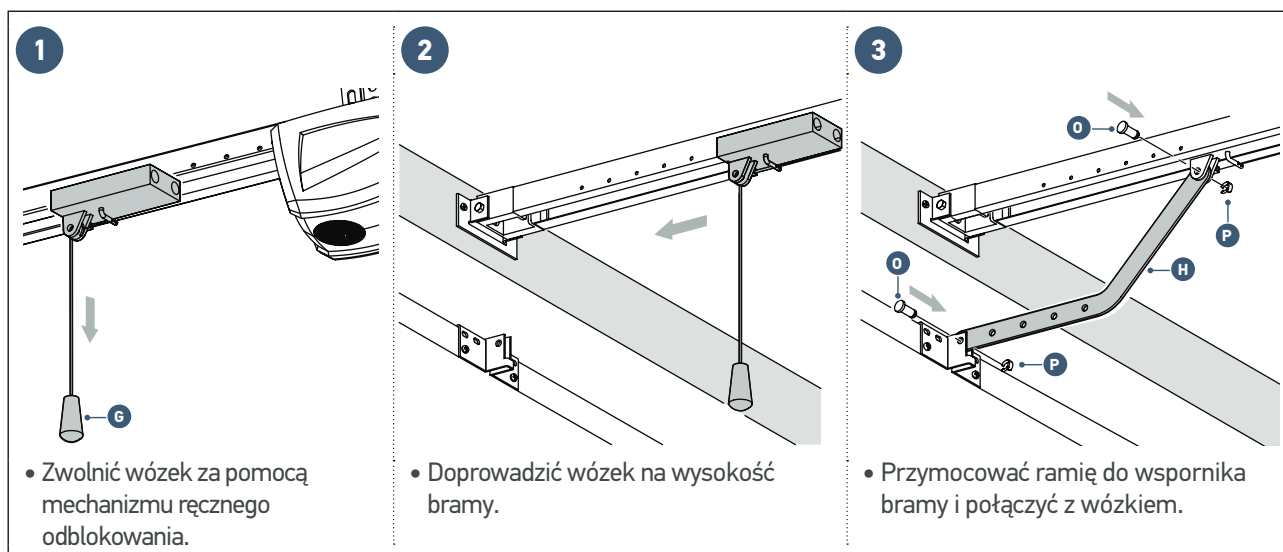

► Mocowanie ramienia łącznika na bramie i na wózku (ciąg dalszy)

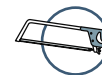

i

W przypadku bardzo wysokich bram garażowych, może być konieczne ucięcie ramienia łącznika.

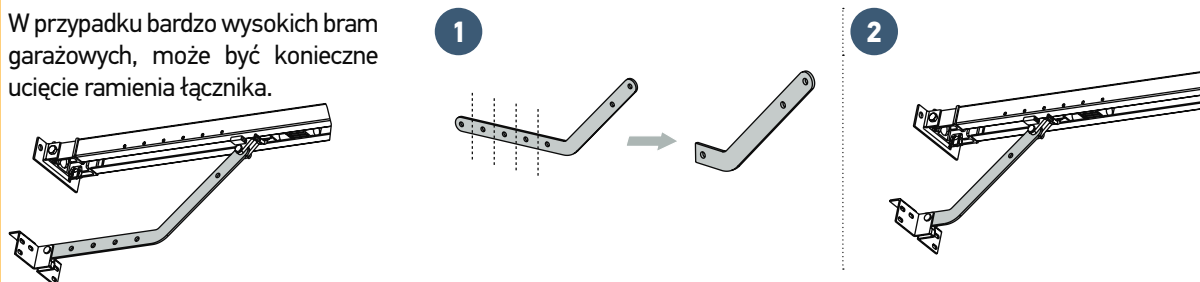

1.4 Ustawienia

► Ustawienie i mocowanie ogranicznika otwarcia



Podczas wykonywania tej czynności, sprawdzić, czy nie istnieje ryzyko zaczepienia się linki mechanizmu ręcznego odblokowania o wystającą część samochodu (na przykład bagażnik samochodowy).

1

- Zwolnić wózek za pomocą mechanizmu ręcznego odblokowania i ustawić bramę w położeniu otwartym. **Nie otwierać bramy do końca, lecz ustawić ją w taki sposób, by nie stykała się ze swoimi ogranicznikami.**

2

- Ustawić ogranicznik przy wózku i zamocować go na prowadnicy.

► Kontrola naprężenia paska

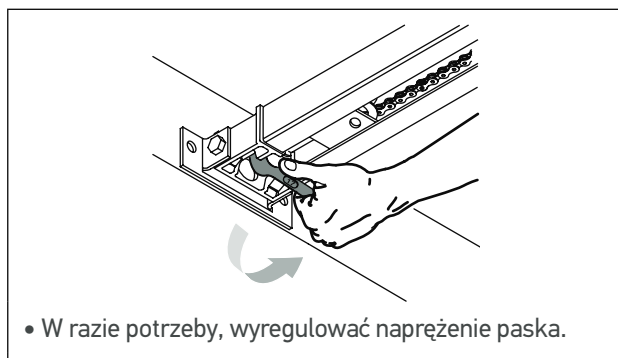

Gumowy element napinający nigdy nie powinien być całkowicie ściśnięty. W celu prawidłowego naprężenia, gumowy element powinien mieć długość od 18 do 20 mm (odległość "X", patrz strona 10).

1.5 Podłączenie do zasilania elektrycznego

**NIEBEZPIECZEŃSTWO**

Podłączyć przewód zasilający do odpowiedniego gniazda spełniającego wymagania norm elektrycznych (zapoznać się z zaleceniami dotyczącymi bezpieczeństwa, rozdział 4).

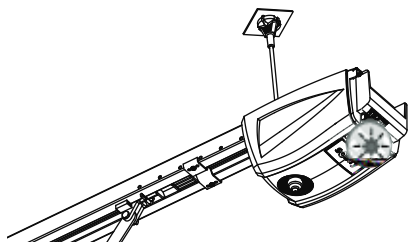

- Podłączyć napęd do zasilania sieciowego.

Kontrolka "B" nieprzerwanie miga 2-krotnie: napęd jest w trybie oczekiwania na rozpoczęcie automatycznego przyłączenia.

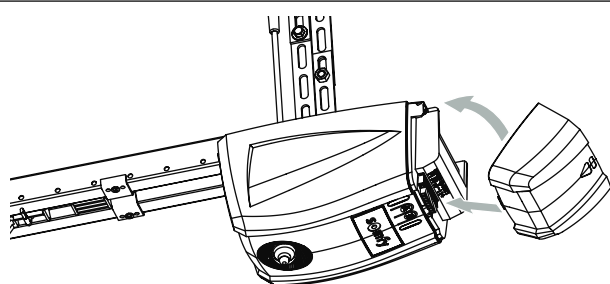
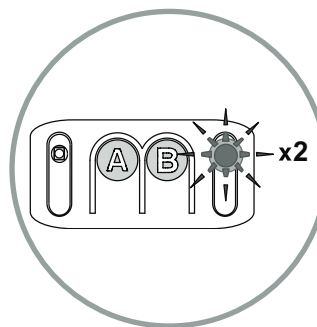

- Zamontować ponownie osłonę w sposób przedstawiony na rysunku powyżej: umieścić najpierw dolną część osłony w szczelinie, następnie zatrzasknąć górną część.

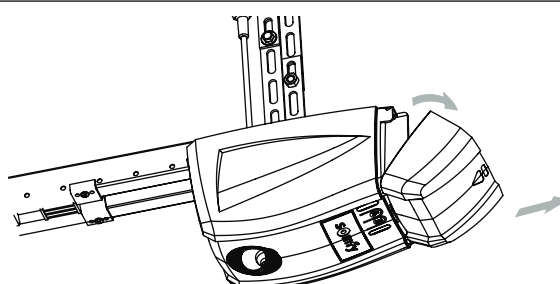

- Wymontować osłonę w sposób przedstawiony na rysunku powyżej: wypiąć najpierw górną część osłony, następnie zdjąć dolną część (bez użycia siły).

2.1 Ustawienie parametrów

► Opis przycisków programowania

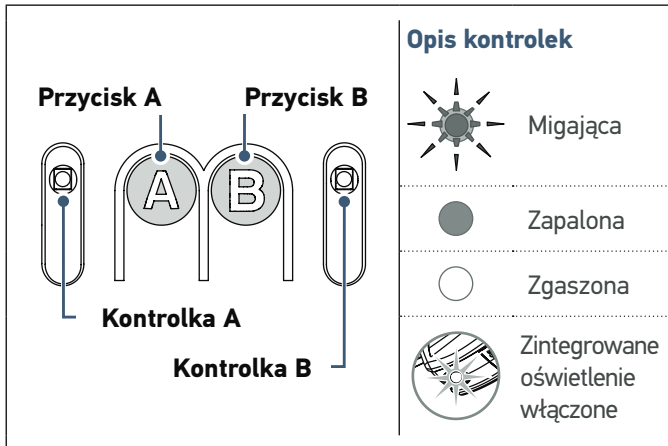

Funkcje przycisków i kontroltek

Przycisk A	<ul style="list-style-type: none"> • Użycie trybu wymuszonego działania • Wybór parametru
Przycisk B	<ul style="list-style-type: none"> • Uruchomienie cyklu automatycznego przyłączenia • Programowanie/usuwanie pilotów zdalnego sterowania • Zmiana wartości parametru
Kontrolka A	<ul style="list-style-type: none"> • Kontrolka wybranego parametru
Kontrolka B	<ul style="list-style-type: none"> • Kontrolka wartości parametru • Kontrolka sygnalizacyjna usterki

► Wykonanie automatycznego przyłączenia

2 przypadki:

► **Przypadek nr 1:** Żadna kontrolka nie miga => Należy przejść do trybu automatycznego przyłączenia.

<p>1</p> <ul style="list-style-type: none"> • Nacisnąć 3-krotnie na przycisk "A" w celu uzyskania dostępu do parametrów automatycznego przyłączenia. 	<p>2</p> <ul style="list-style-type: none"> • Nacisnąć na przycisk "B" w celu przejścia w tryb automatycznego przyłączenia. Kontrolka "B" nieprzerwanie miga 2-krotnie: napęd jest w trybie oczekiwania na rozpoczęcie automatycznego przyłączenia.
---	--

► **Przypadek nr 2:** Kontrolka "B" nieprzerwanie miga 2-krotnie => napęd jest w fazie oczekiwania na automatyczne przyzuczenie (przypadek podczas instalacji).

3

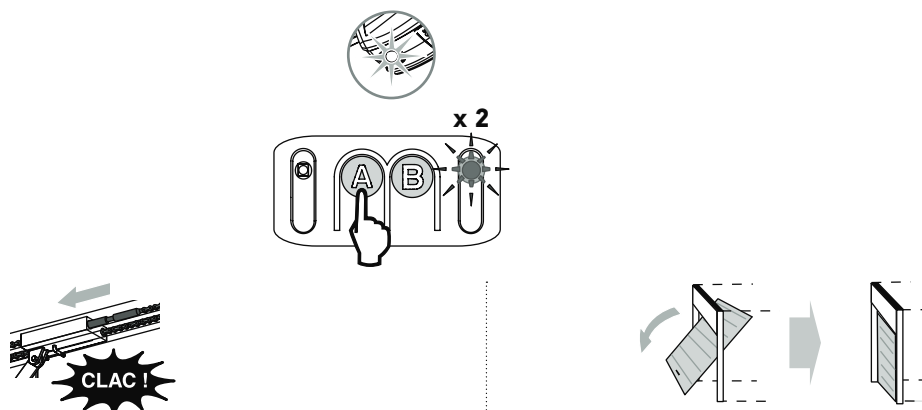

- Sterować napędem za pomocą **przycisku "A"** (wcisnąć i przytrzymać), tak by przesuwany element napędu zazaębził się z wózkiem.
- Przytrzymać ponownie wciśnięty **przycisk "A"**, aby ustawić bramę w położeniu zamkniętym.

Uwaga: jeśli przycisk "A" jest zwolniony, element przesuwany zatrzymuje się. W przypadku kolejnego naciśnięcia i przytrzymania przycisku "A", element przesuwany zacznie poruszać się w przeciwnym kierunku względem poprzedniego ruchu.



Zwolnić **przycisk "A"**, zanim napęd uderzy w bramę.

4

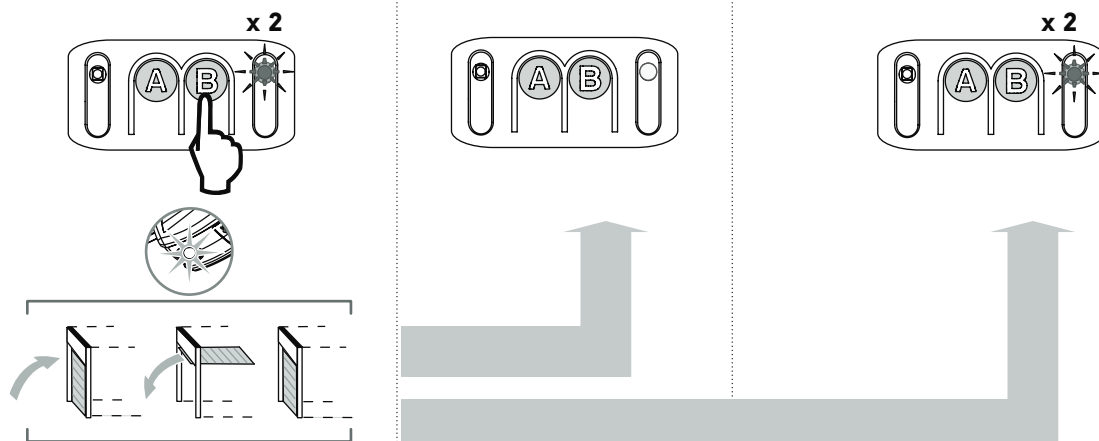

- Nacisnąć na **przycisk "B"** w celu uruchomienia cyklu automatycznego przyzuczenia. Brama wykonuje **kompletny cykl Otwarcia-Zamknięcia**.

Jeśli cykl automatycznego przyzuczenia został prawidłowo wykonany, to **kontrolka B gaśnie**.

Jeśli cykl automatycznego przyzuczenia nie zakończył się prawidłowo, to **kontrolka B miga 2-krotnie**. W tym przypadku, należy ponownie uruchomić cykl automatycznego przyzuczenia za pomocą **przycisku "B"**.



- **Podczas cyklu automatycznego przyzuczenia:** Gdy brama znajduje się w ruchu, naciśnięcie dowolnego przycisku spowoduje zatrzymanie się bramy i przerwanie trybu automatycznego przyzuczenia.
Uwaga: napęd jest ponownie w trybie automatycznego przyzuczenia (patrz przypadek nr 2 - rysunek 3).

► **Kontrola regulacji mechanicznej bramy**

Po zakończeniu automatycznego przyuczenia, należy wykonać ręczne odblokowanie zespołu napędowego, aby sprawdzić, czy brama nie została zamknięta zbyt mocno.

- **Jeśli odblokowanie odbywa się w normalny sposób**, bez oporu lub nagłego ruchu: brama została prawidłowo zamknięta.
- **Jeśli nie można odblokować bramy** lub napotyka się na duży opór: należy ponownie uruchomić cykl automatycznego przyuczenia upewniając się, że brama jest zamknięta przy zastosowaniu średniego docisku (patrz strona 15 - przypadek nr 1).



OSTRZEŻENIE

- Po zakończeniu instalacji należy koniecznie sprawdzić, czy system wykrywania przeszkód jest zgodny ze specyfikacją podaną w załączniku A do **normy EN 12 453**.
- Nieprzestrzeganie tego zalecenia mogłoby spowodować poważne obrażenia ciała, na przykład przygniecenie przez bramę.

2.2 Ustawienia zaawansowane



Należy przestrzegać podanych poniżej procedur programowania wyłącznie w przypadku zmiany wartości parametrów określonych domyślnie.



Aby zapisać wybrane parametry, należy wciskać kilkakrotnie przycisk A do momentu, aż diody LED zgasną. Domyślnie, parametry są automatycznie zapisywane po upływie 2 minutowego czasu opóźnienia, po którym elektroniczny układ sterowania przechodzi w tryb czuwania.

► **Wybór czułości wykrywania przeszkody**

1

2

- Wciskać kilkakrotnie **przycisk "A"**, do momentu, aż **kontrolka "A"** zamiga **1 raz**. Tryb "czułość wykrywania przeszkody" jest włączony.
- Liczba **"N"** mignięć **kontrolki "B"** wskazuje wartość parametru (patrz tabela poniżej).
- Nacisnąć na **przycisk "B"**, aby zmienić wartość parametru.

Kontrolka A		Czułość wykrywania przeszkody
Kontrolka B		Bardzo niska czułość
		Niska czułość
		Standardowa (wartość domyślna)
		Wysoka czułość



OSTRZEŻENIE

- W przypadku zmiany tego parametru, koniecznie sprawdzić, czy system wykrywania przeszkód jest zgodny z aneksem A normy EN 12 453. Nieprzestrzeganie tego zalecenia mogłoby spowodować poważne obrażenia ciała, na przykład przygniecenie przez bramę.

► Wybór strefy osiągnięcia położenia zamknięcia

1

- Wciskać kilkakrotnie **przycisk "A"**, do momentu, aż **kontrolka "A"** zamiga **2 razy**. Tryb "strefa osiągnięcia położenia zamknięcia" jest włączony.
- Liczba "**N**" mignięć **kontrolki "B"** wskazuje wartość parametru (patrz tabela poniżej).

2

- Nacisnąć na **przycisk "B"**, aby zmienić wartość parametru.

Kontrolka A		Strefa osiągnięcia położenia zamknięcia	
Kontrolka B		Bez zwalniania	Bez zwalniania pod koniec zamykania.
		Krótkie zwalnianie (wartość domyślna)	Prędkość zostaje ograniczona na odcinku ostatnich 20 centymetrów.
		Długie zwalnianie	Prędkość zostaje ograniczona na odcinku ostatnich 50 centymetrów.



OSTRZEŻENIE

- W przypadku zmiany tego parametru, koniecznie sprawdzić, czy system wykrywania przeszkód jest zgodny z aneksem A normy EN 12 453. Nieprzestrzeganie tego zalecenia mogłoby spowodować poważne obrażenia ciała, na przykład przygniecenie przez bramę.

► Wybór rodzaju zasilania

1

- Wciskać kilkakrotnie **przycisk "A"**, do momentu, aż **kontrolka "A"** zamiga **5 razy**. Tryb "Rodzaj zasilania" jest włączony.
- Liczba "**N**" mignięć **kontrolki "B"** wskazuje wartość parametru (patrz tabela poniżej).

2

- Nacisnąć na **przycisk "B"**, aby zmienić wartość parametru.

Kontrolka A		Rodzaj zasilania
Kontrolka B		Zasilanie sieciowe (rodzaj zasilania ustawiony domyślnie)
		Zasilanie energią słoneczną



OSTRZEŻENIE

- Po zakończeniu programowania parametrów, menu parametrów musi zostać natychmiast zablokowane, aby zapewnić bezpieczeństwo użytkownikom.
- Nieprzestrzeganie tego zalecenia mogłoby spowodować poważne obrażenia ciała, na przykład przygniecenie przez bramę.

2.3 Blokowanie/Odblokowanie menu parametrów

► Blokowanie menu parametrów

1

- Wcisnąć kilkakrotnie **przycisk "A"**, do momentu, aż **kontrolka "A"** zamiga **4 razy**. Tryb "blokowanie menu parametrów" jest włączony.

2

- Wcisnąć jeden raz **przycisk "B"**. **Kontrolka "A"** gaśnie. Menu parametrów jest zablokowane.

Kontrolka A		Blokowanie menu parametrów
Kontrolka B		Menu parametrów jest zablokowane



W przypadku niezamierzonego wciśnięcia przycisku "B", przejść do etapu "Odblokowanie menu parametrów".



Na tym etapie montażu, napęd jest gotowy do działania. Piloty zdalnego sterowania dostarczone w zestawie zostały już zaprogramowane.

► Odblokowanie menu parametrów



OSTRZEŻENIE

Klawiatura do ustawiania parametrów jest zablokowana, aby zapewnić bezpieczeństwo użytkownikom. Każde odblokowanie i każda zmiana ustawienia parametrów musi być wykonana przez profesjonalnego instalatora specjalizującego się w zakresie urządzeń mechanicznych i automatyki w budynkach mieszkalnych. Wszelkie modyfikacje, które nie są zgodne z powyższymi instrukcjami stanowią zagrożenie dla osób i mienia. **Somfy** nie będzie ponosić odpowiedzialności za szkody wynikłe na skutek nieprzestrzegania zaleceń podanych w tej instrukcji.



Jeśli menu parametrów jest zablokowane i żaden zaprogramowany pilot nie jest dostępny, konieczne jest wcześniejsze zaprogramowanie jednego pilota (patrz rys. 20).

<p>1</p>	<p>2</p>	<p>3</p>
<ul style="list-style-type: none"> Nacisnąć i przytrzymać przycisk "A". 	<ul style="list-style-type: none"> Przytrzymując wciśnięty przycisk "A", wcisnąć jeden z przycisków już zaprogramowanego pilota. Lampka zapala się na krótko, aby poinformować o wykonaniu odblokowania. 	<ul style="list-style-type: none"> Zwolnić przycisk "A".

2.4 Programowanie pilotów zdalnego sterowania

► Programowanie pilotów zdalnego sterowania do działania w trybie "Całkowitego otwarcia"

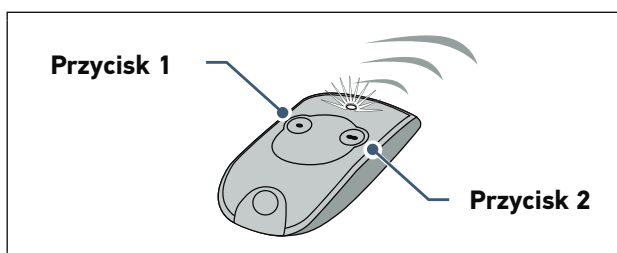



Przycisk 1 pilotów zdalnego sterowania dostarczonych w zestawie został już zaprogramowany.

- Wykonanie tej procedury na już zaprogramowanym przycisku spowoduje usunięcie jego zaprogramowania.

<p>1</p> <p>2 s</p>	<p>2</p> <p>5 s</p>
<ul style="list-style-type: none"> Wcisnąć przez 2 sekundy przycisk "B". Oświetlenie zintegrowane włącza się. 	<ul style="list-style-type: none"> Wcisnąć przycisk pilota zdalnego sterowania. Oświetlenie zintegrowane miga przez 5 sekund. Przycisk pilota zdalnego sterowania jest zapisany.

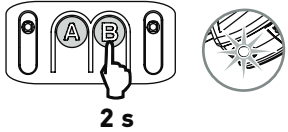
► Programowanie pilota zdalnego sterowania Telis lub podobnego typu (niedostarczony w zestawie)

<p>1</p>  <p style="text-align: center;">2 s</p> <ul style="list-style-type: none"> • Wcisnąć przez 2 sekundy przycisk "B". Oświetlenie zintegrowane włącza się. 	<p>2</p>  <p style="text-align: center;">5 s</p> <ul style="list-style-type: none"> • Wcisnąć przy pomocy niewielkiego przedmiotu przycisk "prog" znajdujący się z tyłu pilota. • Oświetlenie zintegrowane miga przez 5 sekund. Pilot został zaprogramowany.
---	--

2.5 Wykasowanie pilotów zdalnego sterowania

 Procedura ta spowoduje usunięcie z pamięci wszystkich zaprogramowanych pilotów zdalnego sterowania.

 <p style="text-align: center;">7 s 7 s 5 s</p> <ul style="list-style-type: none"> • Wcisnąć przez 7 sekund przycisk "B". Oświetlenie zintegrowane włącza się, a następnie zaczyna migać (5 sekund). 	 <p>Wszystkie piloty i wszystkie ustawienia zostały wykasowane.</p>
--	---

2.6 Przywracanie ustawień

Aby przywrócić wszystkie ustawienia, wystarczy uruchomić nowy cykl automatycznego przyuczenia (patrz strona 15).

3.1 Przeszkolenie użytkowników



OSTRZEŻENIE

- Każdy potencjalny użytkownik musi zostać poinformowany przez instalatora o zasadach używania zespołu napędowego zgodnie ze wszystkimi zaleceniami niniejszej instrukcji. Należy koniecznie upewnić się, że żadne nieprzeszkolone osoby nie będą mogły uruchomić bramy.
- Użytkownik powinien obserwować bramę przez cały czas, gdy się przemieszcza i pilnować, aby wszystkie osoby pozostawały w bezpiecznej odległości do momentu, aż brama całkowicie się otworzy lub zamknie.
- Nigdy nie pozwalać dzieciom, żeby bawiły się urządzeniami do sterowania bramą. Piloty zdalnego sterowania powinny być niedostępne dla dzieci.
- Nie zatrzymywać celowo ruchu bramy.
- Ten zespół napędowy może być używany przez dzieci w wieku co najmniej 8 lat oraz osoby, których zdolności fizyczne, sensoryczne lub mentalne są ograniczone, lub przez osoby nieposiadające doświadczenia lub wiedzy, jeżeli są one objęte właściwym nadzorem albo jeżeli otrzymały wcześniej odpowiednie instrukcje dotyczące bezpiecznej obsługi urządzenia i zostały poinformowane o ewentualnych zagrożeniach. Dzieci nie powinny bawić się zespołem napędowym. Czyszczenie i prace konserwacyjne, za które odpowiedzialny jest użytkownik, nie mogą być wykonywane przez dzieci.



Należy koniecznie zapoznać wszystkich użytkowników z zasadami w pełni bezpiecznego używania tej bramy (użytkowanie standardowe i sposób odblokowywania) oraz przeprowadzania obowiązkowych cyklicznych przeglądów.

3.2 Użytkowanie pilotów zdalnego sterowania

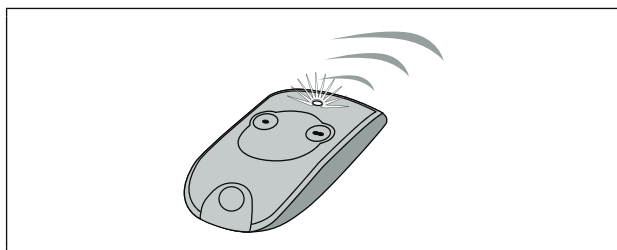



Kontrolka świetlna pilota potwierdza jego prawidłowe działanie.

► Użytkowanie pilota zdalnego sterowania, gdy brama jest zamknięta

<p>1</p>	<ul style="list-style-type: none"> • Jedno wciśnięcie przycisku pilota powoduje otwarcie bramy.
<p>2</p>	<ul style="list-style-type: none"> • Kolejne wciśnięcie przycisku pilota w trakcie otwierania bramy powoduje zatrzymanie bramy.
<p>3</p>	<ul style="list-style-type: none"> • Po ponownym wciśnięciu przycisku pilota następuje zamknięcie bramy.

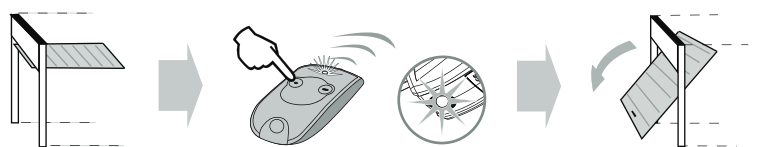
► Użytkowanie pilota zdalnego sterowania, gdy brama jest otwarta

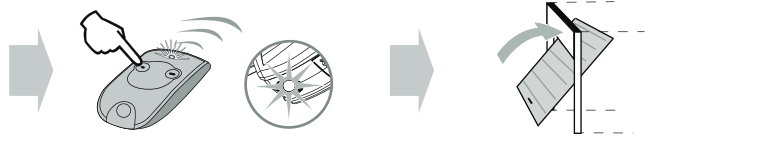
<p>1</p> 	<ul style="list-style-type: none"> • Jedno wciśnięcie przycisku pilota powoduje zamknięcie bramy.
<p>2</p> 	<ul style="list-style-type: none"> • Kolejne wciśnięcie przycisku pilota w trakcie zamykania bramy powoduje zatrzymanie bramy.
<p>3</p> 	<ul style="list-style-type: none"> • Jedno wciśnięcie przycisku pilota powoduje otwarcie bramy.

► Sposób użycia pilota zdalnego sterowania z 3 przyciskami

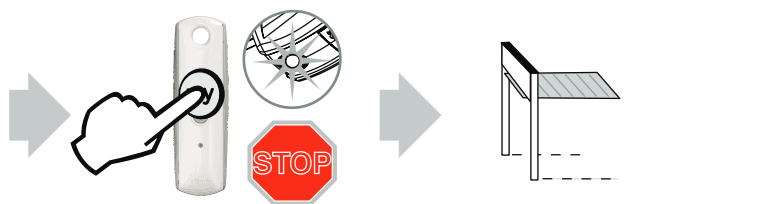
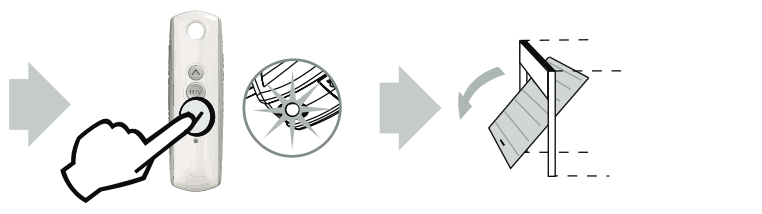
<p>1</p> 	<ul style="list-style-type: none"> • Jedno wciśnięcie przycisku ze strzałką skierowaną w górę powoduje otwarcie bramy.
<p>2</p> 	<ul style="list-style-type: none"> • Wciśnięcie środkowego przycisku pilota w trakcie otwierania lub zamykania bramy powoduje zatrzymanie bramy.
<p>3</p> 	<ul style="list-style-type: none"> • Jedno wciśnięcie przycisku ze strzałką skierowaną w dół powoduje zamknięcie bramy.

3.3 Działanie funkcji wykrywania przeszkód



Funkcja wykrywania przeszkód działa w obszarze do 5 cm od podłoża. Jest wbudowana w zespół napędowy i działa bez dodatkowych akcesoriów (fotokomórki).

1

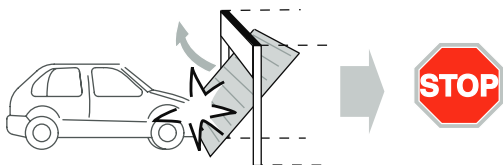

- Wykrycie przeszkody podczas otwierania powoduje **zatrzymanie bramy**.

2

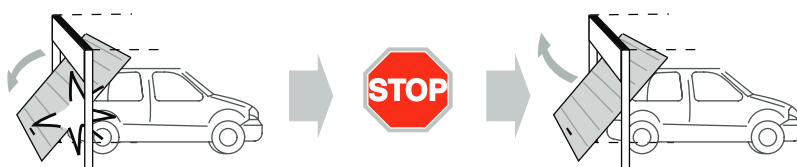

- Wykrycie przeszkody podczas zamykania powoduje **zatrzymanie bramy**, a następnie jej **ponowne otwarcie**.

3.4 Działanie oświetlenia zintegrowanego z napędem

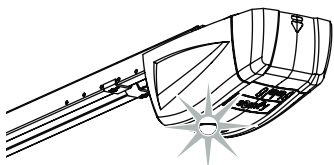

- Oświetlenie zintegrowane zapala się za każdym razem, gdy napęd jest uruchamiany. Gaśnie ono automatycznie po upływie 30 sekund od zakończenia ruchu bramy.



Wielokrotne uruchamianie bramy powodujące ciągłe świecenie oświetlenia zintegrowanego, może spowodować automatyczne wyłączenie wskutek zadziałania zabezpieczenia termicznego.

3.5 Działanie mechanizmu ręcznego odblokowania

Zespół napędowy jest wyposażony w mechanizm odblokowania, który umożliwi ręczne sterowanie bramą, na przykład w przypadku awarii zasilania. Mechanizm ten powinien być łatwo dostępny (**maksymalnie 1,80 m od podłoża**).



OSTRZEŻENIE

- Przy odłączaniu zespołu napędowego należy zachować ostrożność, ponieważ nieprawidłowo wyważona brama może gwałtownie się przesunąć, stwarzając zagrożenie.
- Linki można używać wyłącznie do odłączania zespołu napędowego. Nigdy nie używać linki do ręcznego przesuwania bramy.
- Zawsze przed wysłaniem następnego polecenia do zespołu napędowego, należy ponownie połączyć go z bramą.

1

- Odblokować napęd, pociągając za linkę, aż do odblokowania systemu przesuwu bramy.

2

- Manewrować ręcznie bramą (możliwe dopóki system przesuwu jest odblokowany).

3

- Ponownie podłączyć napęd ustawiając bramę ręcznie, aż do momentu, gdy mechanizm przesuwu zablokuje się ponownie na prowadnicy napędu.



OSTRZEŻENIE

Konieczne należy przykleić w garażu żółtą naklejkę ostrzegawczą dotyczącą ryzyka przygniecenia i zawierającą opis ręcznego manewrowania bramą garażową.

3.6 Działanie po odłączeniu zasilania elektrycznego

Po odłączeniu zasilania sieciowego, napęd powinien ponownie rozpoznać swoje położenie "całkowitego otwarcia".

- Uruchomić całkowite otwieranie bramy za pomocą zapisanego w pamięci pilota.
- Brama będzie się otwierać ze zmniejszoną prędkością.



Poczekać, aż brama uzyska swoje położenie "całkowitego otwarcia".



NIEBEZPIECZEŃSTWO

Przed montażem jakiegokolwiek urządzenia peryferyjnego należy odłączyć zasilanie elektryczne napędu.

4.1 Podłączenie fotokomórek (Nr kat.: 2400939)

Fotokomórki umożliwiają wykrycie obecności przeszkody podczas otwierania/zamykania bramy. Przeszkoda umieszczona między fotokomórkami nie pozwoli na zamknięcie bramy. Jeśli zostanie wykryta przeszkoda przy zamykaniu, brama zatrzyma się, a następnie otworzy się ponownie. Zintegrowane oświetlenie zostaje włączone i miga przez 30 s.

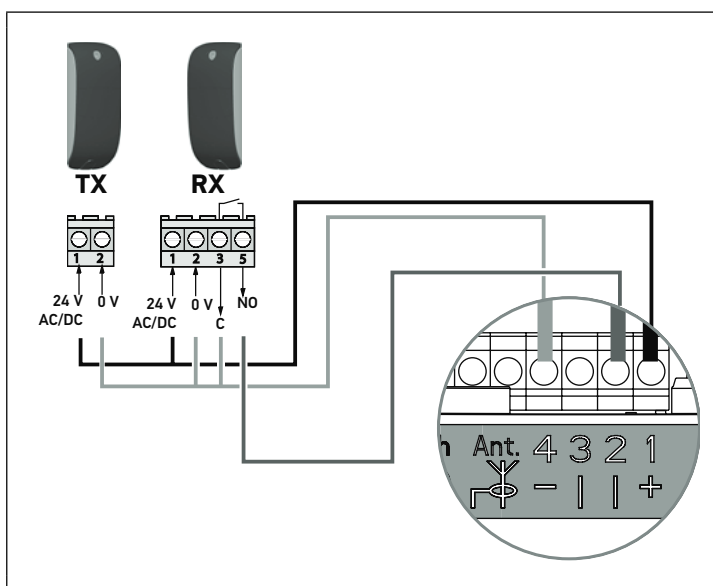

Podczas montażu fotokomórek należy usunąć połączenie mostkowe pomiędzy **końcówkami "1" i "2"** elektronicznego układu sterowania napędu.



W przypadku usunięcia fotokomórek, należy natychmiast wykonać ponownie połączenie mostkowe pomiędzy **końcówkami "1" i "2"**.

4.2 Podłączenie pomarańczowego światła migającego (Nr kat.: 2400596)

Pomarańczowe światło zapala się przy każdym ruchu bramy, sygnalizując ten stan z wyprzedzeniem 2 sekundowym, zanim brama zacznie się poruszać.

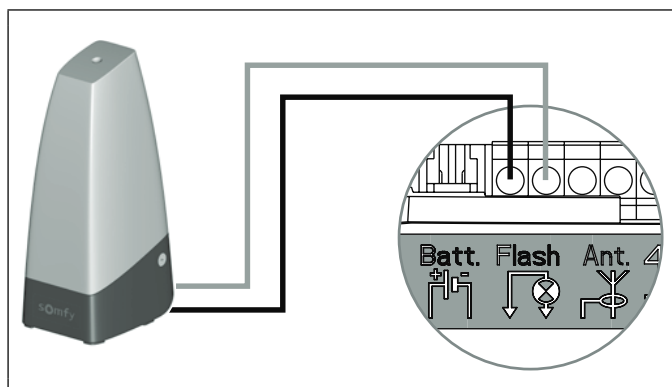

4.3 Podłączenie niezależnej anteny (Nr kat.: 2400472)

Niezależna antena umożliwia zwiększenie zasięgu odbioru fal radiowych pomiędzy pilotem zdalnego sterowania a zespołem napędowym.

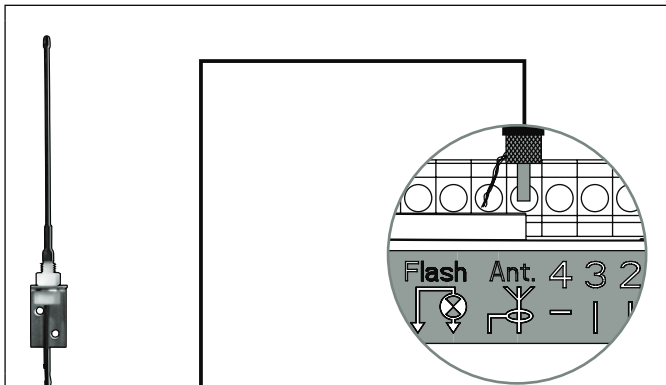

4.4 Podłączenie zapasowego akumulatora (Nr kat.: 2400720)

► Działanie



Przy zainstalowanym akumulatorze zapasowym, napęd będzie działał nawet przy całkowitym braku zasilania sieciowego.

Działanie odbywa się wówczas w następujących warunkach:

- Zmniejszona prędkość.
- Nie działa oświetlenie.
- Peryferyjne urządzenia zabezpieczające są wyłączone.

Dane techniczne akumulatora:

- Czas działania: 24 h; 5 do 10 cykli pracy, zależnie od ciężaru bramy.
- Czas ładowania: 72 godziny.
- Czas eksploatacji do wymiany: około 3 lat.



W celu zapewnienia optymalnej trwałości akumulatora, zaleca się odłączenie zasilania głównego od napędu i przeprowadzenie kilku cykli działania napędu z wykorzystaniem zasilania z akumulatora 3 razy do roku.

► Podłączenie

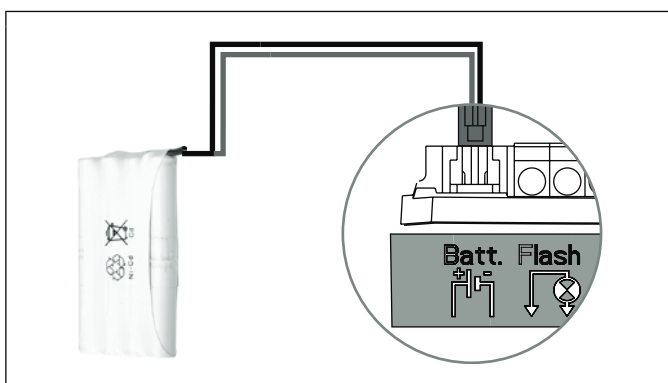

4.5 Podłączenie przełącznika kluczykowego (Nr kat.: 2400597)

Przełącznik kluczykowy umożliwia sterowanie przemieszczaniem i oświetleniem bramy garażowej wyposażonej w napęd.

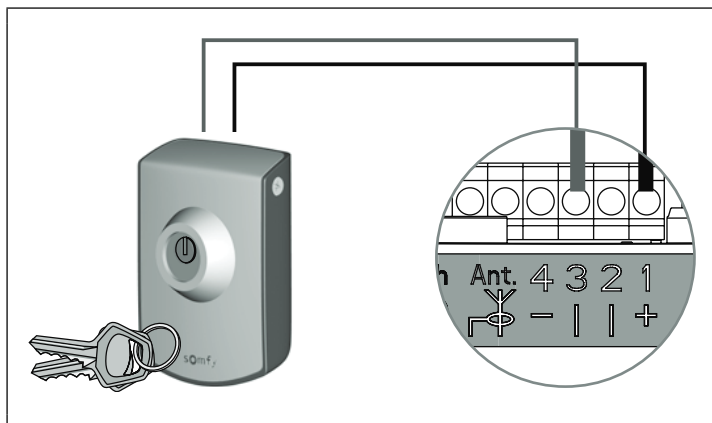

4.6 Podłączenie zestawu solarnego (Nr kat.: 2400961)



Zapoznać się z instrukcją panelu słonecznego.

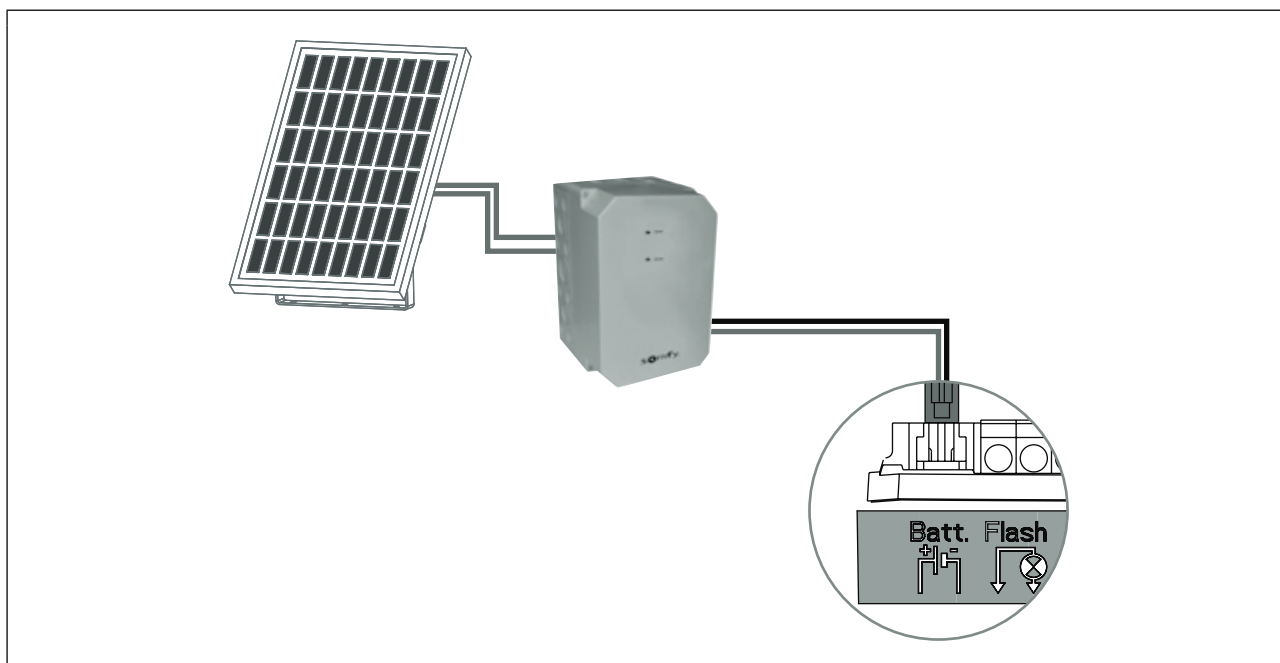

4.7 Ogólny schemat okablowania akcesoriów

**NIEBEZPIECZEŃSTWO**

Przed montażem jakiegokolwiek urządzenia peryferyjnego należy odłączyć zasilanie elektryczne napędu.

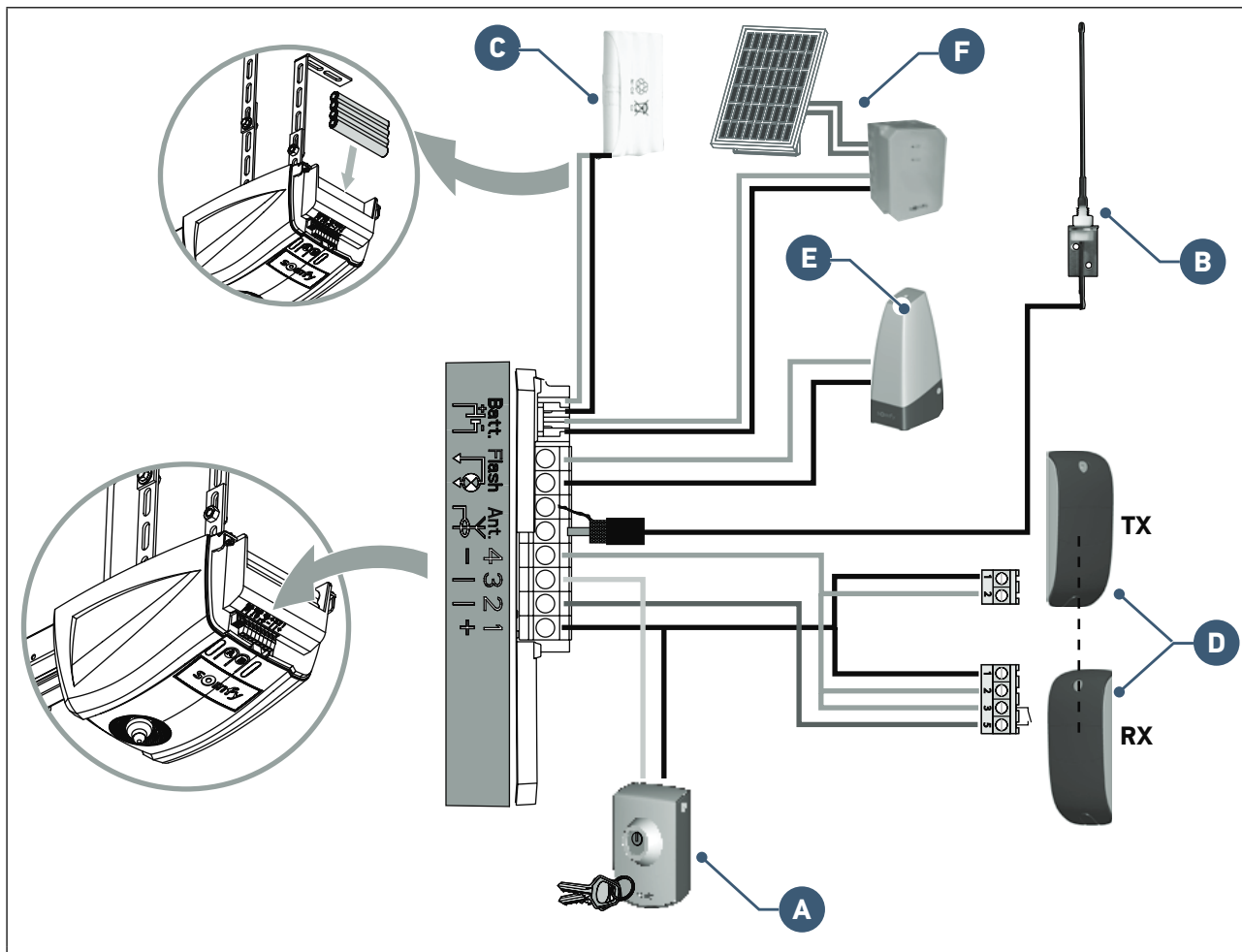

Oznaczenie	Nazwa	Nr kat.
A	Przełącznik kluczykowy	2400597
B	Niezależna antena	2400472
C	Zapasyowy akumulator	2400720
D	Fotokomórki	2400939
E	Pomarańczowe światło migające	2400596
F	Zestaw solarny	2400961





5.1 Przeglądy cykliczne



OSTRZEŻENIE

Zapoznać się z instrukcją **Zalecenia dotyczące bezpieczeństwa**, rozdział 9 - "Zalecenia bezpieczeństwa dotyczące konserwacji".

5.2 Diagnostyka

Kontrolka B	Znaczenie	Co należy zrobić?
2 	Napęd w trybie oczekiwania na rozpoczęcie automatycznego przyuczenia.	Rozpocząć automatyczne przyuczenie.
3 	Usterka fotokomórek.	<ul style="list-style-type: none"> • Sprawdzić, czy żadna przeszkoda nie powoduje uruchomienia się fotokomórek. • Sprawdzić okablowanie fotokomórek lub zmostkować końcówki 1 i 2, jeśli fotokomórki nie są zainstalowane. • Sprawdzić prawidłowe ustawienie fotokomórek.
5 	Zabezpieczenie termiczne napędu.	Pozostawić napęd do ostygnięcia, aż usterka zniknie.
6 	Usterka obwodu pomiaru zasilania napędu lub usterka czujnika.	<ul style="list-style-type: none"> • Odłączyć zasilanie elektryczne (sieciowe i akumulator zapasowy), poczekać kilka minut, następnie ponownie włączyć zasilanie. • Wykonać cykl automatycznego przyuczenia. Jeżeli usterka nadal występuje, skontaktować się z działem pomocy technicznej Somfy.
7 	Maksymalna moc dostarczana przez napęd, uzyskana podczas fazy automatycznego przyuczenia.	Krańcowe możliwości działania produktu.

5.3 Pomoc techniczna

Jeśli usterka nadal występuje lub w przypadku innego problemu lub pytań dotyczących zespołu napędowego, prosimy odwiedzić stronę: www.somfy.com

5.4 Wymiana żarówki zintegrowanego oświetlenia

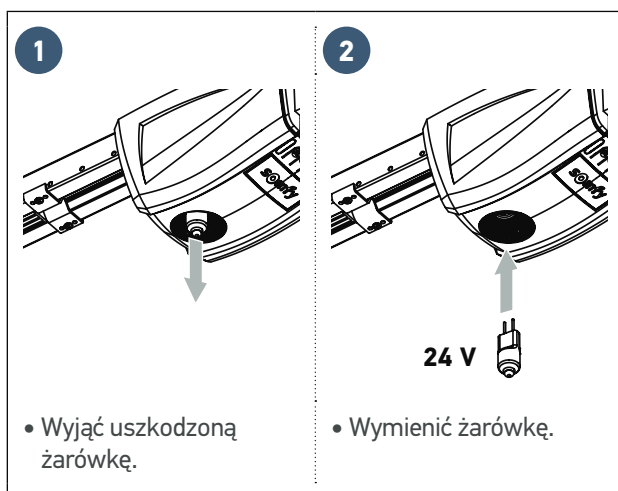

!

- Dotykać żarówki przy użyciu rękawic lub ściereczki.
- Używać wyłącznie żarówki **24 V - maks. 20 W.** typ halogenowa G4.

5.5 Wymiana baterii pilota zdalnego sterowania

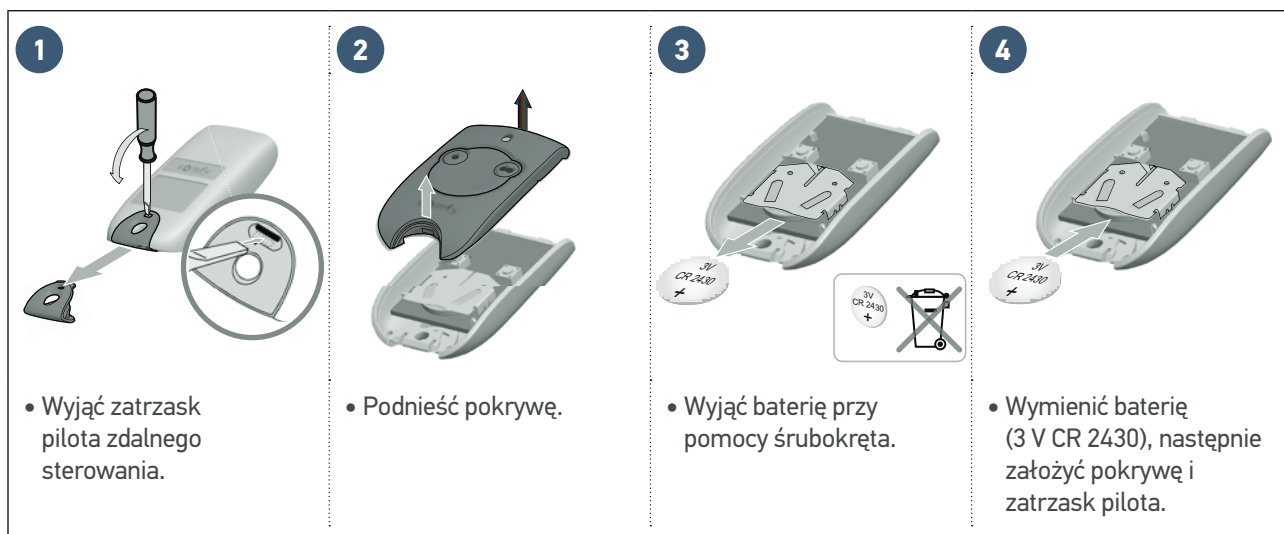

Ogólne dane techniczne		
Zasilanie sieciowe		230 V - 50 Hz
Maks. zużycie energii	Czuwanie	4 W
	Działanie	120 W
Maks. siła pociągowa		700 N
Użytkowanie: Liczba cykli otwarcia/zamknięcia dziennie		Maks. 20 cykli dziennie, przetestowano 10 000 cykli
Maksymalna prędkość		14 cm/s
Interfejs programujący		2 przyciski - 2 kontrolki
Warunki klimatyczne eksploatacji		- 20 °C / + 60 °C - w suchym pomieszczeniu - IP 20
Położenia krańcowe		<ul style="list-style-type: none"> • Mechaniczny ogranicznik ruchu przy otwieraniu • Elektroniczny ogranicznik ruchu przy zamykaniu: z zapamiętaniem położenia przy zamknięciu
Izolacja elektryczna		Klasa 2: podwójna izolacja <input type="checkbox"/>
Oświetlenie zintegrowane z napędem		Żarówka 24V - maks. 20W typ halogenowa G4
Częstotliwość radiowa		433,42 MHz - < 10 mW
Liczba kanałów zapisywanych w pamięci		32

Połączenia		
Wejście urządzeń zabezpieczających	Typ	Suchy styk: NF
	Kompatybilność	Fotokomórki TX/RX
Wejście sterowania przewodowego		Suchy styk: NO
Wyjście pomarańczowego światła		Migające wyjście pomarańczowego światła: 24 V - 15 W
Wyjście zasilania urządzeń dodatkowych		24 V - 500 mA maks.
Wejście niezależnej anteny		Tak: kompatybilne z anteną RTS (Nr kat. 2400472)
Wejście zapasowego akumulatora	Tak: kompatybilne z zestawem akumulatora (Nr kat. 2400720)	
	Czas pracy	24 godziny / 5 do 10 cykli zależnie od rodzaju bramy
	Czas ładowania	72 godz.

Działanie		
Tryb wymuszonego działania		Przez wciśnięcie i przytrzymanie przycisku "A"
Opóźnienie wyłączenia oświetlenia (po ruchu bramy)		Stała: 30 s
Wcześniejsze ostrzeżenie przez pomarańczowe światło		2 s, automatyczne w przypadku podłączenia światła
Działanie wejścia urządzeń zabezpieczających	Przy zamykaniu	Całkowite ponowne otwarcie
	Przed otwarciem (ADMAP)	Z
Zintegrowana funkcja wykrywania przeszkód		Z regulacją czułości: 4 poziomy
Działanie po wykryciu przeszkody		Całkowite ponowne otwarcie
Stopniowy rozruch		Tak
Prędkość otwierania		Stała: 14 cm/s (maks.)
Prędkość zamykania		Stała: 12 cm/s (maks.)
Prędkość osiągnięcia położenia zamknięcia		Z możliwością programowania: bez zwalniania ruchu, ze zwalnianiem na krótkim odcinku (30 cm), ze zwalnianiem na długim odcinku (50 cm)

Содержание

Описание изделия	2	Использование	22
▶ Состав комплекта	2	3.1 Обучение пользователей	22
▶ Габаритные размеры	3	3.2 Использование пультов дистанционного управления	22
▶ Общий вид установки	3	▶ Использование пульта дистанционного управления при закрытой двери	22
Область применения	4	▶ Использование пульта дистанционного управления при открытой двери	23
▶ Типы дверей, на которые может быть установлен привод	4	▶ Использование 3-кнопочного пульта дистанционного управления	23
▶ Максимальные размеры дверей	4	3.3 Работа системы обнаружения препятствия	24
Предварительные требования к установке	5	3.4 Работа встроенного светильника	24
▶ Оснастка и инструмент, необходимые для установки (не поставляются)	5	3.5 Работа устройства ручного механического выключения привода	25
▶ Рекомендации по креплению (резьбовые детали крепления не поставляются в комплекте)	5	3.6 Работа после отключения электропитания	25
Установка	6	Принадлежности	26
1.1 Установка креплений	6	4.1 Подключение фотоэлементов (Обозн.: 2400939)	26
▶ Установка узлов крепления на притолоке и на двери	7	4.2 Подключение проблескового маячка (Обозн.: 2400596)	26
▶ Сборка рельса из трех частей	9	4.3 Подключение выносной антенны (Обозн.: 2400472)	27
1.2 Сборка	9	4.4 Подключение аккумуляторной батареи аварийного питания (Обозн.: 2400720)	27
▶ Установка лампы	10	4.5 Подключение переключателя с ключом (Обозн.: 2400597)	28
▶ Соединение рельса с головкой привода	10	4.6 Подключение комплекта питания от солнечной батареи (Обозн.: 2400961)	28
▶ Крепление сборки к потолку	11	4.7 Общая схема прокладки кабелей принадлежностей	29
1.3 Крепление	11	Техническое обслуживание и устранение неисправностей	30
▶ Крепление сборки к узлу крепления на притолоке	11	5.1 Периодические проверки	30
▶ Крепление соединительного рычага к двери и к каретке	12	5.2 Диагностика	30
1.4 Настройки	13	5.3 Техническая поддержка	30
▶ Настройка и крепление упора хода открывания	13	5.4 Замена лампы встроенного светильника	31
▶ Проверка натяжения ремня	13	5.5 Замена элемента питания пульта дистанционного управления	31
1.5 Подключение электропитания	14	Технические характеристики	32
1.6 Установка/снятие кожуха	14		
Программирование	15		
2.1 Параметрирование	15		
▶ Описание кнопок программирования	15		
▶ Выполнение самонастройки	15		
▶ Проверка механической настройки двери	17		
2.2 Расширенные параметры	17		
2.3 Блокировка/разблокировка меню параметров	19		
2.4 Внесение в память пультов дистанционного управления	20		
2.5 Удаление из памяти пультов дистанционного управления	21		
2.6 Повторная инициализация настроек	21		

Описание изделия

Состав комплекта

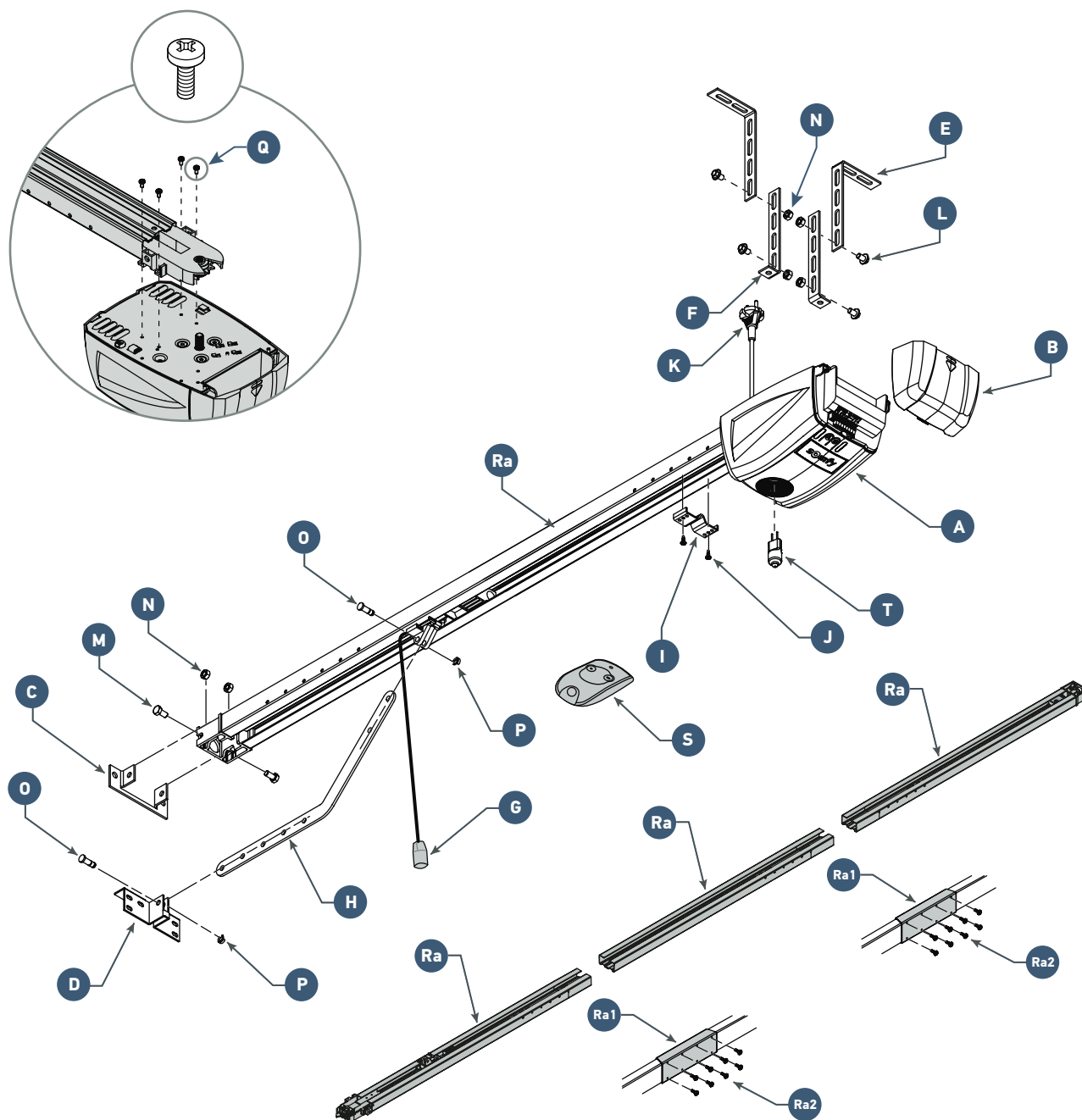

Позиция	Наименование	Кол-во
A	Головка привода	x 1
B	Опускная дверца	x 1
C	Серьга ригеля	x 1
D	Узел крепления к воротам	x 1
E	Лапка крепления на потолке	x 2
F	Лапка крепления головки привода	x 2
G	Устройство ручного механического выключения привода	x 1
H	Соединительный рычаг	x 1
I	Концевой упор	x 1
J	Самосверлящий винт TCB-H 4,2x13 zn	x 2
K	Кабель питания	x 1

Позиция	Наименование	Кол-во
L	Винт с шайбой TH10 M8x12 zn	x 4
M	Болт TH M8x16 zn	x 2
N	Гайка NU8	x 6
O	Палец	x 2
P	Стопорное кольцо	x 2
Q	Самонарезающий винт диам. 4x8	x 4
Ra	Рельс из трех частей	x 1
Ra1	Муфта	x 2
Ra2	Самонарезающий винт диам. 4x8	x 16
S	Пульт дистанционного управления	x 2
T	Лампа 24 В 20 Вт, галогенная типа G4	x 1

► Габаритные размеры

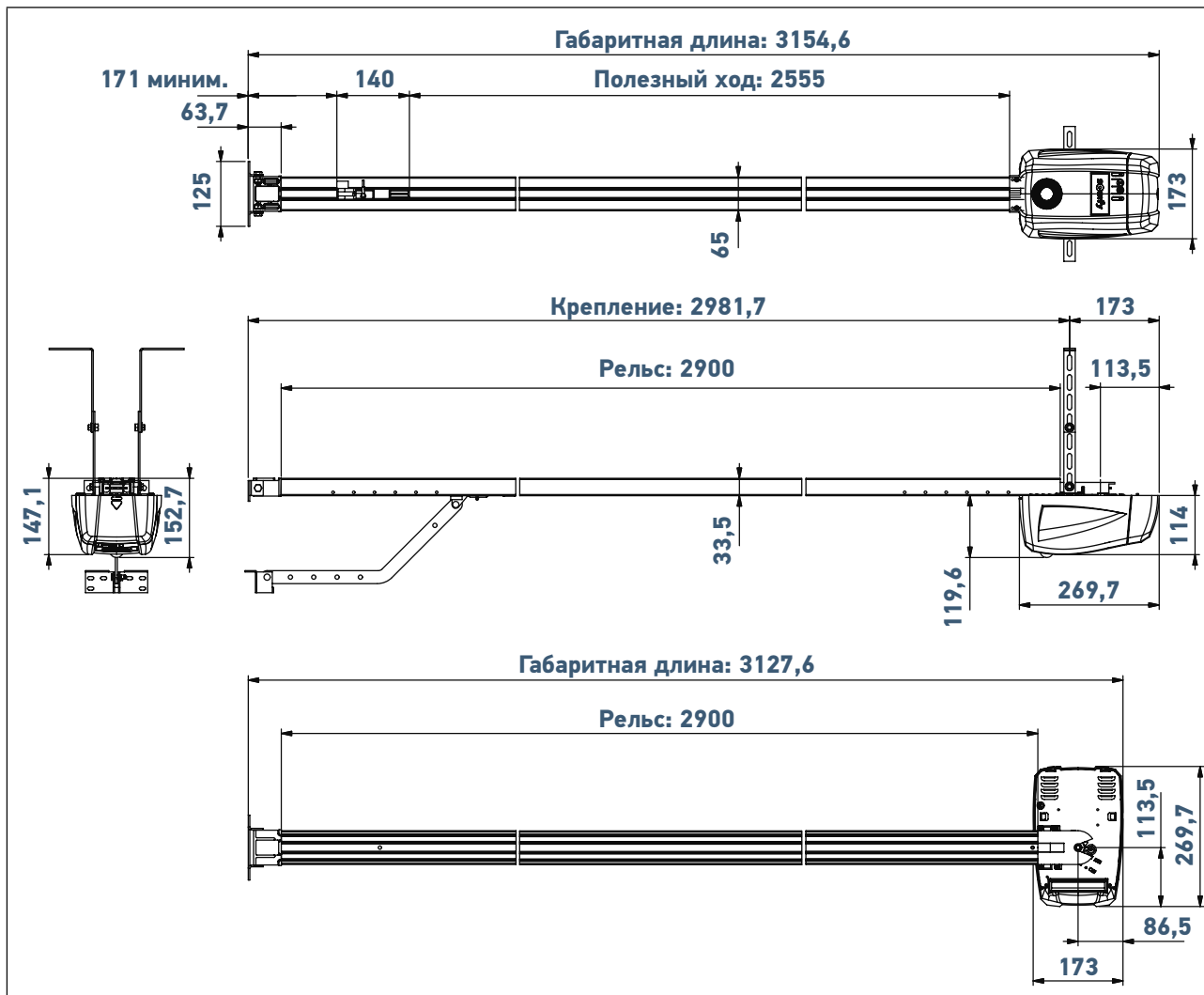

► Общий вид установки

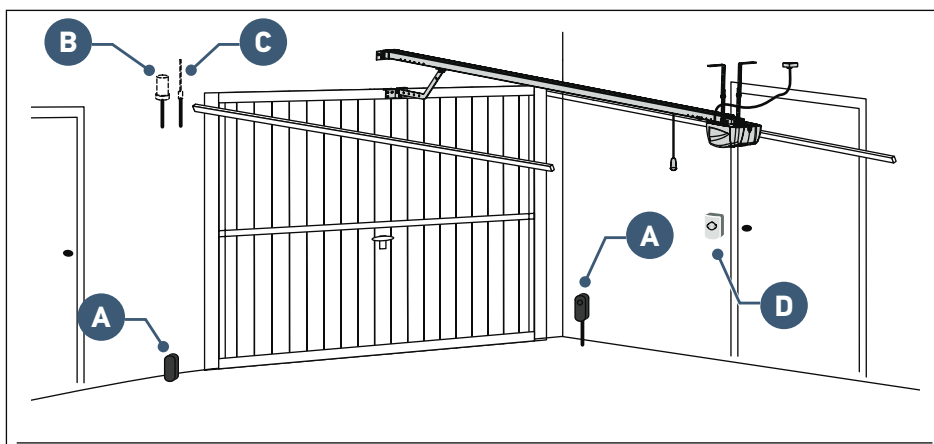

i Если гаражные ворота являются единственным доступом в гараж, предусматривайте наружное устройство механического выключения привода (обозн. 2400658 или обозн. 9012962).

Позиция	Наименование	Тип кабеля
A	Фотоэлементы	4 x 0,5 мм ² (RX принимающий элемент) 2 x 0,5 мм ² (TX излучающий элемент)
B	Проблесковый маячок	2 x 0,5 мм ²
C	Антенна	-
D	Переключатель с ключом	2 x 0,5 мм ²

Область применения

Этот привод предназначен исключительно для оборудования гаражной двери частного домовладения.

► Типы дверей, на которые может быть установлен привод

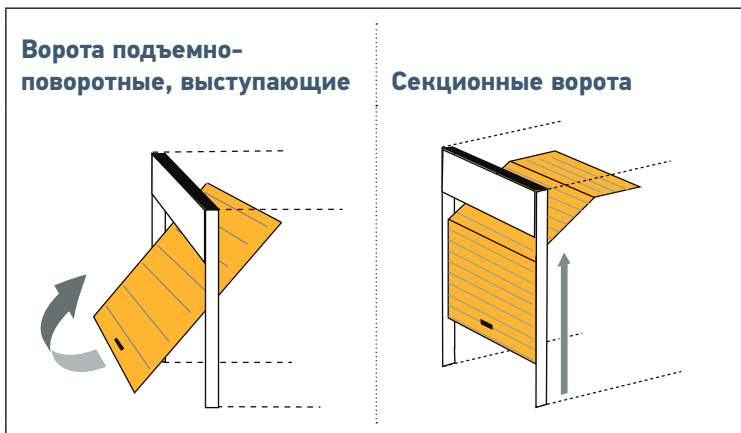

i

Если верхний профиль **A** панели имеет особое исполнение, **используйте** узел крепления **B** для секционных ворот, обозн.: 9009390.

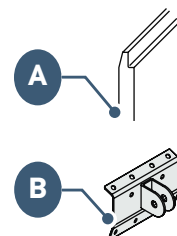

► Максимальные размеры дверей



1.1 Установка креплений

Измерьте расстояние "D" между верхней точкой ворот и потолком.

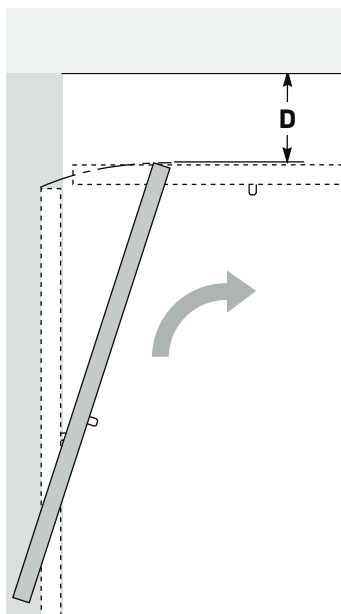

Случай № 1: Привод, закрепляемый непосредственно на потолке

Если значение "D" находится в интервале 35–200 мм, закрепите привод непосредственно на потолке.

$$35 < D < 200$$

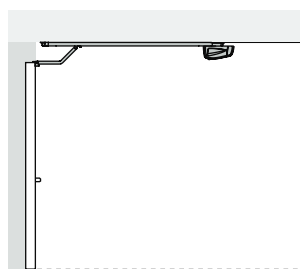

i

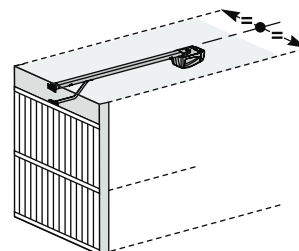

При установке, расположите узел привода симметрично относительно гаражной двери.

Случай № 2: Привод, закрепляемый на расстоянии от потолка

Если значение "D" больше 200 мм, закрепите привод так, чтобы высота "H"* находилась в интервале 10–200 мм.

* H = расстояние от нижней стороны рельса до верхней точки ворот.

$$D > 200$$

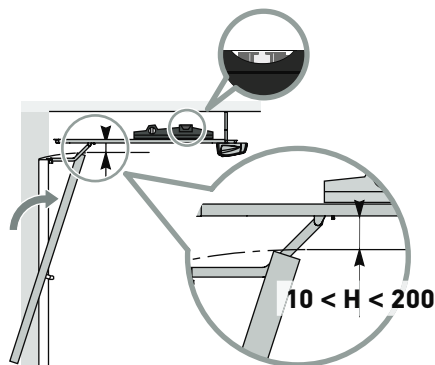

i

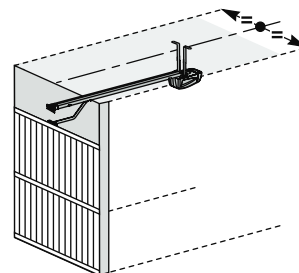

При установке, расположите узел привода симметрично относительно гаражной двери.

i

Для облегчения измерений на притолоке: после измерения значения "D" определите значение "H" вычитанием от 10 до 200 мм из значения "D". Затем отложите это значение на притолоке от потолка. Отметка указывает положение нижней части узла крепления к притолоке.

► Установка узлов крепления на притолоке и на двери

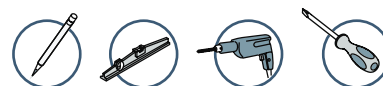

► Случай № 1: Привод, закрепляемый непосредственно на потолке

Ø8 x 50

200 мм максим.

Ø8 x 50

Ø6 x 30

Ø6 x 30

1

- Установите узел крепления к притолоке симметрично относительно гаражной двери.
- Узел крепления может быть закреплен либо на притолоке, либо непосредственно на потолке.

2

- Установите узел крепления к двери симметрично относительно ее верхней части.
- Закрепите узел крепления.

i

Для оптимизации хода привода, смещайте узел крепления не более чем на 200 мм относительно притолоки.

► Случай № 2: Привод, закрепляемый на расстоянии от потолка

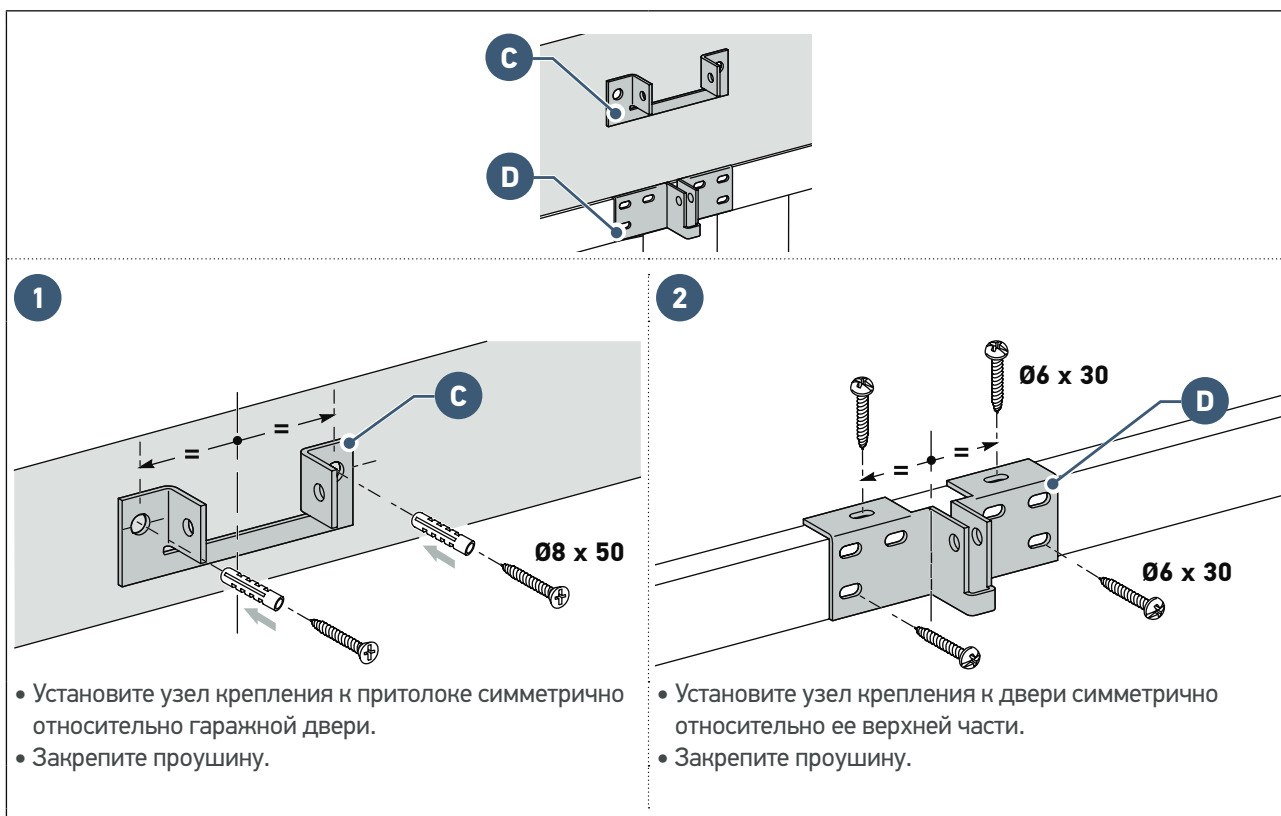

1.2 Сборка

► Сборка рельса из трех частей



1

- Совместите три отрезка рельса.
- Соедините 3 отрезка рельса с помощью муфт.

2

- Центрируйте муфты на стыках отрезков.



Убедитесь, что находящийся внутри рельса ремень не перекручен.

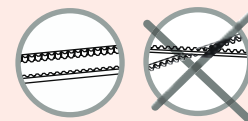

3

Случай № 1: Привод, закрепляемый непосредственно на потолке

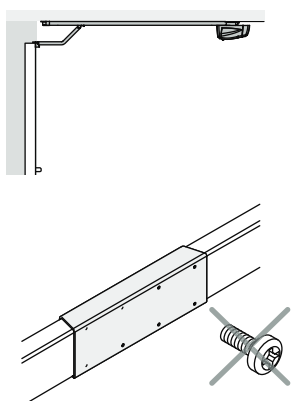

В случае установки непосредственно на потолке не используйте винты крепления муфт.

Случай № 2: Привод, закрепляемый на расстоянии от потолка

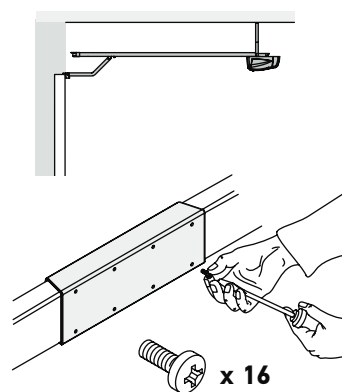

• Закрепите узел с помощью винтов крепления.



Винты крепления не должны выходить во внутреннюю полость рельса (не сверлить).

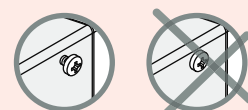

► Установка лампы



- Установите лампу.



- Для обращения с лампой надевайте перчатки или используйте ветошь.



Чтобы закрепить лампу уложите привод плашмя. Сильно нажмите на лампу, чтобы заглубить ее в патрон.

► Соединение рельса с головкой привода

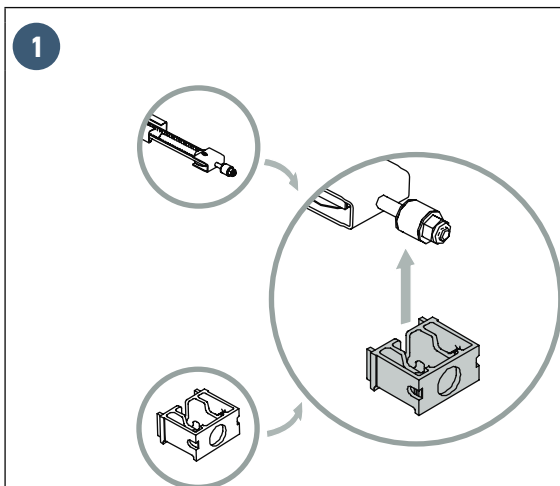

- Установите наконечник на оконечность рельса.

2

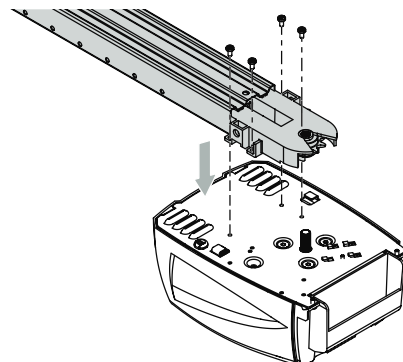

Нормальная сборка.

- Вставьте вал привода в шестерню рельса.

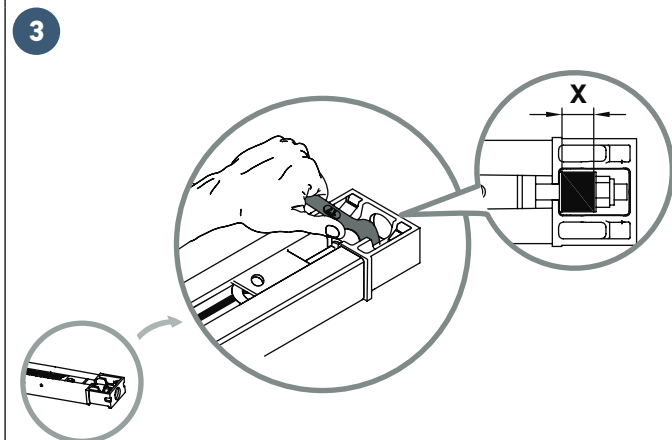

- Заверните гайку, чтобы натянуть ремень привода.
- При затяжке резиновый элемент сплющивается. Для нормального натяжения, высота резинового элемента должна быть от 18 до 20 мм (расстояние "X").

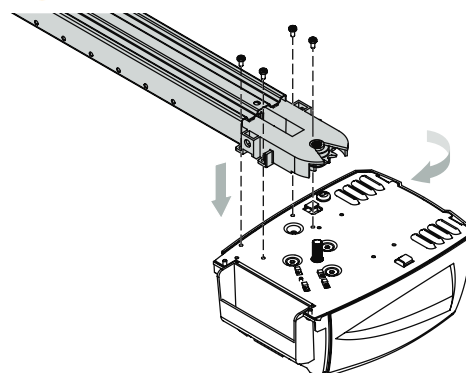

Сборка с головкой привода, повернутой на 90° для оптимизации хода привода.

1.3 Крепление

► Крепление сборки к узлу крепления на притолоке



1

- Установите сборку в узел крепления на притолоке, установив головку привода на пол или на поперечину.

2

- Прикрепите сборку к узлу крепления на притолоке.

► Крепление сборки к потолку

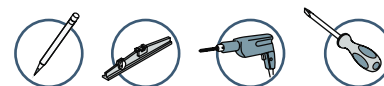

► **Случай № 1:** Привод, закрепляемый непосредственно на потолке

- Закрепите рельс на потолке.

► **Случай № 2:** Привод, закрепляемый на расстоянии от потолка

1

- Закрепите сборку на уровне головки привода.

2

► **Случай № 2: Привод, закрепляемый на расстоянии от потолка (продолжение)**

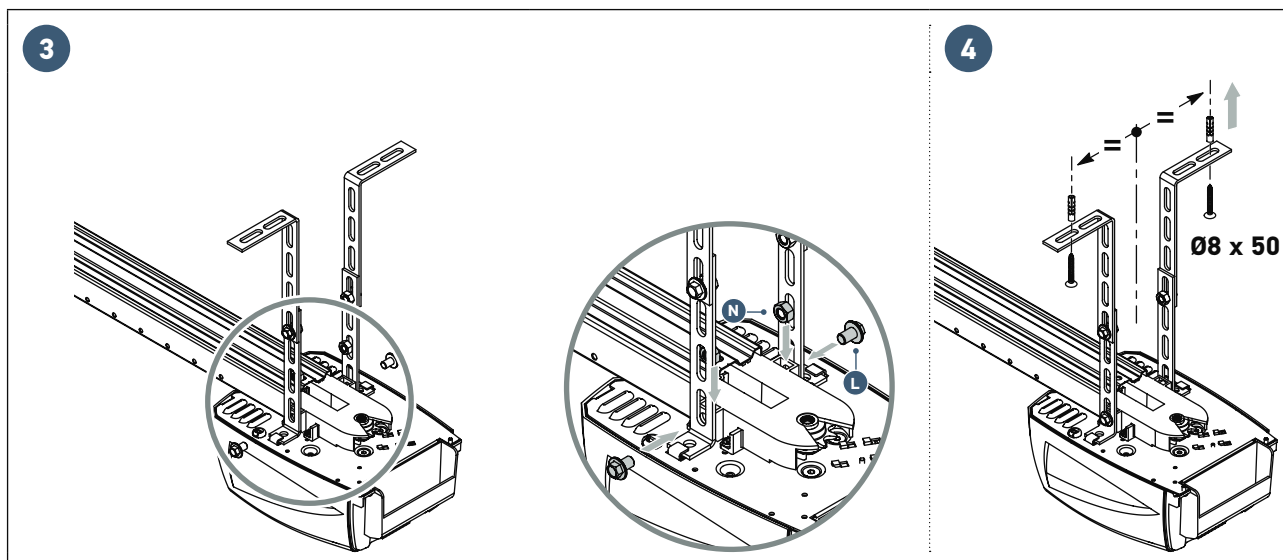

Для промежуточного регулируемого вдоль рельса крепления или крепления с размером "h" в диапазоне от 250 мм до 550 мм, используйте комплект крепления к потолку (обозн: 9014462).

► **Крепление соединительного рычага к двери и к каретке**



В случае, когда рукоятка устройства механического выключения привода находится на высоте более 1,80 м, необходимо удлинить шнур, чтобы сделать его доступным для любого пользователя.

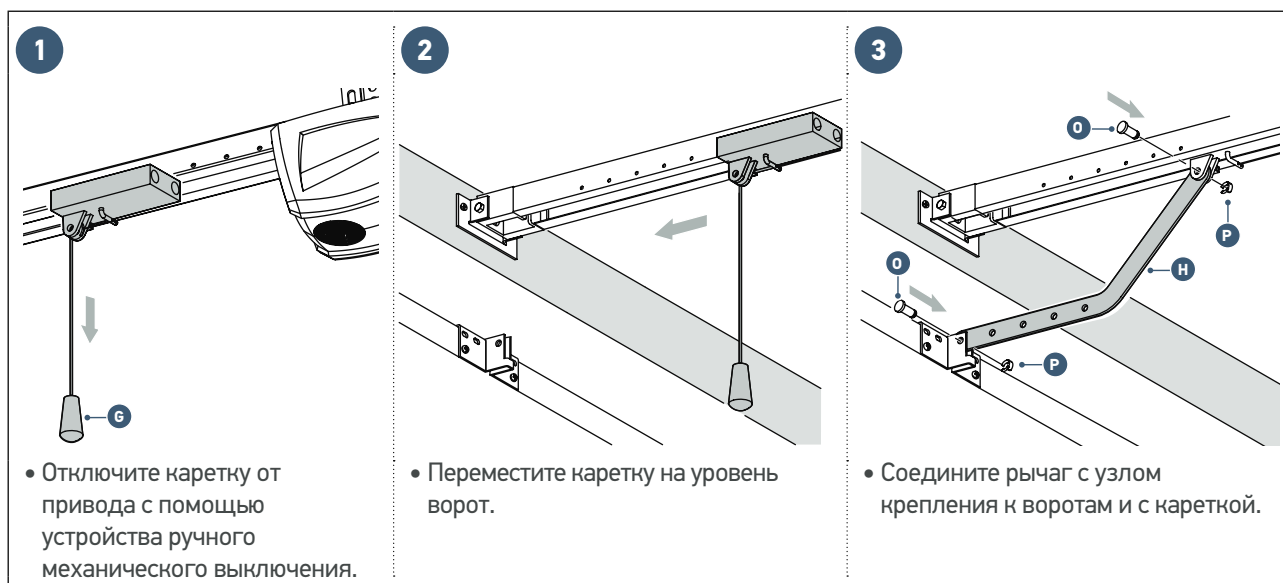

► Крепление соединительного рычага к двери и к каретке (продолжение)

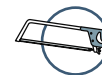

i

Для самых высоких дверей может потребоваться отрезать часть соединительного рычага.

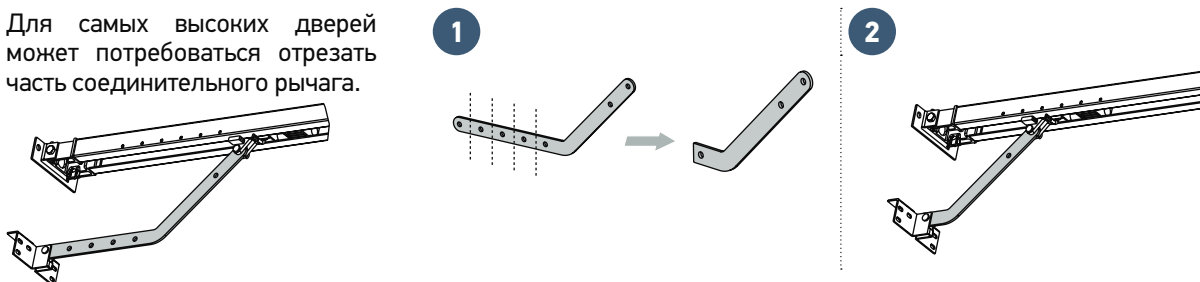

1.4 Настройки

► Настройка и крепление упора хода открывания



При выполнении этой операции убедитесь, что шнур устройства механического выключения привода после этого не может зацепиться за выступающую часть автомобиля (например, за багажник на крыше).

1

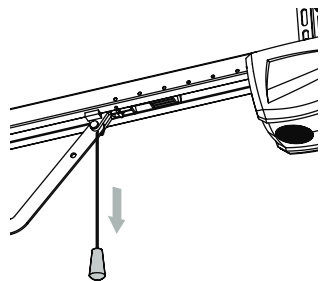

- Отключите каретку от привода с помощью устройства ручного механического выключения и приведите ворота в открытое положение.

Не открывайте ворота до крайнего положения, а установите их так, чтобы они не доходили до упоров.

2

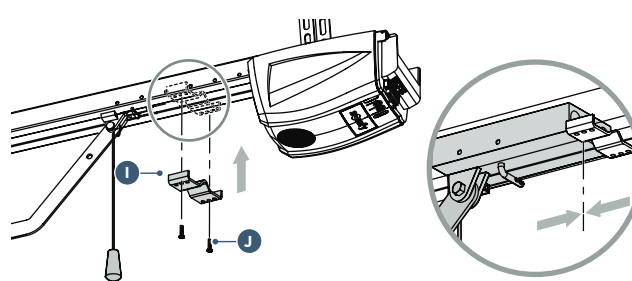

- Установите упор у каретки и закрепите ее на рельсе.

► Проверка натяжения ремня



- При необходимости, скорректируйте натяжение ремня.



Резиновый элемент натяжения никогда не должен быть полностью сжат: для нормального натяжения, высота резинового элемента должна быть от 18 до 20 мм (расстояние "X", см. страницу 10).

1.5 Подключение электропитания

**ОПАСНОСТЬ**

Присоедините кабель электропитания к розетке, соответствующей требованиям электробезопасности (см. указания по мерам безопасности в главе 4).

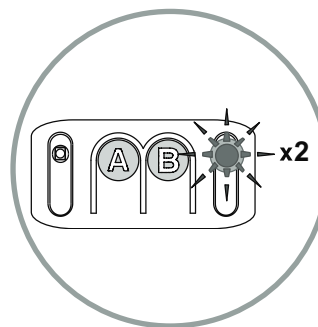
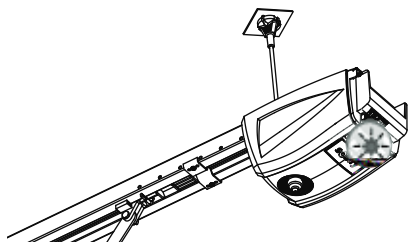

- Выполните подключение привода к сети.

Сигнальная лампа "В" мигает дважды подряд. привод в ожидании режима самонастройки.

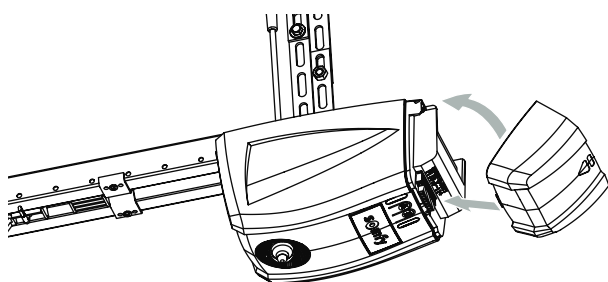



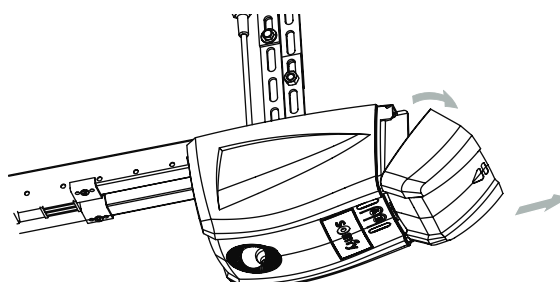

- Установите кожух как показано на рисунке выше: сначала установите нижнюю часть в прорезь, а затем защелкните верхнюю часть.



- Снимите кожух как показано на рисунке выше: сначала отсоедините от защелки верхнюю часть, а затем снимите нижнюю (не прилагая большого усилия).

2.1 Параметрирование

► Описание кнопок программирования

	<p>Условные обозначения сигнальных ламп</p> <ul style="list-style-type: none">  Мигает  Светится  Погашена  Включена встроенная подсветка 								
<p>Назначение кнопок и сигнальных ламп</p> <table border="1"> <tr> <td data-bbox="148 862 287 952">Кнопка А</td> <td data-bbox="287 862 812 952"> <ul style="list-style-type: none"> • Использование режима принудительной работы • Выбор параметра </td> </tr> <tr> <td data-bbox="148 952 287 1086">Кнопка В</td> <td data-bbox="287 952 812 1086"> <ul style="list-style-type: none"> • Запуск режима самонастройки • Внесение в память / удаление из памяти пультов дистанционного управления • Изменение значения параметра </td> </tr> <tr> <td data-bbox="148 1086 287 1153">Сигнальная лампа А</td> <td data-bbox="287 1086 812 1153"> <ul style="list-style-type: none"> • Сигнальная лампа для индикации выбранного параметра </td> </tr> <tr> <td data-bbox="148 1153 287 1305">Сигнальная лампа В</td> <td data-bbox="287 1153 812 1305"> <ul style="list-style-type: none"> • Сигнальная лампа для указания значения параметра. • Сигнальная лампа для предупреждении о неисправности </td> </tr> </table>		Кнопка А	<ul style="list-style-type: none"> • Использование режима принудительной работы • Выбор параметра 	Кнопка В	<ul style="list-style-type: none"> • Запуск режима самонастройки • Внесение в память / удаление из памяти пультов дистанционного управления • Изменение значения параметра 	Сигнальная лампа А	<ul style="list-style-type: none"> • Сигнальная лампа для индикации выбранного параметра 	Сигнальная лампа В	<ul style="list-style-type: none"> • Сигнальная лампа для указания значения параметра. • Сигнальная лампа для предупреждении о неисправности
Кнопка А	<ul style="list-style-type: none"> • Использование режима принудительной работы • Выбор параметра 								
Кнопка В	<ul style="list-style-type: none"> • Запуск режима самонастройки • Внесение в память / удаление из памяти пультов дистанционного управления • Изменение значения параметра 								
Сигнальная лампа А	<ul style="list-style-type: none"> • Сигнальная лампа для индикации выбранного параметра 								
Сигнальная лампа В	<ul style="list-style-type: none"> • Сигнальная лампа для указания значения параметра. • Сигнальная лампа для предупреждении о неисправности 								

► Выполнение самонастройки

2 случая:

► **Случай № 1:** Ни одна сигнальная лампа не мигает => Нужно войти в режим самонастройки.

<p>1</p> <ul style="list-style-type: none"> • Нажмите три раза кнопку "А" для получения доступа к параметру самонастройки. 	<p>2</p> <ul style="list-style-type: none"> • Нажмите кнопку "В", чтобы войти в режим самонастройки. Сигнальная лампа "В" мигает 2 раза подряд: привод в ожидании режима самонастройки.
---	---

► **Случай № 2:** Сигнальная лампа В мигает два раза подряд => привод в ожидании режима самонастройки (случай вне установки).

3

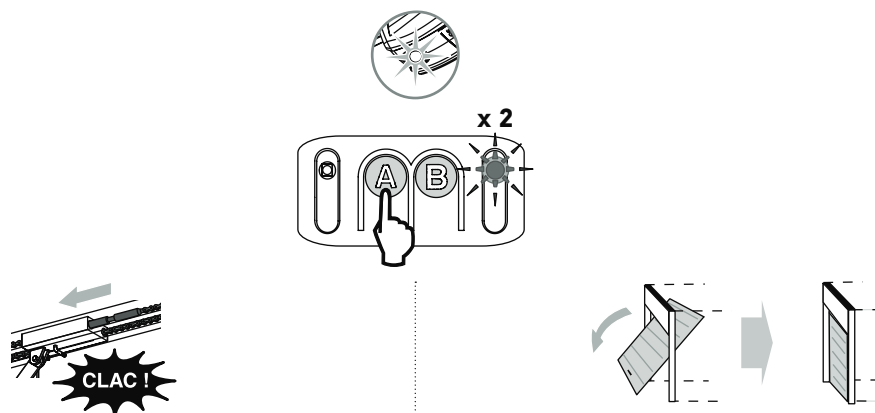

- Включите привод **кнопкой "А"** (продолжительным нажатием), чтобы поводок трансмиссии сцепился с кареткой.

- Снова продолжительно нажмите **кнопку "А"**, чтобы привести дверь в закрытое положение.

Примечание: если кнопка "А" отпущена, поводок останавливается. В случае нового продолжительного нажатия кнопки "А", поводок начинает двигаться в направлении, противоположном предыдущему.



Отпустите **клавишу "А"** прежде чем привод увеличит давление на дверь.

4

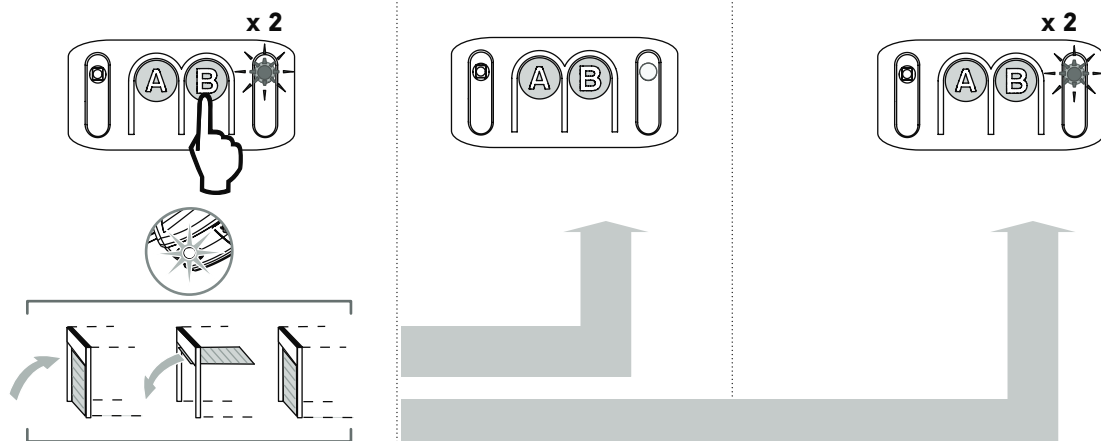

- Нажмите **кнопку "В"**, чтобы запустить цикл самонастройки. Дверь **полный цикл открывания и закрывания.**

Если самонастройка выполнена верно, **сигнальная лампа "В" гаснет.**

Если цикл самонастройки протекал неверно, **сигнальная лампа "В" мигает два раза.** В этом случае снова запустите цикл самонастройки с помощью **кнопки "В"**.



- **Во время цикла самонастройки:** Во время движения ворот нажатие на какую-либо кнопку приводит к остановке хода и прерыванию самонастройки. Примечание: привод снова находится в режиме ожидания самонастройки (см. случай № 2 - рисунок 3).

► Проверка механической настройки двери

После самонастройки, выполните ручное механическое выключение привода, чтобы убедиться, что дверь не была закрыта со слишком большим усилием.

- **Выключение выполняется нормально**, без повышенного сопротивления или резкого движения: дверь была закрыта нормально.
- **Выключение не выполняется** или отмечается ненормальное сопротивление выключению: снова запустите самонастройку, убедившись в "умеренном" усилии закрывании двери (см. страницу 16 - случай № 1).



ПРЕДУПРЕЖДЕНИЕ

- По окончании установки обязательно проверьте, чтобы система обнаружения препятствия соответствовала приложению А стандарта EN 12 453.
- Невыполнение этого указания может привести к тяжелым травмам людей, например, к раздавливанию дверью.

2.2 Расширенные параметры



Приведенные ниже операции программирования применяются только если вы хотите изменить значения параметров, установленные по умолчанию.



Чтобы зарегистрировать выбранные параметры, последовательно нажимайте кнопку А до момента, когда светодиоды погаснут.

По умолчанию, параметры регистрируются автоматически по истечении временной задержки в 2 минуты, когда электронная часть переходит в режим ожидания.

► Выбор чувствительности системы обнаружения препятствия

1

- Последовательно нажимайте **кнопку "А"**, до момента, когда **сигнальная лампа "А"** мигнет **1 раз**. Режим "Чувствительность системы обнаружения препятствия" включен.
- Число **"N"** миганий **сигнальной лампы "В"** указывает значение параметра (см. таблицу ниже).

2

- Нажмите **кнопку "В"**, чтобы сменить значение параметра.

Сигнальная лампа А	Сигнальная лампа В	Чувствительность системы обнаружения препятствия
★	★	Очень низкая чувствительность
★	★ ★	Низкая чувствительность
★	★ ★ ★	Нормальная чувствительность (значение по умолчанию)
★	★ ★ ★ ★	Очень высокая чувствительность



ПРЕДУПРЕЖДЕНИЕ

- В случае изменения этого параметра, обязательно убедитесь, что система обнаружения препятствия соответствует приложению А стандарта EN 12 453. Невыполнение этого указания может привести к тяжелым травмам людей, например, к раздавливанию дверью.

► Выбор зоны стыковки при закрывании

1

- Последовательно нажимайте кнопку "А", до момента, когда **сигнальная лампа "А"** мигнет **2 раза**. Режим "Зона стыковки при закрывании" включен.
- Число "**N**" миганий **сигнальной лампы "В"** указывает значение параметра (см. таблицу ниже).

2

- Нажмите кнопку "В", чтобы сменить значение параметра.

Сигнальная лампа А		Зона стыковки при закрывании	
Сигнальная лампа В		без замедления	В конце закрывания нет замедления.
		Короткий путь замедления (значение по умолчанию)	Скорость замедляется на последних 20 сантиметрах.
		Длительное замедление	Скорость замедляется на последних 50 сантиметрах.



ПРЕДУПРЕЖДЕНИЕ

- В случае изменения этого параметра, обязательно убедитесь, что система обнаружения препятствия соответствует приложению А стандарта EN 12 453. Невыполнение этого указания может привести к тяжелым травмам людей, например, к раздавливанию дверью.

► Выбор типа питания

1

- Последовательно нажимайте кнопку "А", до момента, когда **сигнальная лампа "А"** мигнет **5 раз**. Режим "Тип питания" включен.
- Число "**N**" миганий **сигнальной лампы "В"** указывает значение параметра (см. таблицу ниже).

2

- Нажмите кнопку "В", чтобы сменить значение параметра.

Сигнальная лампа А		Тип питания
Сигнальная лампа В		Сетевое питание (тип питания по умолчанию)
		Питание от солнечной батареи



ПРЕДУПРЕЖДЕНИЕ

- Программирование параметров теперь завершено, меню параметров должно быть обязательно заблокировано для обеспечения безопасности пользователей.
- Невыполнение этого указания может привести к тяжелым травмам людей, например, к раздавливанию дверью.

2.3 Блокировка/разблокировка меню параметров

► Блокировка меню параметров

1

- Последовательно нажимайте **кнопку "А"** до момента, когда **сигнальная лампа "А"** мигнет **4 раза**. Режим "Блокировка меню параметров" включен.

2

- Нажмите один раз **кнопку "В"**. **Сигнальная лампа "А"** гаснет. Меню параметров заблокировано.

Сигнальная лампа А		Блокировка меню параметров
Сигнальная лампа В		Меню параметров заблокировано



В случае непроизвольного нажатия клавиши В, перейдите к этапу "Разблокировка меню параметров".



На этом этапе установки привод готов к работе. Пульты дистанционного управления, представленные в комплекте, уже внесены в память.

► Разблокировка меню параметров



ПРЕДУПРЕЖДЕНИЕ

Клавиатура настройки параметров заблокирована для обеспечения безопасности пользователей. Любую разблокировку и любое изменение настройки параметров должен выполнять профессиональный установщик, специалист по бытовому электроприводу и средствам автоматизации. Все изменения, при которых не выполняются эти указания, наносят ущерб безопасности людей и оборудования. Компания **Somfy** не может быть привлечена к ответственности по ущербу, вызванному невыполнением указаний настоящего руководства.



Если меню параметров заблокировано и ни один из внесенных в память пультов дистанционного управления не доступен, необходимо предварительно внести в память пульт дистанционного управления (см. страницу 20).

<p>1</p>	<p>2</p>	<p>3</p>
<ul style="list-style-type: none"> • Нажмите и удерживайте кнопку "А". 	<ul style="list-style-type: none"> • Не отпуская кнопку "А", нажмите кнопку уже внесенного в память пульта дистанционного управления. Дампа загорается на короткое время, указывая, что разблокировка выполнена. 	<ul style="list-style-type: none"> • Отпустите кнопку "А".

2.4 Внесение в память пультов дистанционного управления

► Внесение в память пультов дистанционного управления для работы в режиме «Полное открывание»

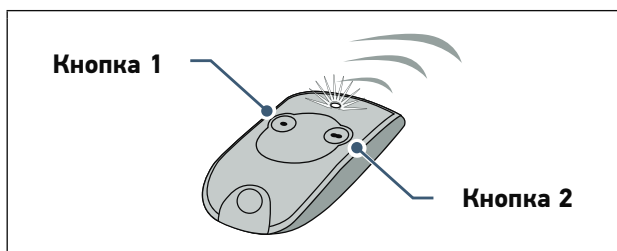

Кнопка 1 пультов дистанционного управления, поставленных в комплекте, уже внесена в память.

- Выполнение этой операции на кнопке, уже внесенной в память, вызывает ее удаление из памяти.

<p>1</p> <p>2 с</p>	<p>2</p> <p>5</p>
<ul style="list-style-type: none"> • Нажмите на 2 секунды кнопку "В". Включается встроенная подсветка. 	<ul style="list-style-type: none"> • Нажмите кнопку пульта дистанционного управления. • Встроенная подсветка мигает в течение 5 секунд. Кнопка пульта дистанционного управления внесена в память.

► Внесение в память пульта дистанционного управления типа *Telis* или подобного ему (не поставляемого в комплекте)

<p>1</p>  <p style="text-align: center;">2 с</p> <ul style="list-style-type: none"> • Нажмите на 2 секунды кнопку "B". Включается встроенная подсветка. 	<p>2</p>  <p style="text-align: center;">5</p> <ul style="list-style-type: none"> • Нажмите острым предметом кнопку "prog" на тыльной стороне пульта дистанционного управления. • Встроенная подсветка мигает в течение 5 секунд. <p>Пульт дистанционного управления внесен в память.</p>
--	---

2.5 Удаление из памяти пультов дистанционного управления

 Это действие вызывает удаление из памяти всех внесенных в нее пультов дистанционного управления.

 <p style="text-align: center;">7 с</p> <ul style="list-style-type: none"> • Нажмите на 7 секунд кнопку "B". Встроенная подсветка включается, затем начинает мигать (5 секунд). 	 <p>Теперь пульты дистанционного управления и настройки удалены из памяти.</p>
---	--

2.6 Повторная инициализация настроек

Для повторной инициализации всех настроек достаточно снова запустить цикл самонастройки (см. страницу 15).

3.1 Обучение пользователей



ПРЕДУПРЕЖДЕНИЕ

- Всякий потенциальный пользователь привода должен быть обучен установщиком, применяющим все рекомендации настоящего руководства. Обязательно убедитесь, что никакое неподготовленное лицо не может привести дверь в движение.
- Пользователь должен наблюдать за движением ворот и не позволять никому приближаться к ним до приведения двери в полностью открытое или закрытое положение.
- Не позволяйте детям играть с устройствами управления дверью. Храните пульты дистанционного управления в месте, недоступном для детей.
- Не мешайте намеренно движению ворот.
- Этот привод может использоваться детьми возрастом более 8 лет и людьми с ограниченными сенсорными и умственными способностями или людьми, не имеющими достаточного опыта или знаний, если они находятся под наблюдением или были предварительно проинформированы о правилах безопасного использования этого привода и ознакомлены с возможными опасностями. Не позволяйте детям играть с приводом. Очистка и пользовательское техническое обслуживание не должны выполняться детьми.



Обязательно обучите всех пользователей безопасному использованию этой двери (нормальное пользование и принцип разблокировки) и обязательным периодическим проверкам.

3.2 Использование пультов дистанционного управления

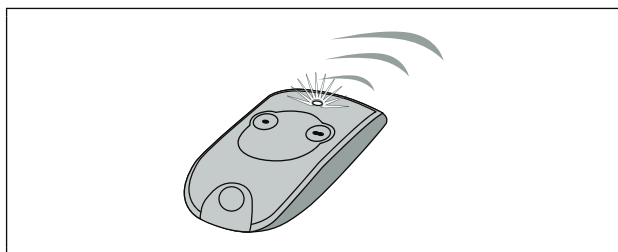

Световой индикатор пульта дистанционного управления подтверждает его нормальную работу.

► Использование пульта дистанционного управления при закрытой двери

<p>1</p>	<ul style="list-style-type: none"> • Нажатие кнопки пульта дистанционного управления вызывает открывание двери.
<p>2</p>	<ul style="list-style-type: none"> • Во время открывания двери, новое нажатие кнопки пульта дистанционного управления вызывает остановку двери.
<p>3</p>	<ul style="list-style-type: none"> • Новое нажатие кнопки пульта дистанционного управления вызывает закрывание двери.

► Использование пульта дистанционного управления при открытой двери

<p>1</p>	<ul style="list-style-type: none"> • Нажатие кнопки пульта дистанционного управления вызывает закрывание двери.
<p>2</p>	<ul style="list-style-type: none"> • Во время закрывания двери, новое нажатие кнопки пульта дистанционного управления вызывает остановку двери.
<p>3</p>	<ul style="list-style-type: none"> • Нажатие кнопки пульта дистанционного управления вызывает открывание двери.

► Использование 3-кнопочного пульта дистанционного управления

<p>1</p>	<ul style="list-style-type: none"> • Нажатие кнопки со стрелкой "вверх" вызывает открывание двери.
<p>2</p>	<ul style="list-style-type: none"> • Во время открывания или закрывания двери, нажатие средней кнопки пульта дистанционного управления вызывает остановку двери.
<p>3</p>	<ul style="list-style-type: none"> • Нажатие кнопки со стрелкой "вниз" вызывает закрывание двери.

3.3 Работа системы обнаружения препятствия



Система обнаружения препятствия срабатывает при высоте препятствия от 5 см от пола. Она является неотъемлемым элементом привода и работает без дополнительных принадлежностей (фотоэлементов).

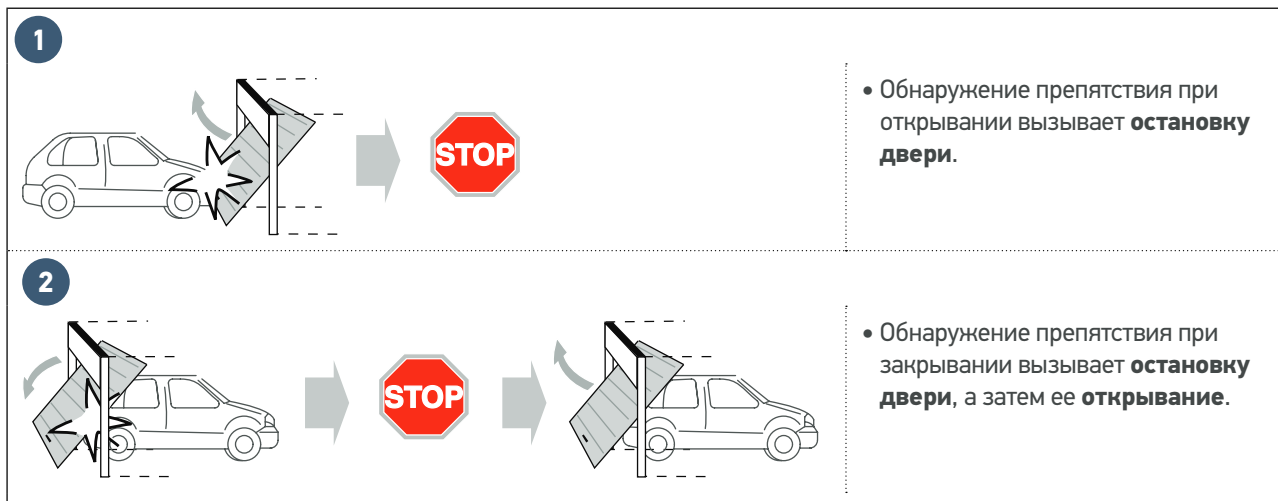

3.4 Работа встроенного светильника

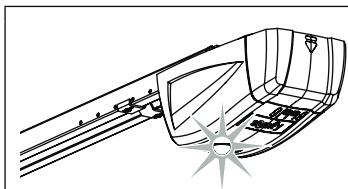

- Встроенный светильник загорается при каждом запуске привода. Он гаснет автоматически спустя 30 секунд после завершения движения двери.



Повторяющееся включение привода, при котором лампа светильника горит постоянно, может привести к ее автоматическому отключению устройством защиты от перегрева.

3.5 Работа устройства ручного механического выключения привода

Привод оснащен устройством механического выключения, которое позволяет открывать и закрывать дверь вручную, например в случае неисправности электропитания. Это устройство должно быть легкодоступным и находиться на высоте (**не более 1,80 м от пола**).



ПРЕДУПРЕЖДЕНИЕ

- При механическом выключении привода неправильное уравнивание двери способно привести к ее быстрым перемещениям, которые могут быть опасны.
- Используйте шнур только для выключения привода. Никогда не используйте шнур для открывания или закрывания ворот вручную.
- Обязательно снова механически включите привод перед подачей на него любых новых команд.

<p>1</p>	<p>2</p>	<p>3</p>
<ul style="list-style-type: none"> • Отключите привод, потянув за шнур до механического выключения системы привода. 	<ul style="list-style-type: none"> • Перемещайте дверь вручную (это возможно, когда выполнено механическое выключение системы привода). 	<ul style="list-style-type: none"> • Снова включите систему привода, приведя вручную дверь в положение, в котором приводное устройство снова сцепится с трансмиссией рельса.



ПРЕДУПРЕЖДЕНИЕ

Обязательно поместите внутри гаража наклейку желтого цвета с предупреждением об опасности раздавливания и с описанием ручного управления дверью.

3.6 Работа после отключения электропитания

После отключения электропитания привод должен снова распознать свое состояние "полное открывание".

- Подайте команду на полное открывание с пульта дистанционного управления, внесенного в память.
- Ворота открываются с малой скоростью.



Дайте воротам открыться до положения "полное открывание".

**ОПАСНОСТЬ**

Отключите электропитание перед выполнением установки любого периферийного оборудования.

4.1 Подключение фотоэлементов (Обозн.: 2400939)

Фотоэлементы позволяют обнаруживать препятствие во время открывания или закрывания двери. Находящееся между фотоэлементами препятствие мешает закрыванию ворот. Если во время закрывания ворот обнаруживается препятствие, ворота останавливаются, а затем открываются. Встроенный светильник мигает в течение 30 секунд.

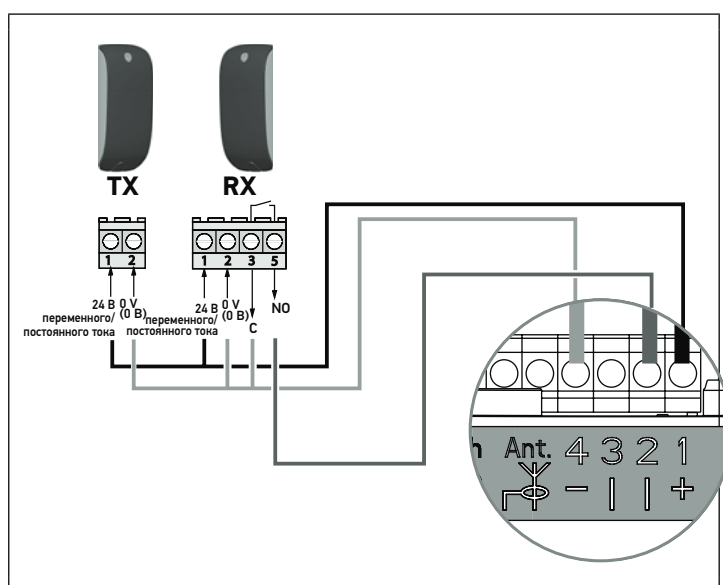

Во время установки фотоэлементов удалите перемычку между **выводами "1" и "2"** электронной части привода.



Если фотоэлементы устранены, обязательно восстановите перемычку между **выводами "1" и "2"**.

4.2 Подключение проблескового маячка (Обозн.: 2400596)

Оранжевый проблесковый маячок включается при любом движении ворот, с опережением в 2 с до начала движения.

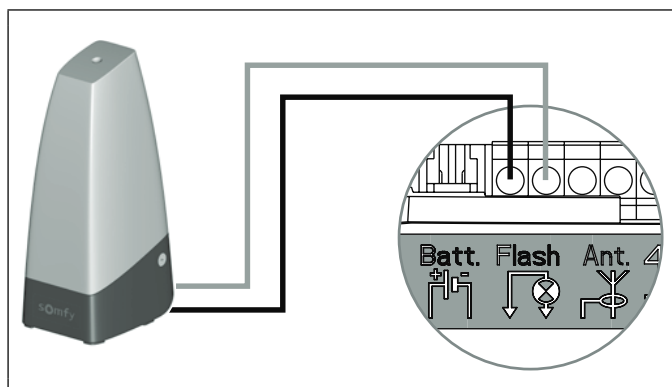

4.3 Подключение выносной антенны (Обозн.: 2400472)

Выносная антенна позволяет увеличить зону действия радиосигнала пульта дистанционного управления и привода.

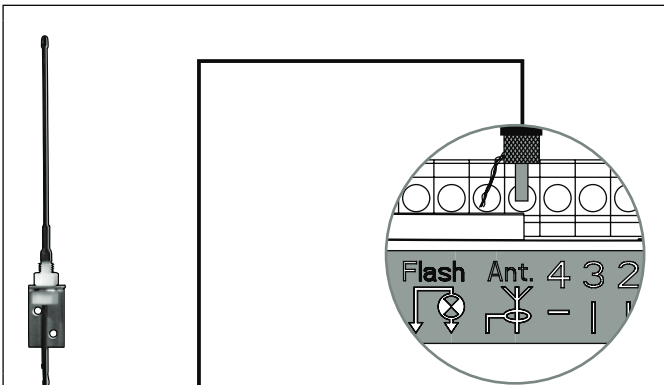

4.4 Подключение аккумуляторной батареи аварийного питания (Обозн.: 2400720)

► Работа шлагбаума



Если установлена аккумуляторная батарея аварийного питания, привод может работать даже в случае общего отключения сети внешнего электропитания.

При этом работа осуществляется в следующих условиях:

- Уменьшенная скорость.
- Светильник не работает.
- Периферийные устройства безопасности не действуют.

Характеристики аккумуляторной батареи:

- Запас работоспособности: 24 часа; 5–10 рабочих циклов, в зависимости от массы ворот.
- Продолжительность зарядки: 72 часов.
- Срок службы до замены: примерно 3 года.



Для обеспечения оптимального срока службы аккумуляторной батареи рекомендуется трижды в год отключать основное электропитание и выполнять несколько циклов работы привода при питании от аккумуляторной батареи.

► Подключение

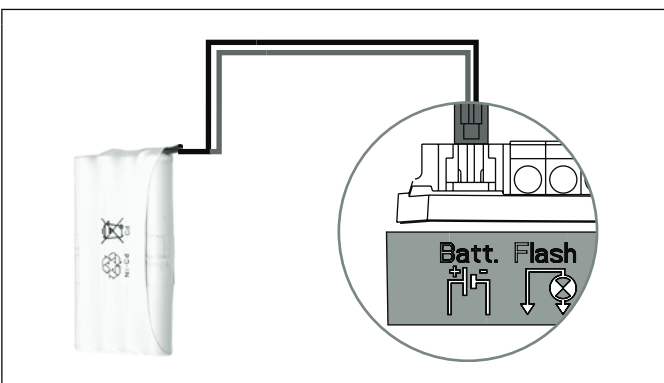

4.5 Подключение переключателя с ключом (Обозн.: 2400597)

Переключатель с ключом позволяет управлять движением приводной гаражной двери и освещением

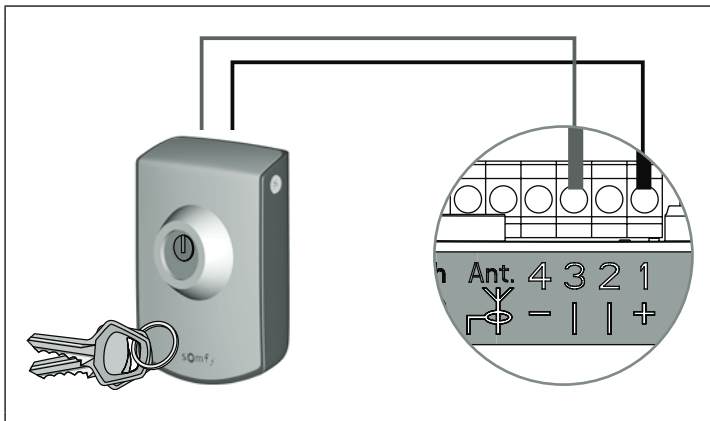

4.6 Подключение комплекта питания от солнечной батареи (Обозн.: 2400961)



Обратитесь к руководству по солнечной батарее.

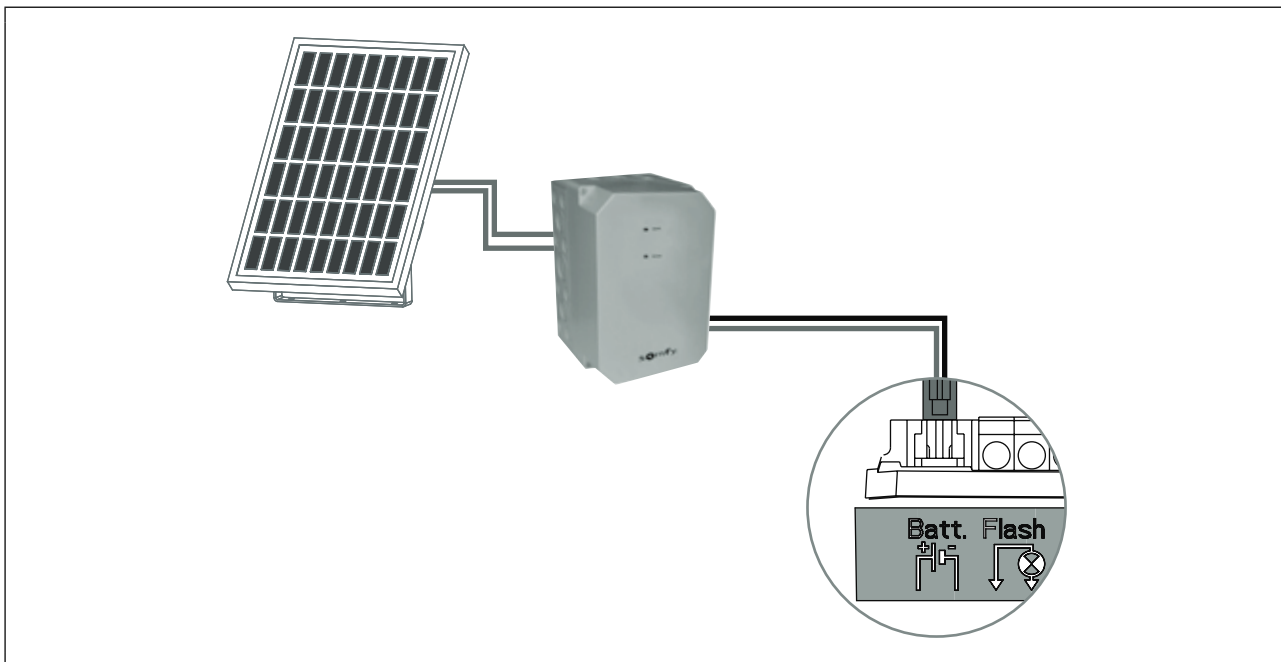

4.7 Общая схема прокладки кабелей принадлежностей



ОПАСНОСТЬ

Отключите электропитание перед выполнением установки любого периферийного оборудования.

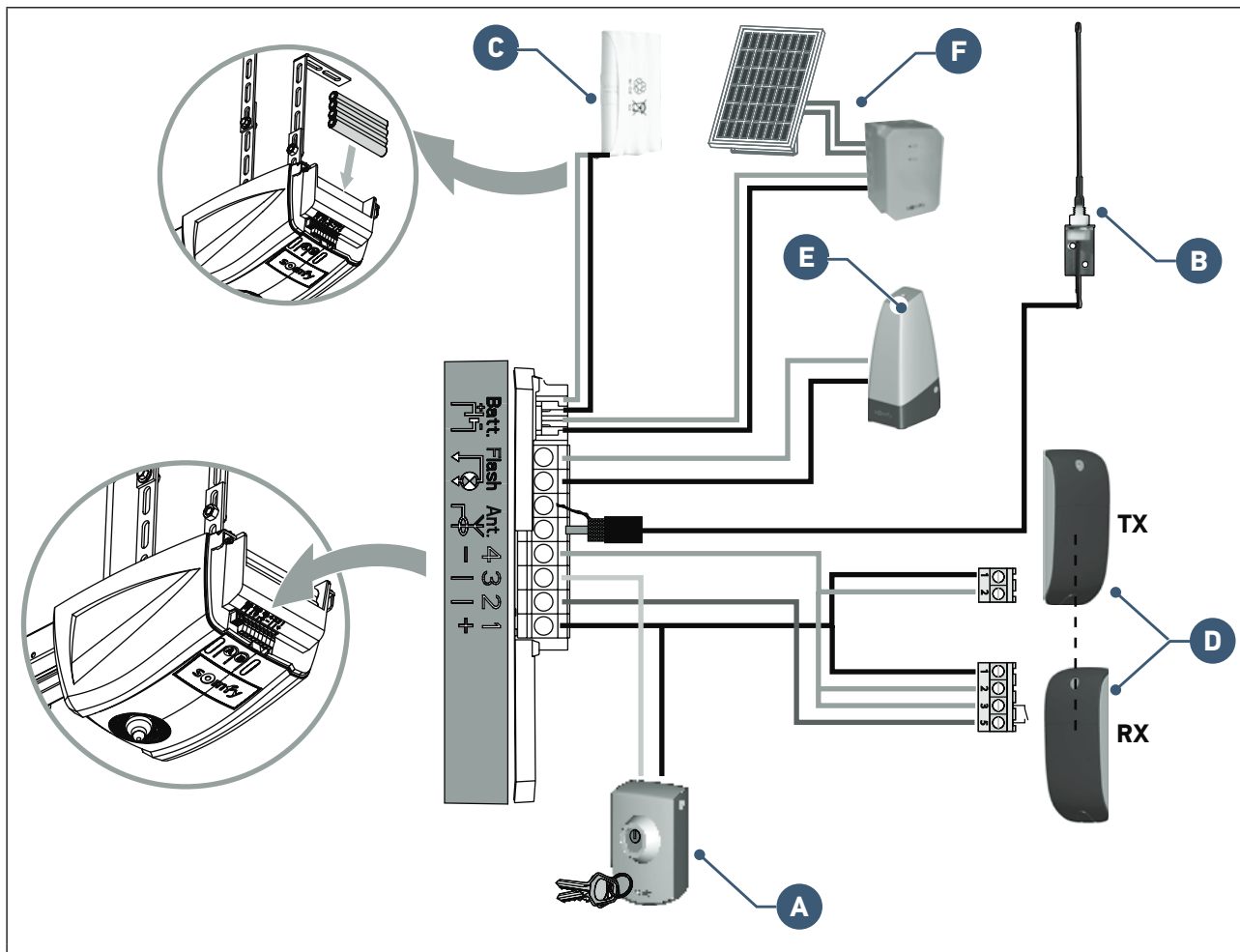

Позиция	Наименование	Обозн.
A	Переключатель с ключом	2400597
B	Выносная антенна	2400472
C	Аккумуляторная батарея аварийного питания	2400720
D	Фотоэлементы	2400939
E	Проблесковый маячок	2400596
F	Комплект питания от солнечной батареи	2400961

5.1 Периодические проверки



ПРЕДУПРЕЖДЕНИЕ

См. документ **Указание по мерам безопасности**, главу 9 - "Указания по мерам безопасности при техническом обслуживании".

5.2 Диагностика

Световая лампа В	Значение	Что делать?
2 	Привод в ожидании режима самонастройки.	Запустите самонастройку.
3 	Неисправность фотоэлементов.	<ul style="list-style-type: none"> Проверьте, чтобы фотоэлементы не улавливали никаких препятствий. Проверьте подключения фотоэлементов или установите перемычку между выводами 1 и 2, если фотоэлементы не установлены. Проверьте выравнивание фотоэлементов.
5 	Термозащита привода.	Дайте двигателю остыть до тех пор, пока отказ не устранился.
6 	Неисправность в цепи измерения тока двигателя или неисправность датчика.	<ul style="list-style-type: none"> Выключите электропитание (сеть электропитания или резервную батарею), подождите несколько минут, затем снова включите питание. Выполните цикл самонастройки. Если неисправность сохраняется, обратитесь в службу технической поддержки Somfy.
7 	Достигнута максимальная выдаваемая двигателем мощность в фазе самонастройки	Изделие работает на пределе возможностей.

5.3 Техническая поддержка

Если неисправность сохраняется или по любой иной проблеме, или для запроса сведений по вашему приводу, обращайтесь на сайт: www.somfy.com

5.4 Замена лампы встроенного светильника

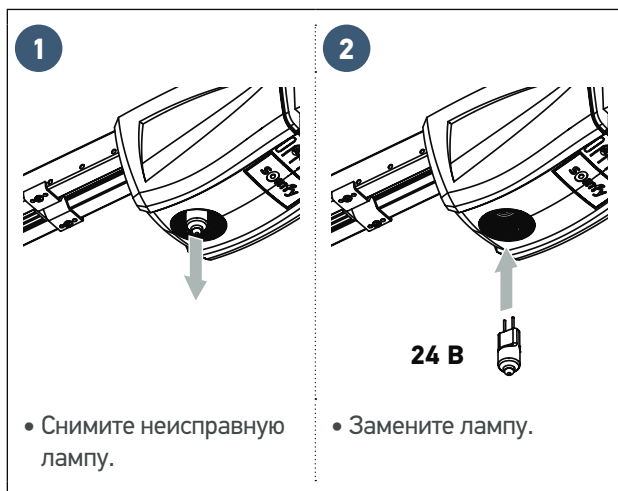

!

- Для обращения с лампой надевайте перчатки или используйте ветошь.
- Используйте только лампу на **24 В** мощностью не более **20 Вт**, галогенную, типа G4.

5.5 Замена элемента питания пульта дистанционного управления



ОБЩИЕ ХАРАКТЕРИСТИКИ		
Сетевое питание		230 В – 50 Гц
Максимальная потребляемая мощность	Режим ожидания	4 Вт
	Работа шлагбаума	120 Вт
Максимальная сила тяги		700 Н
Использование: Число циклов открывания-закрывания в день		Не более 20 циклов в день (испытаны на 10000 циклах)
Максимальная скорость		14 см/с
Интерфейс программирования		2 кнопки – 2 сигнальных лампы
Климатические условия эксплуатации		- 20 °С / + 60 °С – в сухом помещении – класс электрозащиты IP 20
Ограничение хода		<ul style="list-style-type: none"> • Механический упор в конце хода открывания • Электронная система при закрывании: конечное положение хода закрывания внесено в память
Электрическая изоляция		Класс 2: двойная изоляция 
Встроенный светильник		Лампа 24 В - , мощностью не более 20 Вт , галогенная типа G4
Частота радиоволн		433,42 МГц, < 10 мВт
Число каналов с системой памяти		32

Подключения		
Предохранительное входное устройство	Тип	механический контакт: НОРМАЛЬНО-ЗАМКНУТЫЙ
	Совместимость	Фотоэлементы TX/RX
Проводной ввод команд		Механический контакт: НОРМАЛЬНО-РАЗОМКНУТЫЙ
Выход оранжевого проблескового маячка		Мигающий выходной сигнал для оранжевого проблескового маячка: 24 В – 15 Вт
Выход питания вспомогательного оборудования		24 В – 500 мА, не более
Вход выносной антенны		Да: совместим с антенной RTS (кат. номер 2400472)
Вход аккумуляторной батареи аварийного питания	Да: совместима с контейнером для аккумуляторной батареи (кат. номер 2400720)	
	Автономный режим работы	24 часа; 5–10 циклов, в зависимости от типа двери
	Продолжительность зарядки	72 часа

Работа шлагбаума		
Режим принудительной работы		При длительном нажатии на кнопку “А”
Временная задержка выключения светильника (после движения ворот)		Фиксирована: 30 сек.
Предварительное оповещение оранжевым проблесковым маячком		2 с автоматически, если маячок подключен
Работа предохранительного входного устройства	При закрывании	Полное повторное открывание
	Перед открыванием (ADMAP)	С
Встроенная система обнаружения препятствия		Регулируемая чувствительность: 4 уровня
Работа в случае обнаружения препятствия		Полное повторное открывание
Плавный пуск в работу		Да
Скорость открывания		Фиксирована: 14 см/с (не более)
Скорость закрывания		Фиксирована: 12 см/с (не более)
Скорость соприкосновения при закрывании		Программируемая: без замедления, короткая зона замедления (30 см), длинная зона замедления (50 см)



Somfy France

0 820 055 055 (0,15€ za minutę)

Forum pomocy: forum.somfy.fr

Somfy Gmbh

07472 / 930 - 495

www.somfy.de

Somfy LLC Russia

8 (800) 555-60-70

www.somfy.ru/diy

Somfy Nederland B.V.

023 56 23 752

www.somfy.nl

Somfy Belux NV.

02 712 07 70

www.somfy.be

Somfy Ltd.

(+44) 0113 391 3030

www.somfy.co.uk

Somfy Sp. z o.o

810377199

www.somfy.pl

Somfy España SA

900 20 68 68

www.somfy.es

Somfy Portugal

808100153

www.somfy.pt

Somfy Hellas SA

211 6000 222

www.somfy.gr

Somfy Italia SRL

800827151

www.somfy.it



Somfy SAS

50 avenue du Nouveau Monde
BP 152 - 74307 Cluses Cedex

Francja

www.somfy.com

Somfy SAS

50 avenue du Nouveau Monde
BP 152 - 74307 Cluses Cedex

France

www.somfy.com