



# INSTRUCTION MANUAL



## MULTIFUNCTIONAL MOP

**ITEM: 871125247590**

A.I.&E. Adriaan Mulderweg 9-11  
5657 EM Eindhoven, The Netherlands

**DD7004**

**2-IN-1  
1300W**

220-240V ~50-60HZ



FR  
Cet appareil,  
ses accessoires,  
piles et cordons  
se recyclent



A DÉPOSER  
EN MAGASIN  
OU



A DÉPOSER  
EN DÉCHÈTERIE

Points de collecte sur [www.quefairedemesdechets.fr](http://www.quefairedemesdechets.fr)



**UK INSTRUCTION MANUAL**  
**STEAM-MOP**  
**ITEM NO: 871125247590**  
**MODEL: SM-518\_01**

Scan QR-Code for  
extended manual



## **IMPORTANT SAFETY INSTRUCTIONS**

### **SAVE THESE INSTRUCTIONS FOR FUTURE USE**

This model is for household use only. Commercial use of this unit voids the manufacturer's warranty.

### **READ ALL INSTRUCTIONS BEFORE USING YOUR STEAM MOP**

When using an electrical appliance, basic precautions should be observed, including the following:

- Unplug from outlet when not in use and before conducting maintenance.

### **WARNINGS**

- **TO REDUCE THE RISK OF FIRE, ELECTRIC SHOCK OR INJURY:** Always switch off and unplug the appliances from the socket after use and before cleaning the appliance or any maintenance task.



- **WARNING:** Danger of scalding.
- This appliance can be used by persons with reduced physical, sensory or mental capabilities or lack of experience and knowledge if they have been given supervision or instruction concerning use of the appliance in a safe way and understand the hazards involved.
- Children shall not play with the appliance.
- Cleaning and user maintenance shall not be made by children without supervision.
- Keep the appliance out of the reach of children when it is energized or cooling down.
- Don't touch any hot areas/accessories on your steam mop. It's normal for the steam mop and accessories to heat up during use, always allow them to cool down before handling.
- The appliance shall not be left unattended while it is connected to socket.
- The appliance shall not be used if it has been dropped, if there are visible signs or damage or if it is leaking.

- Liquid or steam must not be directed towards equipment containing electrical components, such as the interior of ovens.
- If the power cord is damaged stop using the appliance immediately.
- To avoid a safety hazard, an authorized agency service engineer must replace the power cord.
- Keep hands, feet, loose clothing and hair away from rotating brushes.
- Use only the power plug supplied with the appliance.
- Static electricity: some carpets can cause a small buildup of static electricity. Any static discharge is not hazardous to health.
- Do not use your appliance outdoors or on any wet surface or for wet pick up.
- Do not pick up hard or sharp objects, matches, hot ashes, cigarette ends or other similar items.
- Do not spray with or pick up flammable liquids, cleaning fluids, aerosols or their vapors.
- Do not run over the power cord when using your appliance or remove the plug by pulling on the power cord.
- Do not use the power cord as a handle, pull the power cord around corners, sharp edges or close a door over the power cord.
- Don't attempt to remove blockages with sharp objects as this may cause damage to the steam mop, remove blockages only as instructed in this guide.
- Store the steam mop in a cool, dry area away from children.
- Before storing the steam mop please ensure all water/detergents tanks and hard water filter are thoroughly clean and dry.
- Always make sure the concentration nozzle and accessories are securely connected to the handheld before use.
- Always fill the clean water tank with water only, never add perfume, stain remover or production container alcohol. Filling the water tank with hot or boiling water will damage the machine and invalidate your guarantee.
- Always make sure tanks are fitted correctly before using the steam mop.
- Always vacuum your carpets thoroughly and ensure hard floor areas are free from grit and debris before using the steam mop.
- Always carry the steam mop by the handle.
- Take extra care when cleaning on stairs.
- **Agency service:** To ensure the continued safe and efficient operation of this appliance we recommend that any servicing or repairs are only carried out by an authorized Agency service engineer.

- Do not use the appliance to clean animals or people.
- Do not use appliance in an enclosed space filled with vapor given off by oil-base paint, paint thinner, some moth proofing sub-stances, flammable dust, or other explosive or toxic vapors.
- Do not use on leather, wax polished furniture or floors, synthetic fabrics, valet or other delicate, steam-sensitive materials.
- **CAUTION: HOT SURFACE**



IPX4: Item is protected from splashing water, not matter the direction.

## PRODUCT DESCRIPTION

### Parts supplied

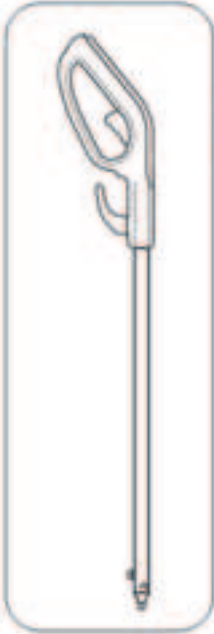

Handle



Steam mop body



Floor head & carpet glider

### Accessories supplied



Floor pad x1



Utility nozzle



Water jug



Small brush



Connector

## PARTS DESCRIPTION

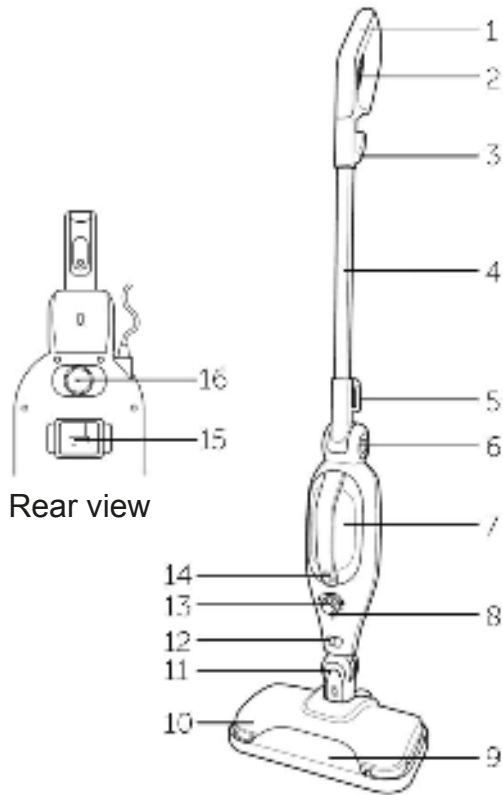

### Features

1. Handle
2. Steam trigger
3. Upper cord retaining hook
4. Extension tube
5. Lower cord retaining hook
6. Handle release button
7. Water reservoir
8. Indicator
9. Carpet glider
10. Floor head
11. Auto lock
12. Accessory release button
13. Steam adjustable knob
14. Steam button
15. Water filter
16. Water reservoir stopper

# ASSEMBLING THE STEAM MOP

## Assembly

1. Press the pop pin at the end of the extension tube fitted to the handle and insert into the body of the steam cleaner (fig.1). A click will be heard when the extension tube is correctly engaged.
2. Insert the neck of the floor head into the body of the steam cleaner (fig.2). A click will be heard when the floor head is correctly engaged.

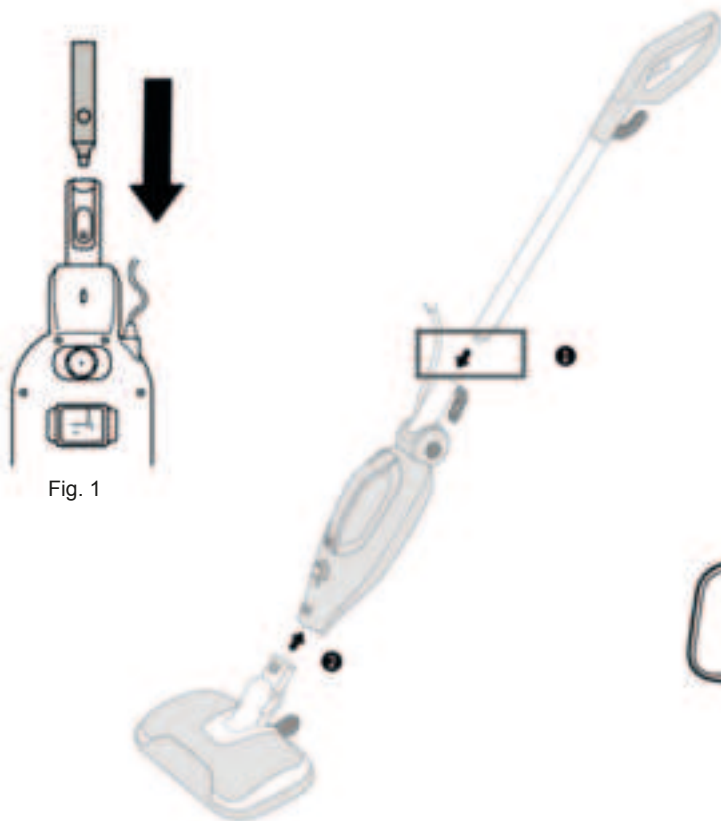

3. To remove the handle extension tube, press the pop pin and pull apart.
4. To disconnect the floor head from the body of the mop, ensure that mop is switched off. Press the release button and pull apart.

## Fitting the accessories

1. Switch off the steam mop and disconnect from the supply.
2. Remove the handle extension tube from the body of the steam mop.
3. Remove the floor head from the body of the steam mop and fit the adaptor in its place and push together (fig. 3). A click will be heard when the adaptor is correctly engaged.

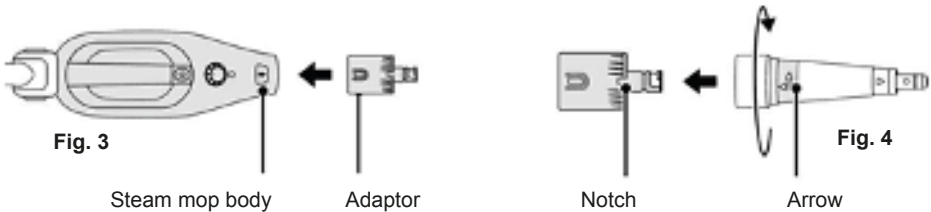

4. Align the arrow marked on the neck of the utility nozzle with the notch cut out of the adaptor nozzle, push together and then twist the utility nozzle clockwise to lock together (fig. 4).
5. The utility nozzle can now be used on its own to concentrate the steam or adapted further by fitting the remaining accessories onto the utility nozzle in a similar manner (Fig. 5)

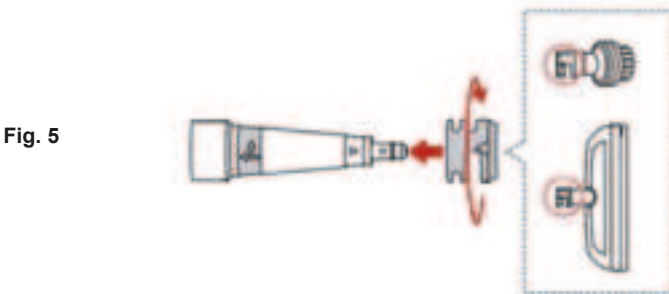

6. To separate the accessory and utility nozzle, twist the nozzle anticlockwise and pull apart.
7. To disconnect the adaptor from the body of the mop, press the accessory release button and pull apart.



## USING THE STEAM MOP

This steam mop is designed to clean hard floor surfaces that will withstand high temperatures and to refresh carpets. Do not use on unsealed wood or waxed floors. Before using the steam mop on new surfaces, check the manufacturers care advise for flooring or test an inconspicuous area before proceeding to clean/refresh the main area.

1. Vacuum or sweep the floor surface prior to steam cleaning.
2. Pre-treat and heavy or stubborn stained areas on vinyl or linoleum floors with a mild detergent solution suitable for the flooring type.
3. The floor head is supplied with one microfiber cleaning pad and the carpet ring already fitter. If using on a hard floor remove the carpet glider (see fig. 10).



Fig. 6



Fig. 7

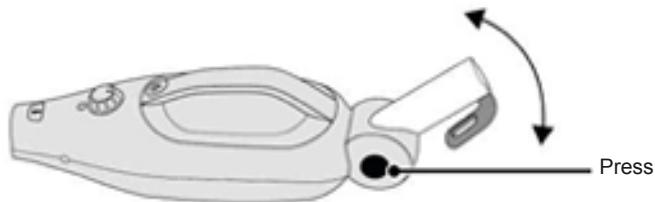

Fig. 8

4. Check if the steam adjustment knob is in the 'Off' position (fig. 6).
5. Pull out the water reservoir stopper (fig. 7).
6. Keeping the body of the steam cleaner tilted, use the water jug to fill the reservoir with water (fig. 8). If you live in a hard water area it is recommended to use distilled or softened water. Do not exceed the MAX lined marked on the front of the reservoir.  
**Never add any cleaning or perfuming liquids to the water reservoir. Refit the stopper.**
7. Fully unwind the cable plug in and switch of at the mains.
8. Turn the steam adjustment knob, select one of the steam settings and the indicator will initially illuminate red to show that the power is connected and the mop is heating up. When the steam mop is ready to use the indicator will change to green.

9. Tilt the mop head away from the floor, squeeze the trigger under the handle, the pump will start to operate and after a few seconds, steam will start to be generated. The steam mop is now ready to use.
10. Place the mop head onto the surface of the floor to be cleaned / refreshed, tilt the handle to approximately a 45 degree angle and move the mop slowly across the floor.  
**Do not leave the steam mop in one spot for a long time as it may damage the floor surface. If refreshing carpets, pay attention to areas of high traffic.**
11. To enable access into low hard reach places the handle can be released for easier access. Press the release button shown (fig. 9) to release the handle.

Fig. 9



12. If the cleaning pad becomes very wet or dirty, switch off the steam mop, allow the mop head to cool fully and replace the pad with a clean one. (See fig. 10 – 12).
13. When the floor has been cleaned, release the trigger and lift the mop head off of the floor and switch off at the mains.
14. Allow the steam mop to cool fully, remove and wash the cleaning pad.
15. To stop or interrupt cleaning, release the trigger or turn off at the mains.

### Notes:

- When using the mop with the handle removed and accessories fitted, the steam is activated by pressing the steam button.
- If the rattling sound emitted from the mop changes, it usually indicates that the water level is low and the reservoir need to be refilled. Always switch off, allow it to cool and disconnect from the mains before refilling.

## CARE AND MAINTENANCE

### Maintenance

Switch off, disconnect from the mains supply and allow steam mop to cool fully before cleaning, maintaining or storing.

1. Remove the water reservoir stopper and empty the reservoir after each use. Do not refit the stopper until next use.
2. Remove the microfiber cleaning pad or cloth and wash after each use.
3. Wipe the outside of the steam mop and accessories with a damp (not wet) cloth and then wipe dry. Do not use detergents, solvents or abrasives as these may scratch or damage the surface.
4. Never immerse the steam mop, cable or plug water.
5. Wind the cable onto the cable retaining hooks and note that the upper hook can be rotated for quick release of the cable at the time of use.
6. When not in use, store in a cool, dry place.

### Replacing the microfiber pad

1. The carpet glider and one microfiber pad is supplied fitted to the floor head.
2. To remove and replace the microfiber pad, remove the carpet glider. Press down on the carpet glider clip, and lift the floor head upwards (fig. 10).

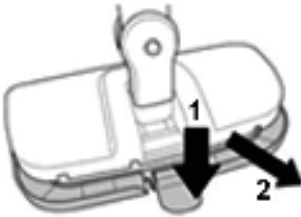

Fig. 10

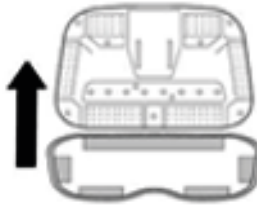

Fig. 11

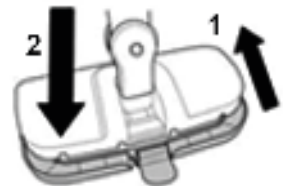

Fig. 12

3. Pull off the dirty microfiber pad and place to one side for washing.
4. Align the tapes on the underside of the clean pad with pads on the underside of the floor head and press together (fig. 11).
5. Refit the carpet glider if required (fig. 12).

## Cleaning the microfiber pads and cloths

The microfiber pads and cloths should be washed separately from other fabrics and garments. Wash by hand or machine wash on a delicate cycle with a mild laundry detergent. Allow to air dry.



40 °C Wash gentle action



Do not bleach



Do not tumble dry



Do not iron



Do not dry clean

## Descaling the steam mop

To maintain efficiency of the steam mop use distilled or softened water in the reservoir. If using tap water, descale a minimum of once per month.

1. Switch off, disconnect from the mains supply.
2. Remove the floor head / adaptor and nozzle and empty the reservoir.
3. Prepare a descaling solution with 100ml of distilled water and 50ml of vinegar. Fill the reservoir with the solution and refit the stopper.
4. Plug in and set the steam dial to MAX. When the mop is up to temperature, squeeze the trigger / button and spray the contents of the reservoir into a bucket or into the sink.
5. Turn the steam mop off, allow to cool before refilling the water tank with fresh water. Repeat step 4.
6. The steam mop is now ready to be used as normal.

## Replacing the water filter

The hard water filter will need to be replaced if it becomes discolored. To help extend the life of the filter use distilled or softened water in the steam cleaner.

1. Switch off and disconnect from the mains supply.
2. To remove the filter simply pull the filter unit from the rear of the body and replace with a new unit (fig. 13).

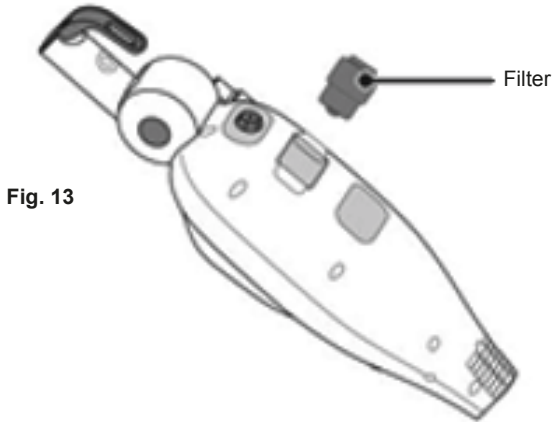

Fig. 13

## TROUBLESHOOTING

Observation	Potential cause / solution
Steam mop does not work (LED not lit)	Is the plug fully inserted into the mains socket and switched on?
	Do you have a power cut?
LED lit but not steam produced	Is the water reservoir empty?
	Does the steam mop need to be descaled?
	The steam nozzle may have become blocked. If this occurs a small wire (e.g. paper clip) may be inserted into the nozzle at the base of the body when the item is cold and disconnected from the mains.
	If the water filter clogged or discolored?
	The weighted ball inside of the steam mop may have become stuck. Give the mop a gentle shake.
Steam production is weak or intermittent	Steam dial is set at low
	Steam mop may require descaling
Water is emitted in addition to steam	The steam control is set to MAX and this is normal. Lower steam setting.
Rattling sound	This is due to the weighted ball moving inside the water tank and is intentional. If the sound increases it is usually a sign the water reservoir is almost empty.

## PRODUCT SPECIFICATIONS

Power : 1300W

Input voltage : 220 - 240 V AC 50-60 Hz

Power plug : Type C (CEE 7/17)

Capacity watertank : 330ml

Usetime full tank : 15min

Heating time : 30sec

Cable length : 5m

Range : 5,5m

Detachable handheld unit : Yes

Removable tank : No

Hard water filter : Yes

Variable steam control : Yes

Shape foot : Rectangle

## PACKAGING CONTENT

1x steam mop

1x carpet slider

1x measure cup

1x small bend nozzle

1x microfiber pad

1x adapter

1x concentration tool

## THE ENVIRONMENT

The symbol on this appliance indicates that this appliance may not be treated as household waste. Instead it must be handed over to the applicable collection point for the recycling of electrical and electronic equipment. Disposal must be carried out in accordance with local environmental regulations for waste disposal. For more detailed information about treatment, recovery and recycling of this appliance, please contact your local city office, your household and waste disposal service or the shop where you purchased the appliance.



**DE BEDIENUNGSANLEITUNG**  
**DAMPF-MOPP**  
**ARTIKELNR.: 871125247590**  
**MODELL: SM-518\_01**

Scannen Sie den QR-Code für  
erweitertes Handbuch



## WICHTIGE SICHERHEITSHINWEISE

### BEWAHREN SIE DIESE ANLEITUNG FÜR DEN ZUKÜNFTIGEN GEBRAUCH AUF

Dieses Modell ist nur für den Heimgebrauch bestimmt. Bei gewerblicher Nutzung dieses Geräts wird die Herstellergarantie ungültig.

### LESEN SIE ALLE ANWEISUNGEN, BEVOR SIE DEN DAMPF-Mopp VERWENDEN

Bei der Verwendung eines Elektrogeräts sollten grundlegende Vorsichtsmaßnahmen beachtet werden, einschließlich der folgenden:

- Ziehen Sie den Stecker aus der Steckdose, wenn das Gerät nicht verwendet wird und bevor Sie Wartungsarbeiten durchführen.

### WARNUNGEN

- **ZUR REDUZIERUNG DER BRAND-, ELEKTROSCHOCK- UND VERLETZUNGSGEFAHR:** Schalten Sie das Gerät nach Verwendung immer aus und trennen Sie es von der Steckdose, bevor Sie es reinigen oder warten.



- **WARNUNG:** Verbrennungsgefahr
- Dieses Gerät kann von Personen mit eingeschränkten körperlichen, sensorischen oder geistigen Fähigkeiten oder mangelnder Erfahrung und Kenntnis benutzt werden, wenn sie beaufsichtigt oder in die sichere Benutzung des Geräts eingewiesen wurden und die damit verbundenen Gefahren verstehen.
- Kinder dürfen nicht mit dem Gerät spielen.
- Reinigung und Wartung dürfen nicht von unbeaufsichtigten Kindern durchgeführt werden.
- Bewahren Sie das Gerät außerhalb der Reichweite von Kindern auf, wenn es eingeschaltet ist oder abkühlt.
- Berühren Sie keine heißen Bereiche oder Zubehörteile des Dampf-Mopps. Es ist normal, dass der Dampf-Mopp und seine Zubehörteile im Betrieb heiß werden, lassen Sie sie stets



abkühlen, bevor Sie sie anfassen.

- Das Gerät darf nicht unbeaufsichtigt gelassen werden, während es angeschlossen ist.
- Das Gerät darf nicht verwendet werden, wenn es heruntergefallen ist, sichtbare Schäden aufweist oder undicht ist.
- Flüssigkeiten oder Dampf dürfen nicht auf Geräte gerichtet werden, die elektrische Komponenten enthalten, wie z. B. das Innere von Öfen.
- Wenn das Netzkabel beschädigt ist, verwenden Sie das Gerät nicht mehr.
- Um ein Sicherheitsrisiko zu vermeiden, muss ein autorisierter Kundendiensttechniker den Austausch des Netzkabels durchführen.
- Halten Sie Hände, Füße, lose Kleidung und Haare von den rotierenden Bürsten fern.
- Verwenden Sie nur den mit dem Gerät gelieferten Netzstecker.
- Statische Elektrizität: Manche Teppiche können eine geringe statische Aufladung verursachen. Statische Entladungen sind nicht gesundheitsgefährdend.
- Verwenden Sie Ihr Gerät nicht im Freien, auf nassen Oberflächen oder zum Aufsaugen von Flüssigkeiten.
- Nehmen Sie damit keine harten oder scharfen Gegenstände, Streichhölzer, heiße Asche, Zigarettenstummel oder ähnliches auf.
- Nicht mit brennbaren Flüssigkeiten, Reinigungsflüssigkeiten, Aerosolen oder deren Dämpfen besprühen oder diese aufsaugen.
- Fahren Sie nicht über das Netzkabel, wenn Sie Ihr Gerät verwenden, und entfernen Sie den Stecker nicht, indem Sie am Netzkabel ziehen.
- Verwenden Sie das Netzkabel nicht als Griff, ziehen Sie es nicht um Ecken oder scharfe Kanten und schließen Sie keine Tür über dem Netzkabel.
- Versuchen Sie nicht, Blockierungen mit scharfen Gegenständen zu entfernen, da der Dampf-Mopp dadurch beschädigt werden können; gehen Sie dazu ausschließlich wie in dieser Anleitung beschrieben vor.
- Lagern Sie den Dampf-Mopp an einem kühlen und trockenen Ort außerhalb der Reichweite von Kindern.
- Achten Sie vor der Lagerung des Dampf-Mopps darauf, dass alle Wasser-/Reinigungsmittel tanks sowie der Filter für hartes Wasser vollständig sauber und trocken sind.
- Achten Sie stets darauf, dass die Konzentrationsdüse und die Zubehörteile sicher an das Gerät angeschlossen sind, bevor Sie es

verwenden.

- Füllen Sie den Wassertank stets ausschließlich mit Wasser und fügen Sie keinerlei Duftstoffe, Fleckenentferner oder Produkte mit Alkohol ein. Das Befüllen des Wassertanks mit heißem oder kochendem Wasser beschädigt das Gerät und führt zum Erlöschen der Garantie.
- Achten Sie vor der Verwendung des Dampf-Mopps stets darauf, dass die Tanks korrekt angebracht sind.
- Saugen Sie vor der Verwendung des Dampf-Mopps die Teppiche gründlich ab und achten Sie darauf, dass Hartbodenbereiche frei von grobem Schmutz sind.
- Tragen Sie den Dampf-Mopp immer an seinem Griff.
- Gehen Sie beim Reinigen von Treppen besonders vorsichtig vor.
- **Kundendienst:** Um einen dauerhaft sicheren und effizienten Betrieb dieses Geräts zu gewährleisten, empfehlen wir, alle Wartungs- oder Reparaturarbeiten nur von einem autorisierten Kundendiensttechniker durchführen zu lassen.
- Verwenden Sie das Gerät nicht zum Reinigen von Tieren oder Menschen.
- Verwenden Sie das Gerät nicht in einem geschlossenen Raum, der mit Dämpfen gefüllt ist, die von Farben auf Ölbasis, Farbverdünnern, einigen Mottenschutzmitteln, brennbarem Staub oder anderen explosiven oder giftigen Dämpfen abgegeben werden.
- Nicht auf Leder, mit Wachs polierten Möbeln oder Fußböden, synthetischen Stoffen, Samt oder anderen sensiblen, dampfempfindlichen Materialien verwenden.
- **ACHTUNG: HEISSE OBERFLÄCHE**



- IPX4: Der Artikel ist vor Spritzwasser geschützt, egal aus welcher Richtung.

# PRODUKTBESCHREIBUNG

## Mitgelieferte Teile

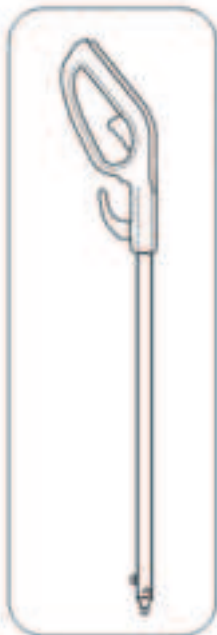

**Griff**



**Dampf-Mopp-  
Gehäuse**



**Bodenkopf und  
Teppichgleiter**

## Mitgeliefertes Zubehör



**Bodentuch  
x1**



**Düse**



**Wasserbecher**



**Kleine Bürste**



**Stecker**

# BESCHREIBUNG DER EINZELTEILE

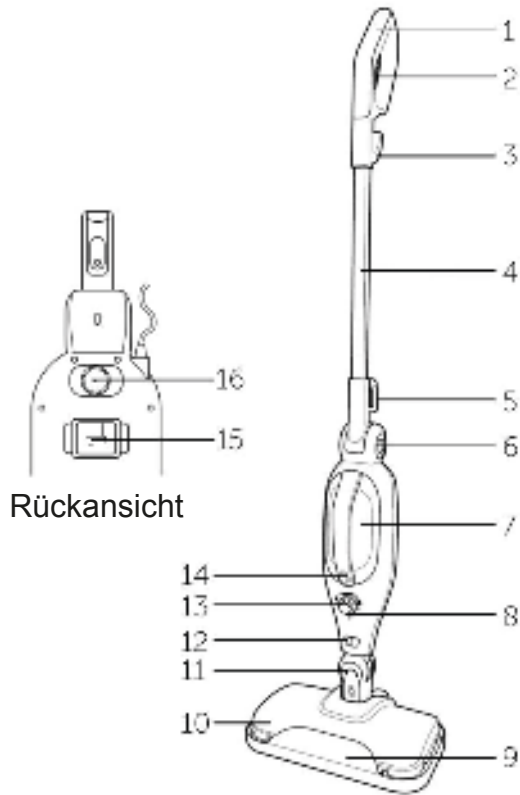

## Merkmale

- |                                   |                                  |
|-----------------------------------|----------------------------------|
| 1. Griff                          | 9. Teppichgleiter                |
| 2. Dampfauslöser                  | 10. Bodenkopf                    |
| 3. Oberer Schnurhaltehaken        | 11. Auto-Sperre                  |
| 4. Verlängerungsrohr              | 12. Taste zum Lösen des Zubehörs |
| 5. Unterer Schnurhaltehaken       | 13. Dampfregelungsknopf          |
| 6. Taste zum Lösen des Handgriffs | 14. Dampftaste                   |
| 7. Wasserbehälter                 | 15. Wasserfilter                 |
| 8. Anzeige                        | 16. Wasserbehälter-Stopper       |

# MONTAGE DES DAMPF-MOPPS

## Montage

1. Drücken Sie auf den Stift am Ende des Verlängerungsrohrs am Griff und führen Sie es in das Gehäuse des Dampfreinigers ein (Abb. 1). Wenn das Verlängerungsrohr korrekt einrastet, ist ein Klickgeräusch zu hören.
2. Führen Sie den Hals des Bodenkopfes in das Gehäuse des Dampfreinigers ein (Abb. 2). Wenn der Bodenkopf korrekt einrastet, ist ein Klickgeräusch zu hören.



Abb. 1



Abb. 2

3. Drücken Sie zum Entfernen des Griffverlängerungsrohrs auf den Stift und ziehen Sie die Teile auseinander.
4. Stellen Sie vor dem Trennen des Bodenkopfes vom Gehäuse des Mopps sicher, dass der Mopp ausgeschaltet ist. Betätigen Sie die Taste zum Lösen und ziehen Sie die Teile auseinander.

## Anbringen des Zubehörs

5. Schalten Sie den Dampf-Mopp aus und trennen Sie ihn von der Stromversorgung.
6. Entfernen Sie das Griffverlängerungsrohr vom Gehäuse des Dampf-Mopps.
7. Entfernen Sie den Bodenkopf von dem Gehäuse des Dampf-Mopps, bringen Sie den Adapter an und drücken Sie die Teile zusammen (Abb. 3). Wenn der Adapter korrekt einrastet, ist ein Klickgeräusch zu hören.

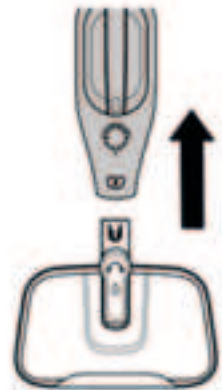
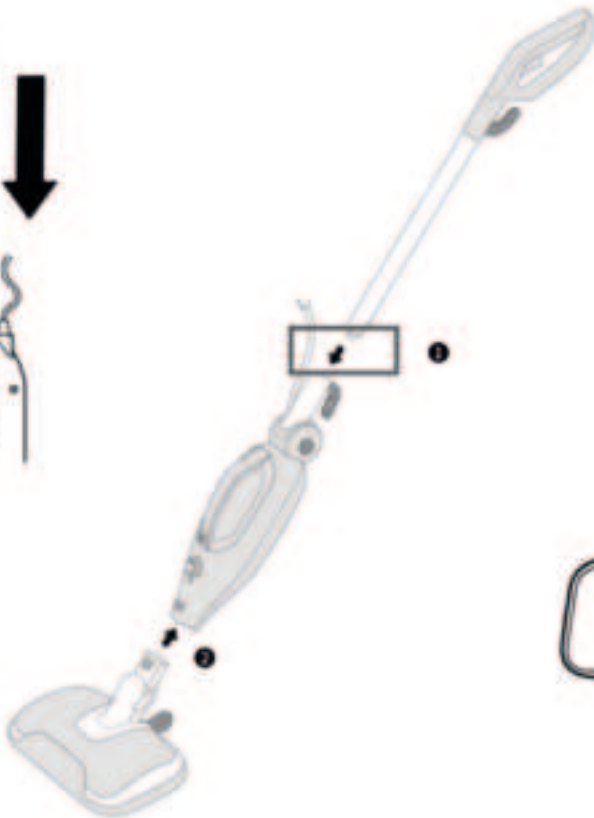

Abb. 3

Dampf-Mopp-Gehäuse



Adapter

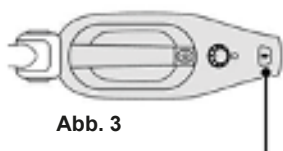

Abb. 4

Kerbe

Pfeil

8. Richten Sie den Pfeil am Hals der Düse am Pfeil der Adapterdüse aus, drücken Sie die Teile zusammen und drehen Sie dann die Düse im Uhrzeigersinn, um sie zu verriegeln (Abb. 4).
9. Die Düse kann jetzt zur Konzentration des Dampfes verwendet werden oder mit den übrigen Zubehörteilen weiter angepasst werden (Abb. 5)

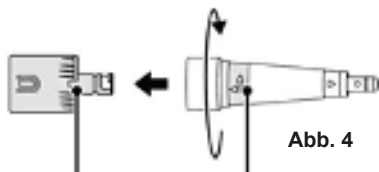
Abb. 5

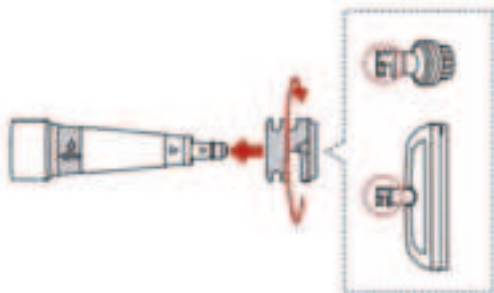

10. Um die Zubehörteile und die Düse voneinander zu trennen, drehen Sie die Düse entgegen dem Uhrzeigersinn und ziehen Sie die Teile auseinander.
11. Um den Adapter vom Gehäuse des Mopps zu trennen, drücken Sie auf die Taste zum Lösen des Adapters und ziehen Sie die Teile auseinander.

## VERWENDEN DES DAMPF-MOPPS

Dieser Dampf-Mopp ist zum Reinigen harter Böden gedacht, die hohen Temperaturen standhalten können, sowie zur Auffrischung von Teppichen. Verwenden Sie ihn nicht auf Böden aus nicht versiegeltem Holz oder auf gewachsenen Böden. Bevor Sie den Dampf-Mopp auf neuen Oberflächen verwenden, konsultieren Sie die Reinigungsempfehlungen des Bodenherstellers oder testen Sie das Gerät in einem kleinen und weniger wichtigen Bereich, bevor Sie die gesamte Fläche reinigen oder auffrischen.

1. Saugen oder fegen Sie den Boden vor der Reinigung mit dem Dampf-Mopp.
2. Behandeln Sie stark oder hartnäckig verschmutzte Bereiche von Vinyl- oder Linoleumböden vorab mit einer für den jeweiligen Bodentyp geeigneten milden Reinigungslösung.
3. Der Bodenkopf verfügt über ein Mikrofaser-Reinigungstuch und der Teppichring ist bereits angebracht. Entfernen Sie zur Verwendung auf harten Böden den Teppichgleiter (Abb. 10).



Abb. 6



Abb. 7



Abb. 8

4. Prüfen Sie, ob der Dampfeinstellungsknopf in der „Aus“-Position steht (Abb. 6).
5. Ziehen Sie den Wasserbehälterstopper heraus (Abb. 7).
6. Kippen Sie das Gehäuse des Dampfreinigers und füllen Sie den Behälter mithilfe des Wasserbechers mit Wasser (Abb. 8). Wenn das Wasser an Ihrem Wohnort sehr hart ist, sollten Sie destilliertes oder weichgemachtes Wasser verwenden. Überschreiten Sie nicht die MAX-Linie an der Vorderseite des Behälters.

**Fügen Sie dem Wasserbehälter niemals Reinigungs- oder Duftflüssigkeiten hinzu. Bringen Sie den Stopper wieder an.**

7. Ziehen Sie das Kabel vollständig ein und schalten Sie die Netzstromversorgung aus.
8. Wählen Sie mit dem Dampfeinstellungsknopf eine der Dampfeinstellungen, und die Anzeige leuchtet rot, um zu zeigen, dass die Stromversorgung angeschlossen ist und der Mopp aufgeheizt wird. Wenn der Dampf-Mopp einsatzbereit ist, wechselt die Anzeige zu grün.
9. Kippen Sie den Mopp vom Boden weg und drücken Sie auf den Auslöser unter dem Griff: Die Pumpe wird gestartet und nach einigen Sekunden wird Dampf erzeugt. Der Dampf-Mopp Produkt ist jetzt einsatzbereit.
10. Setzen Sie den Kopf des Mopps auf die zu reinigende/ aufzufrischende Oberfläche, kippen Sie den Griff auf etwa 45 Grad und bewegen Sie den Mopp langsam über den Boden. **Halten Sie den Dampf-Mopp nicht für längere Zeit an einer Stelle, da dies die Oberfläche beschädigen könnte. Achten Sie beim Auffrischen von Teppichen auf stark begangene Bereiche.**
11. Um niedrige und schwer zugängliche Stellen zu erreichen, kann der Griff abgenommen werden. Drücken Sie auf die gezeigte Taste zum Lösen (Abb. 9), um den Griff abzunehmen.

Abb. 9

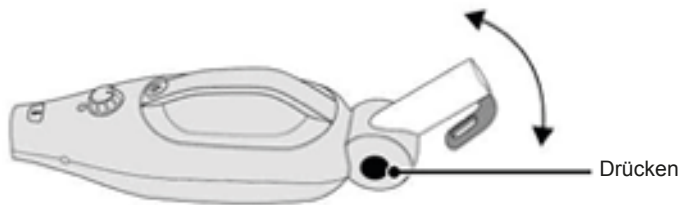

12. Wenn das Reinigungstuch nass oder verschmutzt ist, schalten Sie den Dampf-Mopp aus, lassen Sie den Kopf vollständig abkühlen und tauschen Sie das Tuch gegen ein sauberes Tuch aus. (Vgl. Abb. 10 – 12).
13. Lassen Sie nach der Reinigung des Bodens den Auslöser los, heben Sie den Kopf des Mopps vom Boden und schalten Sie die Stromversorgung aus.
14. Lassen Sie den Dampf-Mopp vollständig abkühlen, nehmen Sie das Reinigungstuch ab und waschen Sie es.



15. Lassen Sie den Auslöser los oder schalten Sie die Stromversorgung aus, um den Reinigungsvorgang zu beenden oder zu unterbrechen.

**Hinweise:**

- Wenn Sie den Mopp ohne Griff und Zubehör verwenden, wird der Dampf durch die Dampftaste aktiviert.
- Wenn sich das rasselnde Geräusch aus dem Mopp ändert, deutet dies typischerweise darauf hin, dass der Wasserstand niedrig ist und der Behälter aufgefüllt werden muss. Schalten Sie das Gerät immer aus, lassen Sie es abkühlen und trennen Sie es von der Stromversorgung, bevor Sie Wasser nachfüllen.

## **REINIGUNG UND PFLEGE**

### **Wartung**

Schalten Sie den Dampf-Mopp vor dem Reinigen, Warten oder Lagern aus, trennen Sie ihn von der Stromversorgung und lassen Sie ihn vollständig abkühlen.

1. Entfernen Sie nach der Verwendung den Stopper des Wasserbehälters und leeren Sie den Behälter. Bringen Sie den Stopper vor der nächsten Verwendung nicht wieder an.
2. Entfernen Sie das Mikrofaser-Reinigungstuch und waschen Sie es nach jedem Gebrauch.
3. Wischen Sie die Außenseite des Dampf-Mopps und der Zubehörteile mit einem feuchten (nicht nassen) Tuch ab, und trocknen Sie sie ab. Verwenden Sie keine Reinigungsmittel oder Scheuerstoffe, da diese die Oberfläche verkratzen oder beschädigen können.
4. Tauchen Sie den Dampf-Mopp, sein Kabel oder Stecker niemals in Wasser.
5. Wickeln Sie das Kabel um die Kabelhaltehaken und achten Sie darauf, dass der obere Haken zum schnellen Freigeben des Kabels gedreht werden kann.
6. Lagern Sie das Gerät an einem kühlen und trockenen Ort, wenn es nicht benutzt wird.

### **Austausch des Mikrofaserstuchs**

1. Der Teppichgleiter und ein Mikrofaserstuch sind bei Lieferung an dem Bodenkopf angebracht.
2. Entfernen Sie den Teppichgleiter, um das Mikrofaserstuch zu entfernen und auszutauschen. Drücken Sie auf den Clip des

Teppichgleiters und heben Sie den Bodenkopf nach oben (Abb. 10).



Abb. 10



Abb. 11

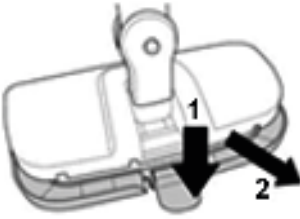

Abb. 12

3. Ziehen Sie das verschmutzte Mikrofaser Tuch ab und legen Sie es zum Waschen zur Seite.
4. Richten Sie die Tapes an der Unterseite des sauberen Tuchs an denen an der Unterseite des Bodenkopfes aus und drücken Sie die Teile zusammen (Abb. 11).
5. Bringen Sie bei Bedarf den Teppichgleiter wieder an (Abb. 12).

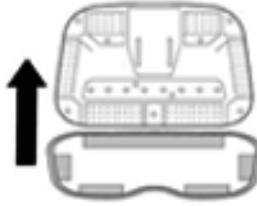
## Reinigung der Mikrofasertücher

Die Mikrofasertücher sollten von anderen Stoffen und Kleidungsstücken getrennt gewaschen werden. Waschen Sie diese von Hand oder in der Maschine in einem Waschgang für empfindliche Wäsche und einem milden Waschmittel. Lassen Sie sie an der Luft trocknen.

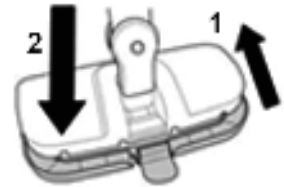

40 °C Vorsichtig waschen



Nicht bleichen



Nicht schleudern



Nicht bügeln



Keine Trockenreinigung

## Entkalken des Dampf-Mopps

Verwenden Sie destilliertes oder weichgemachtes Wasser in dem Behälter, um die Effizienz des Dampf-Mopps zu wahren. Wenn Sie Leitungswasser verwenden, entkalken Sie das Gerät mindestens einmal pro Monat.

1. Schalten Sie das Gerät aus und trennen Sie es von der Stromversorgung.
2. Entfernen Sie den Bodenkopf sowie den Adapter und die Düse und leeren Sie den Wasserbehälter.
3. Bereiten Sie eine Entkalkungslösung mit 100 ml destilliertem Wasser und 50 ml Essig vor. Füllen Sie den Behälter mit der Lösung und bringen Sie den Stopper wieder an.
4. Stecken Sie den Stecker ein und setzen Sie den Dampfregler auf MAX. Wenn der Mopp seine Betriebstemperatur erreicht hat, betätigen Sie den Auslöser und sprühen Sie den Inhalt des Behälters in einen Eimer oder ein Spülbecken.
5. Schalten Sie den Dampf-Mopp aus und lassen Sie ihn abkühlen, bevor Sie den Wassertank wieder mit frischem Wasser füllen. Wiederholen Sie Schritt 4.
6. Der Dampf-Mopp kann jetzt wieder normal verwendet werden.

## Austausch des Wasserfilters

Der Filter für hartes Wasser muss ausgetauscht werden, wenn er entfärbt ist. Verwenden Sie für eine längere Lebensdauer des Filters destilliertes oder weichgemachtes Wasser in dem Dampfreiniger.

1. Schalten Sie das Gerät aus und trennen Sie es von der Stromversorgung.
2. Ziehen Sie die Filtereinheit einfach von der Rückseite des Gehäuses ab und tauschen Sie sie gegen eine neue Einheit aus (Abb. 13).



Abb. 13

# PROBLEMBEHEBUNG

Beobachtung	Mögliche Ursache/Lösung
Der Dampf-Mopp funktioniert nicht (LED leuchtet nicht)	Ist der Stecker korrekt in die Steckdose gesteckt und eingeschaltet?
	Gibt es einen Stromausfall?
LED leuchtet, es wird jedoch kein Dampf erzeugt	Ist der Wasserbehälter leer?
	Muss der Dampf-Mopp entkalkt werden?
	Möglicherweise ist die Dampfdüse blockiert. Wenn dies der Fall ist, können Sie einen dünnen Draht (etwa eine Büroklammer) in die Düse am Boden des Gehäuses einführen, wenn das Gerät von der Stromversorgung getrennt und abgekühlt ist.
	Ist der Wasserfilter verstopft oder entfärbt?
	Möglicherweise steckt der Ball in dem Dampf-Mopp fest. Schütteln Sie den Mopp leicht.
Die Dampfentwicklung ist schwach oder unregelmäßig	Der Dampfgregler ist niedrig eingestellt
	Möglicherweise muss der Dampf-Mopp entkalkt werden
Zusammen mit dem Dampf tritt Wasser aus	Der Dampfgregler ist auf MAX eingestellt und dies ist normal. Wählen Sie eine niedrigere Dampfeinstellung.
Rasselndes Geräusch	Dies wird von dem Ball in dem Wassertank verursacht und ist normal. Wenn das Geräusch zunimmt, deutet dies darauf hin, dass der Wasserbehälter fast leer ist.

## PRODUKTSPEZIFIKATIONEN

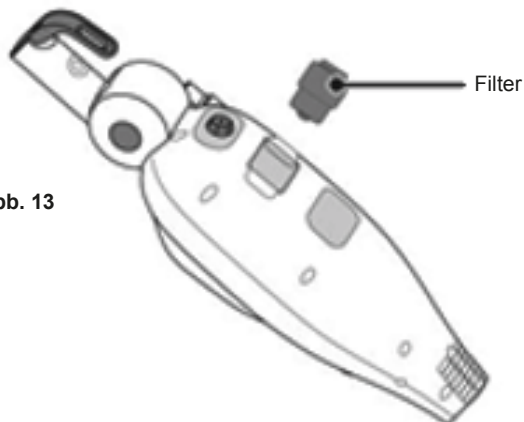
Leistung: 1300 W

Eingangsspannung: 220–240 V AC 50-60 Hz

Netzstecker: Typ C (CEE 7/17)

Kapazität des Wassertanks: 330 ml

Nutzzeit voller Tank: 15 Min

Heizzeit: 30 Sek

Kabellänge: 5 m

Reichweite: 5,5 m

Abnehmbares Handgerät: Ja

Abnehmbarer Tank: Nein

Filter für hartes Wasser: Ja

Variable Dampfsteuerung: Ja

Basisform: Rechteckig

## PACKUNGSIHALT

1x Dampf-Mopp

1x Teppichgleiter

1 x Messbecher

1 x kleine Düse

1x Mikrofasertuch

1 x Adapter

1 x Konzentrationswerkzeug

## DIE UMWELT

Das Symbol auf diesem Gerät weist darauf hin, dass dieses Gerät nicht als Hausmüll behandelt werden darf. Stattdessen muss es an der entsprechenden Sammelstelle zum Recycling für elektrische und elektronische Geräte abgegeben werden. Die Entsorgung muss gemäß den örtlichen Umweltvorschriften für die Abfallentsorgung erfolgen. Bitte wenden Sie sich an Ihre örtliche Stadtverwaltung, Ihren Hausmüll-Entsorgungsdienst oder das Geschäft, in dem Sie dieses Gerät gekauft haben, wenn Sie nähere Informationen zu Behandlung, Rückgewinnung und Recycling des Geräts wünschen.





## **CONSIGNES DE SÉCURITÉ IMPORTANTES**

### **CONSERVEZ CES INSTRUCTIONS POUR UNE UTILISATION ULTÉRIEURE**

Ce modèle est destiné à un usage domestique uniquement.  
L'utilisation commerciale de cet appareil annule la garantie du fabricant.

### **LISEZ TOUTES LES INSTRUCTIONS AVANT D'UTILISER VOTRE BALAI VAPEUR**

Lors de l'utilisation d'appareils électriques, des précautions de sécurité de base doivent être prises, notamment les suivantes :

- Débranchez-le de la prise lorsqu'il n'est pas utilisé et avant toute opération d'entretien.

### **AVERTISSEMENTS**

- **POUR RÉDUIRE LE RISQUE D'INCENDIE, DE DÉCHARGE ÉLECTRIQUE OU DE BLESSURE** : Éteignez et débranchez toujours les appareils de la prise après utilisation et avant de nettoyer l'appareil ou d'effectuer une tâche d'entretien.



- **AVERTISSEMENT** : Risque de brûlure
- Cet appareil peut être utilisé par les personnes aux capacités physiques, sensorielles ou mentales réduites, ou sans expérience ni connaissances, si elles sont surveillées ou si des instructions concernant l'utilisation de l'appareil en toute sécurité leur ont été fournies et si elles comprennent les risques encourus.
- Les enfants ne doivent pas jouer avec l'appareil.
- Le nettoyage et l'entretien ne doivent pas être réalisés par des enfants non surveillés.
- Maintenez l'appareil hors de portée des enfants lorsqu'il est sous tension ou en cours de refroidissement.
- Ne touchez pas les parties/accessoires chauds de votre balai vapeur. Il est normal que le balai vapeur et les accessoires chauffent pendant l'utilisation, laissez-les toujours refroidir avant de les manipuler.

- L'appareil ne doit pas être laissé sans surveillance lorsqu'il est branché à une prise de courant.
- L'appareil ne doit pas être utilisé s'il est tombé, s'il présente des signes visibles de dommages ou s'il fuit.
- Le liquide ou la vapeur ne doivent pas être dirigés vers des équipements contenant des composants électriques, comme l'intérieur des fours.
- Cessez immédiatement d'utiliser l'appareil si le cordon d'alimentation est endommagé.
- Pour éviter tout risque pour la sécurité, un technicien d'entretien agréé de l'agence doit remplacer le cordon d'alimentation.
- Gardez les mains, les pieds, les vêtements amples et les cheveux éloignés des brosses rotatives.
- Utilisez uniquement la fiche d'alimentation fournie avec l'appareil.
- Électricité statique : certaines moquettes peuvent provoquer une petite accumulation d'électricité statique. Les décharges d'électricité statique ne sont pas dangereuses pour la santé.
- N'utilisez pas votre appareil à l'extérieur, sur une surface humide ou pour ramasser des substances humides.
- Ne ramassez pas d'objets durs ou pointus, d'allumettes, de cendres chaudes, de mégots de cigarettes ou d'autres objets similaires.
- Ne pulvérisez pas et ne collectez pas des liquides inflammables, des liquides de nettoyage, des aérosols ou leurs vapeurs.
- Ne passez pas sur le cordon d'alimentation lorsque vous utilisez votre appareil et ne retirez pas la fiche en tirant sur le cordon d'alimentation.
- N'utilisez pas le cordon d'alimentation comme un manche, ne tirez pas le cordon d'alimentation autour des angles, des bords tranchants et ne fermez pas une porte sur le cordon d'alimentation.
- N'essayez pas de retirer les obstructions avec des objets pointus car cela peut endommager le balai vapeur, retirez les obstructions uniquement comme indiqué dans ce guide.
- Rangez le balai vapeur dans un endroit frais et sec, loin des enfants.
- Avant de ranger le balai vapeur, veuillez vous assurer que tous les réservoirs d'eau/de détergent et le filtre à eau dure sont complètement propres et secs.
- Assurez-vous toujours que l'embout de concentration et les accessoires sont bien connectés à l'unité portable avant utilisation.
- Remplissez toujours le réservoir d'eau propre uniquement avec de l'eau, n'ajoutez jamais de parfum, de détachant ou de produits



contenant de l'alcool. Remplir le réservoir d'eau avec de l'eau chaude ou bouillante endommagera l'appareil et annulera votre garantie.

- Assurez-vous toujours que les réservoirs sont correctement installés avant d'utiliser le balai vapeur.
- Aspirez toujours soigneusement vos tapis et assurez-vous que les revêtements de sol durs sont exempts de poussière et de débris avant d'utiliser le balai vapeur.
- Portez toujours le balai vapeur par le manche.
- Faites particulièrement attention en nettoyant les escaliers.
- **Entretien en agence** : Pour garantir le fonctionnement sûr et efficace de cet appareil, nous recommandons d'en confier les entretiens ou réparations à un technicien agréé de l'agence.
- N'utilisez pas l'appareil pour nettoyer des animaux ou des personnes.
- N'utilisez pas l'appareil dans un espace fermé rempli de vapeurs de peinture à base d'huile, de diluant pour peinture, de certaines substances antimites, de poussières inflammables ou d'autres vapeurs explosives ou toxiques.
- N'utilisez pas l'appareil sur le cuir, les meubles ou les sols polis à la cire, les tissus synthétiques, les valets ou autres matériaux délicats et sensibles à la vapeur.
- **ATTENTION : SURFACE CHAUDE**



- IPX4 : l'article est protégé contre les projections d'eau, quelle que soit leur direction.

## DESCRIPTION DU PRODUIT

### Éléments fournis

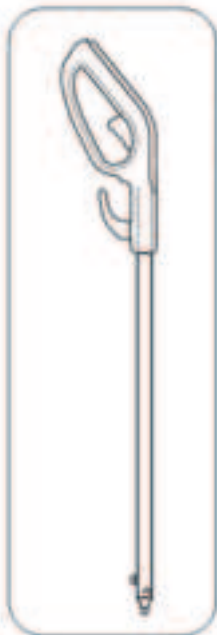

**Manche**



**Boîtier du balai  
vapeur**



**Brosse de sol et  
outil pour tapis**

### Accessoires fournis



**Tampon de  
sol x 1**



**Embout  
polyvalent**



**Récipient  
d'eau**



**Petite brosse**



**Connecteur**

# DESCRIPTION DES PIÈCES

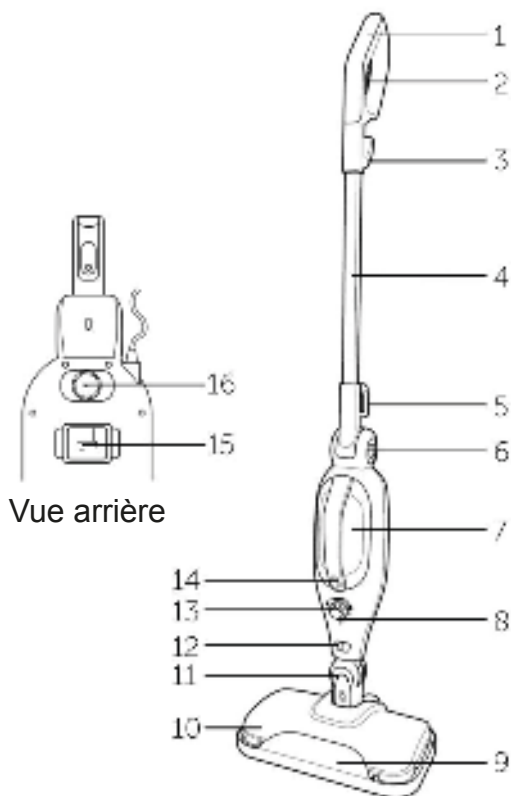

## Caractéristiques

- |   |   |
|---|---|
| 1. Manche                                 | 9. Outil pour tapis                       |
| 2. Gâchette de vapeur                     | 10. Brosse de sol                         |
| 3. Crochet de retenue de cordon supérieur | 11. Verrouillage automatique              |
| 4. Tube d'extension                       | 12. Bouton de déverrouillage d'accessoire |
| 5. Crochet de retenue de cordon inférieur | 13. Bouton de réglage de la vapeur        |
| 6. Bouton de déverrouillage du manche     | 14. Bouton de vapeur                      |
| 7. Réservoir d'eau                        | 15. Filtre à eau                          |
| 8. Indicateur                             | 16. Bouchon de réservoir d'eau            |

# MONTAGE DU BALAI VAPEUR

## Montage

1. Appuyez sur la goupille à l'extrémité du tube d'extension installé sur le manche et insérez-le dans le boîtier du nettoyeur vapeur (fig. 1). Un déclic est émis lorsque le tube d'extension est correctement enclenché.
2. Insérez le coude de la brosse de sol dans le boîtier du nettoyeur vapeur (fig. 2). Un déclic est émis lorsque la brosse de sol est correctement enclenchée.



Fig. 1

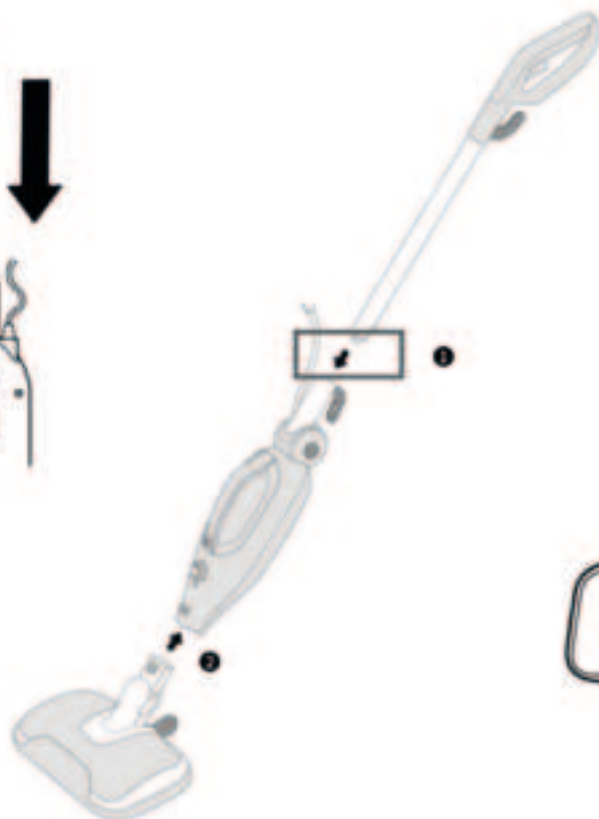

Fig. 2

3. Pour retirer le tube d'extension du manche, appuyez sur la goupille et séparez-les.
4. Pour déconnecter la brosse de sol du boîtier du balai, assurez-vous que le balai est éteint. Appuyez sur le bouton de déverrouillage et séparez-les.

## Montage des accessoires

5. Éteignez le balai vapeur et débranchez-le de l'alimentation.
6. Retirez le tube d'extension du manche du boîtier du balai vapeur.
7. Retirez la brosse de sol du boîtier du balai vapeur, installez l'adaptateur à son emplacement et emboîtez-les (fig. 3). Un déclic est émis lorsque l'adaptateur est correctement enclenché.



Fig. 3

Boîtier du balai vapeur

Adaptateur

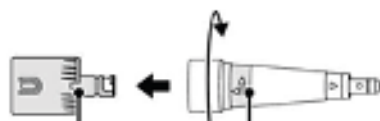

Fig. 4

Encoche

Flèche

8. Alignez la flèche marquée sur le coude de l'embout polyvalent avec l'encoche présente sur l'embout adaptateur, emboîtez-les, puis tournez l'embout polyvalent dans le sens des aiguilles d'une montre pour les verrouiller ensemble (fig. 4).
9. L'embout polyvalent peut à présent être utilisé seul pour concentrer la vapeur ou adapté en installant les accessoires restants sur l'embout polyvalent de manière similaire (Fig. 5)

Fig. 5

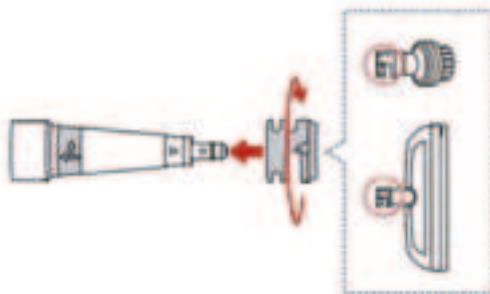

10. Pour séparer l'accessoire et l'embout polyvalent, tournez l'embout dans le sens inverse des aiguilles d'une montre et séparez-les.
11. Pour déconnecter l'adaptateur du boîtier du balai, appuyez sur le bouton de déverrouillage de l'accessoire et séparez-les.

## UTILISATION DU BALAI VAPEUR

Ce balai vapeur est conçu pour nettoyer les surfaces de sol dures qui résisteront aux températures élevées et pour rafraîchir les tapis. Ne l'utilisez pas sur des sols cirés ou en parquet non étanchéisé. Avant d'utiliser le balai vapeur sur de nouvelles surfaces, consultez les conseils d'entretien du fabricant de revêtement de sol ou testez sur une partie non apparente avant de procéder au nettoyage/ rafraîchissement de la zone principale.

1. Aspirez ou balayez la surface du sol avant de la nettoyer à la vapeur.
2. Pré-traitez les zones avec des taches importantes ou tenaces sur les sols en vinyle ou en linoléum avec une solution de détergent douce adaptée au type de revêtement de sol.
3. La brosse de sol est livrée avec un tampon de nettoyage en microfibre et l'outil pour tapis déjà installé. En cas d'utilisation sur un sol dur, retirez l'outil pour tapis (voir fig. 10).



Fig. 6



Fig. 7

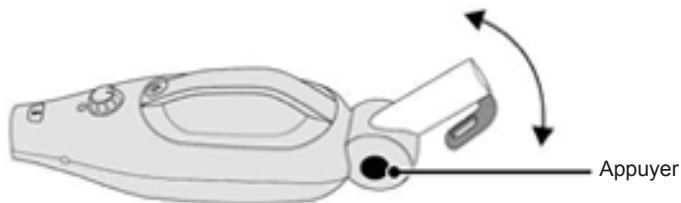

Fig. 8

4. Vérifiez si le bouton de réglage de la vapeur est sur la position « Arrêt » (fig. 6).
5. Retirez le bouchon du réservoir d'eau (fig. 7).
6. En maintenant le boîtier du nettoyeur vapeur incliné, utilisez le récipient d'eau pour remplir le réservoir avec de l'eau (fig. 8). Si vous vivez dans une région où l'eau est dure, il est recommandé d'utiliser de l'eau distillée ou adoucie. Ne dépassez pas la ligne MAX marquée sur l'avant du réservoir.  
**N'ajoutez jamais de liquide de nettoyage ou de parfum dans le réservoir d'eau. Remettez le bouchon.**
7. Déroulez complètement le câble, branchez au secteur et mettez en marche.

8. Tournez le bouton de réglage de vapeur, sélectionnez l'un des réglages de vapeur et le voyant s'allume en rouge pour indiquer que l'alimentation est branchée et que le balai est en cours de préchauffage. Lorsque le balai vapeur est prêt à être utilisé, le voyant devient vert.
9. Inclinez la tête du balai pour l'éloigner du sol, pressez la gâchette sous le manche, la pompe commence alors à fonctionner et au bout de quelques secondes, la vapeur commence à être générée. Le balai vapeur est désormais prêt à être utilisé.
10. Placez la tête du balai sur la surface du sol à nettoyer/rafraîchir, inclinez le manche à environ 45 degrés et déplacez lentement le balai sur le sol.  
**Ne laissez pas le balai vapeur au même endroit pendant une durée prolongée car cela peut endommager la surface du sol. Si vous rafraîchissez des tapis, faites attention aux endroits très passants.**
11. Pour pouvoir accéder aux endroits bas difficiles à atteindre, le manche peut être déverrouillé afin de faciliter l'accès. Appuyez sur le bouton de déverrouillage présenté (fig. 9) pour déverrouiller le manche.

Fig. 9



12. Si le tampon de nettoyage est très mouillé ou sale, éteignez le balai vapeur, laissez la tête du balai refroidir complètement et remplacez le tampon par un élément propre. (Voir fig. 10 – 12).
13. Une fois que le sol a été nettoyé, relâchez la gâchette, soulevez la tête du balai pour l'éloigner du sol et éteignez au niveau de l'alimentation secteur.
14. Laissez le balai vapeur refroidir complètement, retirez et lavez le tampon de nettoyage.
15. Pour arrêter ou interrompre le nettoyage, relâchez la gâchette ou éteignez au niveau de l'alimentation secteur.

### **Remarques :**

- En cas d'utilisation du balai avec le manche retiré et les accessoires installés, la vapeur est activée en appuyant sur le bouton de vapeur.
- Si le cliquetis émis par le balai change, cela indique généralement que le niveau d'eau est bas et que le réservoir doit être rempli. Éteignez-le toujours, laissez-le refroidir et débranchez-le de l'alimentation secteur avant de remplir

## **ENTRETIEN ET MAINTENANCE**

### **Maintenance**

Éteignez, débranchez de l'alimentation secteur et laissez le balai vapeur refroidir complètement avant de le nettoyer, de l'entretenir ou de le ranger.

1. Retirez le bouchon du réservoir d'eau et videz le réservoir après chaque utilisation. Ne remettez pas le bouchon jusqu'à l'utilisation suivante.
2. Retirez le chiffon ou le tampon de nettoyage en microfibre et lavez-le après chaque utilisation.
3. Essuyez l'extérieur du balai vapeur et des accessoires avec un chiffon humide (et non mouillé), puis essuyez pour sécher. N'utilisez pas de détergents, de solvants ou d'abrasifs car ils peuvent rayer ou endommager la surface.
4. Ne plongez jamais le balai vapeur, le câble ou la fiche dans l'eau.
5. Enroulez le câble sur les crochets de retenue du câble et veuillez noter que le crochet supérieur peut être tourné pour une libération rapide du câble pendant l'utilisation.
6. Lorsqu'il n'est pas utilisé, rangez l'appareil dans un endroit frais et sec.



## Remplacement du tampon microfibre

1. L'outil pour tapis et un tampon microfibre sont fournis installés sur la brosse de sol.
2. Pour retirer et remplacer le tampon microfibre, retirez l'outil pour tapis. Appuyez sur le clip de l'outil pour tapis et soulevez la brosse de sol (fig. 10).

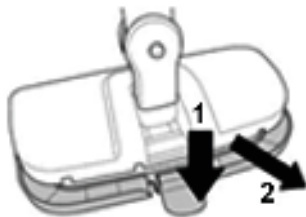

Fig. 10

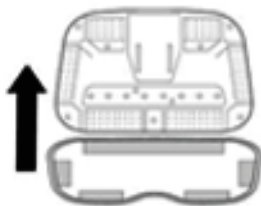

Fig. 11

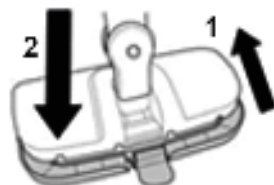

Fig. 12

3. Retirez le tampon microfibre sale et placez-le sur un côté pour le lavage.
4. Alignez les bandes sous le tampon propre avec les tampons sous la brosse de sol et rassemblez-les en appuyant (fig. 11).
5. Remettez l'outil pour tapis si nécessaire (fig. 12).

## Nettoyage des chiffons et des tampons microfibre

Les tissus et les tampons microfibre doivent être lavés séparément des autres tissus et vêtements. Lavez à la main ou à la machine sur un cycle délicat avec un détergent de lessive doux. Laissez sécher à l'air.



Lavage délicat à 40 °C



Ne pas utiliser d'eau de Javel



Ne pas passer au sèche-linge



Ne pas repasser



Ne pas nettoyer à sec

## Détartrage du balai vapeur

Pour préserver l'efficacité du balai vapeur, mettez de l'eau distillée ou adoucie dans le réservoir. Si vous utilisez de l'eau du robinet, détartrez au moins une fois par mois.

1. Éteignez-le et débranchez-le de l'alimentation secteur.
2. Retirez la brosse de sol/l'adaptateur et l'embout et videz le réservoir.
3. Préparez une solution de détartrage avec 100 ml d'eau distillée et 50 ml de vinaigre. Remplissez le réservoir avec la solution et remettez le bouchon.
4. Branchez et réglez le bouton de vapeur sur MAX. Une fois que le balai est à température, pressez la gâchette/le bouton et vaporisez le contenu du réservoir dans un seau ou un évier.
5. Éteignez le balai vapeur, laissez-le refroidir avant de remplir le réservoir d'eau avec de l'eau douce. Répétez l'étape 4.
6. Le balai vapeur est désormais prêt pour une utilisation normale.

## Remplacement du filtre à eau

Le filtre à eau dure doit être remplacé s'il est décoloré. Pour prolonger la durée de vie du filtre, utilisez de l'eau distillée ou adoucie dans le nettoyeur vapeur.

1. Éteignez-le et débranchez-le de l'alimentation secteur.
2. Pour retirer le filtre, tirez simplement l'unité filtrante depuis l'arrière du boîtier et remplacez-la par une nouvelle unité (fig. 13).

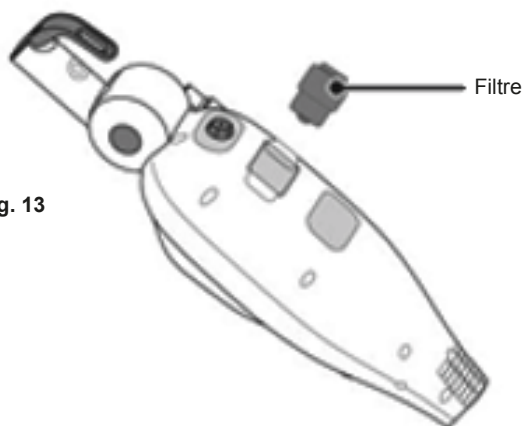

Fig. 13

## DÉPANNAGE

Observation	Cause potentielle/solution
Le balai vapeur ne fonctionne pas (LED éteinte)	La fiche est-elle complètement insérée dans la prise secteur et l'appareil est-il allumé ?
	Subissez-vous une panne de courant ?
LED éclairée mais pas de vapeur générée	Le réservoir d'eau est-il vide ?
	Le balai vapeur doit-il être détartré ?
	L'embout de vapeur est peut-être obstrué. Si cela se produit, un petit fil de fer (par exemple un trombone) peut être inséré dans l'embout à la base du boîtier lorsque l'appareil est froid et débranché du secteur.
	Le filtre à eau est-il obstrué ou décoloré ?
	La bille lestée à l'intérieur du balai vapeur est peut-être coincée. Secouez délicatement le balai.
La génération de vapeur est faible ou intermittente	Le bouton de vapeur est réglé sur Faible
	Le balai vapeur nécessite peut-être un détartrage
De l'eau est émise en plus de la vapeur	La commande de la vapeur est réglée sur MAX et cela est normal. Réglage plus faible de la vapeur.
Cliquetis	Cela est dû à la bille lestée qui se déplace à l'intérieur du réservoir d'eau, ce qui est intentionnel. Si le bruit augmente, cela signifie généralement que le réservoir d'eau est presque vide.

## **SPÉCIFICATIONS DU PRODUIT**

Puissance : 1 300 W

Tension d'entrée : 220 - 240 V CA 50-60 Hz

Fiche électrique : Type C (CEE 7/17)

Capacité du réservoir d'eau : 330 ml

Temps d'utilisation du réservoir plein : 15 min

Temps de chauffe : 30 sec

Longueur du câble : 5 m

Portée : 5,5 m

Unité portable détachable : Oui

Filtre à eau dure : Oui

Contrôle variable de la vapeur : Oui

Forme du pied : rectangulaire

## **CONTENU DE L'EMBALLAGE**

1 balai vapeur

1 outil pour tapis

1 verre doseur

1 petit embout courbé

1 tampon microfibre

1 adaptateur

1 outil de concentration

## **ENVIRONNEMENT**

Le symbole sur cet appareil indique qu'il ne doit pas être traité comme un déchet ménager. Au lieu de cela, il doit être remis au point de collecte applicable pour le recyclage des équipements électriques et électroniques. L'élimination doit être effectuée conformément aux réglementations environnementales locales en matière d'élimination des déchets. Pour obtenir des informations plus détaillées sur le traitement, la récupération et le recyclage de cet appareil, veuillez contacter votre mairie, votre service d'élimination des déchets ménagers ou le magasin où vous avez acheté l'appareil.



**(NL) GEBRUIKSAANWIJZING**  
**STOOMMOP**  
**ARTIKELNR.: 871125247590**  
**MODEL: SM-518\_01**

Scan QR-Code voor  
uitgebreide handleiding



## **BELANGRIJKE VEILIGHEIDSINSTRUCTIES**

### **BEWAAR DEZE INSTRUCTIES VOOR TOEKOMSTIG GEBRUIK**

Dit model is alleen voor huishoudelijk gebruik. Bij commercieel gebruik van dit apparaat vervalt de fabrieksgarantie.

### **LEES ALLE INSTRUCTIES VOORDAT U UW STOOMMOP GEBRUIKT**

Bij het gebruik van een elektrisch apparaat moeten de basisveiligheidsmaatregelen altijd in acht worden genomen, waaronder het volgende:

- Trek de stekker uit het stopcontact als het product niet wordt gebruikt en voordat onderhoud wordt uitgevoerd.

### **WAARSCHUWINGEN**

- **TER VERMINDERING VAN HET RISICO VAN BRAND, ELEKTRISCHE SCHOKKEN OF LETSEL:** Schakel apparaten altijd uit en trek de stekker uit het stopcontact na gebruik en voordat u het apparaat schoonmaakt of enig onderhoud uitvoert.



- **WAARSCHUWING:** Gevaar voor verbranding
- Dit apparaat mag worden gebruikt door personen met verminderde lichamelijke, sensorische of geestelijke vermogens of met gebrek aan ervaring en kennis, indien zij onder toezicht staan of instructies hebben gekregen over het veilig gebruik van het apparaat en de gevaren ervan begrijpen.
- Kinderen mogen niet met het apparaat spelen.
- Reiniging en gebruikersonderhoud mogen niet door kinderen zonder toezicht worden uitgevoerd.
- Houd het apparaat buiten het bereik van kinderen wanneer het onder spanning staat of aan het afkoelen is.
- Raak geen hete oppervlakken/accessoires op uw stoomreiniger aan. Het is normaal dat de stoomreiniger en de accessoires warm worden tijdens het gebruik, laat ze altijd afkoelen alvorens ze te hanteren.
- Het apparaat mag niet onbeheerd worden achtergelaten zolang het

op het stopcontact is aangesloten.

- Het apparaat mag niet worden gebruikt als het is gevallen, als er zichtbare tekenen van beschadiging zijn of als het lekt.
- Vloeistof of stoom mag niet worden gericht op apparatuur die elektrische onderdelen bevat, zoals de binnenkant van ovens.
- Stop onmiddellijk met het gebruik van het apparaat als het snoer beschadigd is.
- Ter voorkoming van veiligheidsrisico's moet het snoer door een bevoegde servicemonteur van de dealer worden vervangen.
- Houd handen, voeten, losse kleding en haar uit de buurt van draaiende borstels.
- Gebruik alleen de bij het apparaat geleverde stekker.
- Statische elektriciteit: sommige tapijten kunnen een kleine lading statische elektriciteit accumuleren. Eventuele statische ontlading is niet gevaarlijk voor de gezondheid.
- Gebruik uw apparaat niet buitenshuis of op een nat oppervlak of voor het opzuigen van vocht.
- Zuig geen harde of scherpe voorwerpen, lucifers, hete as, sigarettenpeuken of andere soortgelijke voorwerpen op.
- Niet spuiten met ontvlambare vloeistoffen, reinigingsvloeistoffen, spuitbussen of de dampen daarvan en zuig deze niet op.
- Loop niet over het snoer wanneer u het apparaat gebruikt en verwijder de stekker niet door aan het snoer te trekken.
- Gebruik het snoer niet als handvat, trek het niet rond hoeken of scherpe randen en sluit geen deur over het snoer.
- Probeer geen verstoppingen te verwijderen met scherpe voorwerpen, aangezien dit schade aan de stoomreiniger kan veroorzaken. Verwijder verstoppingen alleen overeenkomstig in deze handleiding.
- Berg de stoomreiniger op, op een koele, droge plaats, uit de buurt van kinderen.
- Alvorens de stoomreiniger op te bergen, moet u ervoor zorgen dat alle water/reinigingsmiddelreservoirs en de hardwaterfilter grondig schoon en droog zijn.
- Zorg er altijd voor dat het concentratiemondstuk en de accessoires stevig op het handapparaat zijn aangesloten voordat u het gebruikt.
- Vul het schoonwaterreservoir altijd alleen met water, voeg nooit parfum, vlekkenverwijderaar of alcohol uit een productcontainer toe. Het vullen van het waterreservoir met heet of kokend water beschadigt het apparaat en maakt de garantie ongeldig.
- Zorg er altijd voor dat de reservoirs correct zijn gemonteerd

voordat u de stoomreiniger gebruikt.

- Stofzuig uw tapijten altijd grondig en zorg ervoor dat harde vloerooppervlakken vrij zijn van gruis en vuil voordat u de stoomreiniger gebruikt.
- Draag de stoomreiniger altijd aan de steel.
- Wees extra voorzichtig bij het schoonmaken op trappen.
- **Service door de dealer:** Om ervoor te zorgen dat dit apparaat veilig en efficiënt blijft werken, raden wij aan dat alle onderhoud of reparaties uitsluitend worden uitgevoerd door een erkende onderhoudsmonteur van de dealer.
- Gebruik het apparaat niet om dieren of mensen schoon te maken.
- Gebruik het apparaat niet in een afgesloten ruimte met van olieverb, verfverdunner, sommige mottenwerende onderlagen afkomstige dampen of brandbaar stof of andere explosieve of giftige dampen.
- Niet gebruiken op leder, met was gepolijste meubelen of vloeren, synthetische stoffen, valet of andere delicate, stoomgevoelige materialen.
- **WAARSCHUWING: HEET OPPERVLAK**



- IPX4: Voorwerp is beschermd tegen opspattend water, ongeacht de richting.



# PRODUCTOMSCHRIJVING

## Geleverde onderdelen

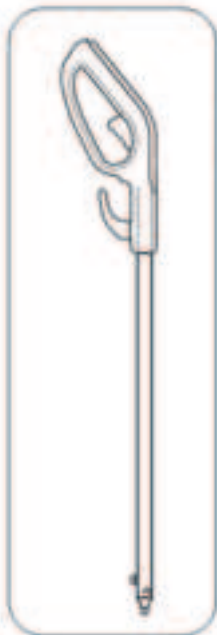

**Handvat**



**Behuizing  
stoomreiniger**



**Vloerhoofd &  
tapijtglijder**

## Bijgeleverde accessoires



**Vloerpad x1**



**Utility  
mondstuk**



**Waterkan**



**Kleine  
borstel**



**Aansluiting**

# BESCHRIJVING ONDERDELEN

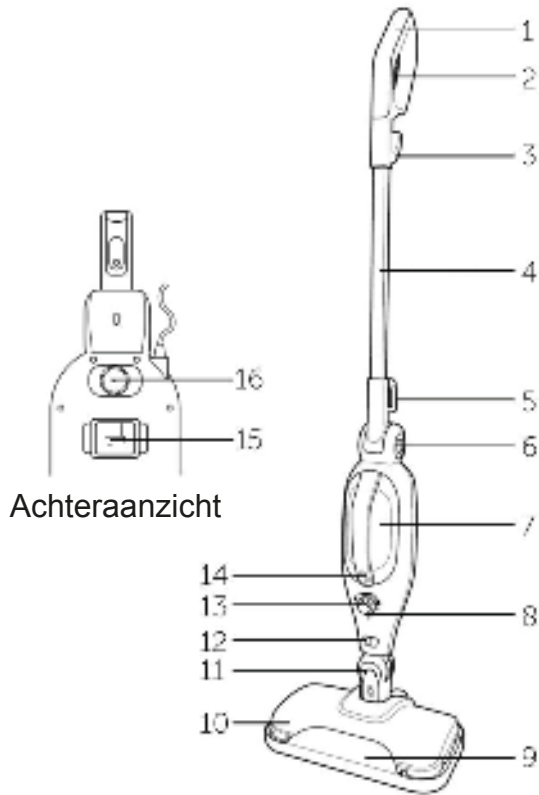

## Kenmerken

1. Handvat
2. Stoomtrekker
3. Bovenste kabelbevestigingshaak
4. Verlengbuis
5. Onderste kabelbevestigingshaak
6. Hendel-ontgrendelingsknop
7. Waterreservoir
8. Indicator
9. Tapijtloper
10. Vloerkop
11. Autoslot
12. Accessoire-ontgrendelingsknop
13. Stoomregelknop
14. Stoomknop
15. Waterfilter
16. Waterreservoir stop

# DE STOOMREINIGER MONTEREN

## Montage

1. Druk op de pin aan het uiteinde van de verlengbuis die aan de handgreep is bevestigd en de buis deze in de behuizing van de stoomreiniger (fig.1). Als de verlengbuis correct is vastgeklikt, is er een klik hoorbaar.
2. Steek de hals van de vloerkop in de behuizing van de stoomreiniger (fig.2). Als de vloerkop correct is vastgeklikt, is er een klik hoorbaar.



Afb. 1

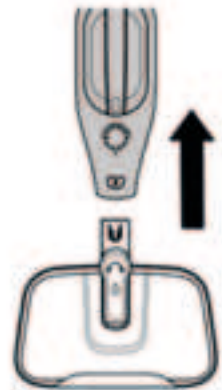
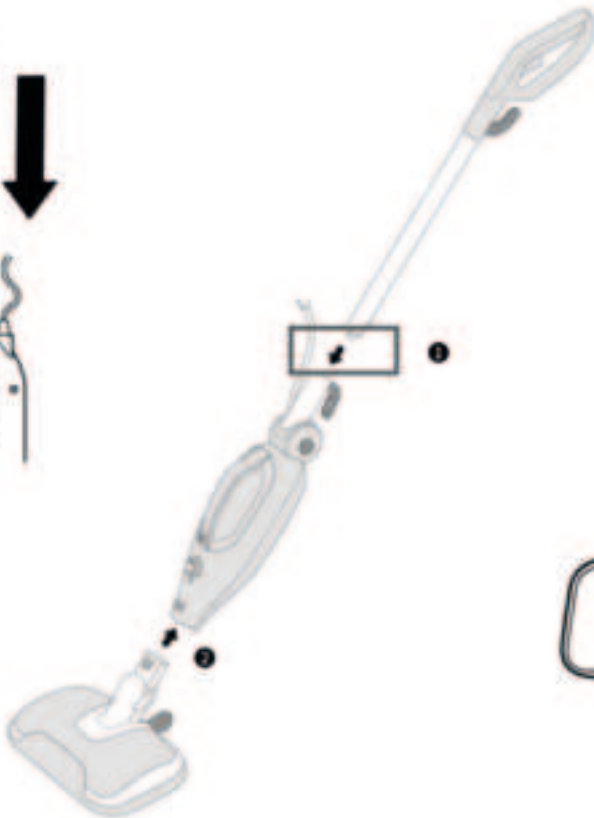

Afb. 2

3. Om de verlengbuis van de handgreep te verwijderen, drukt u op de poppin en trekt u ze uit elkaar.
4. Zorg ervoor dat de mop is uitgeschakeld voordat u het hoofd van de behuizing van de mop scheidt. Druk op de ontgrendelknop en trek de twee delen van elkaar.

## Montage van de accessoires

- Schakel de stoomreiniger uit en haal de stekker uit het stopcontact.
- Verwijder de verlengbuis van de steel uit de behuizing van de stoomreiniger.
- Verwijder de vloerkop van de body van de stoomreiniger en plaats de adapter op zijn plaats en duw deze in elkaar (fig. 3). Als de adaptor correct is vastgeklikt, is er een klik hoorbaar.

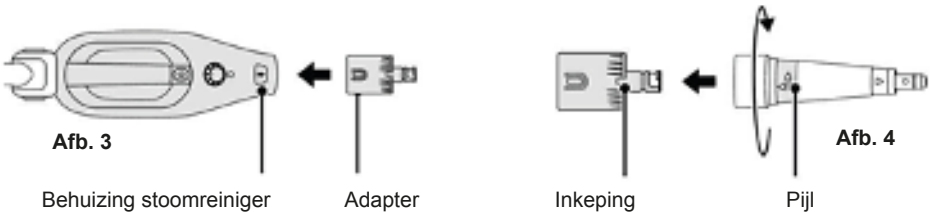

- Breng de pijl op de hals van het aansluitstuk op een lijn met de inkeping in het aansluitstuk, duw het aansluitstuk in elkaar en draai het aansluitstuk naar rechts om het vast te zetten (afb. 4).
- Het stoompijpe kan nu uitsluitend worden gebruikt om de stoom te concentreren of verder worden aangepast door de overige accessoires op dezelfde wijze op het stoompijpe aan te brengen (Afb. 5)

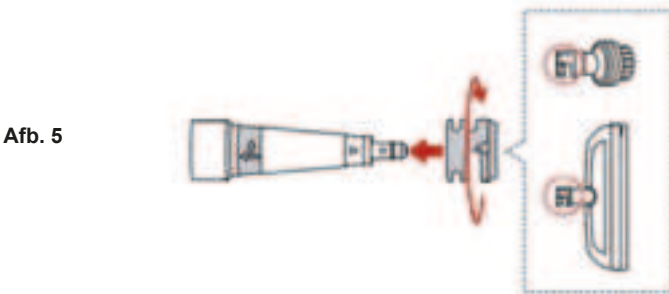

- Om het accessoire- en het gebruiksmondstuk te scheiden, draait u het mondstuk naar links en trekt u het uit elkaar.
- Om de adapter los te koppelen van de body van de mop, drukt u op de ontgrendelknop van het accessoire en trekt u het uit elkaar.

## DE STOOMREINIGER GEBRUIKEN

Deze stoomreiniger is ontworpen voor het reinigen van harde vloerooppervlakken die bestand zijn tegen hoge temperaturen en voor het oprispen van tapijten. Gebruik deze niet op niet-gesealde houten vloeren of vloeren die met was behandeld zijn. Voordat u de stoomreiniger gebruikt op nieuwe oppervlakken, controleer het onderhoudsadvies van de fabrikant voor vloer of test een onopvallend gebied voordat u verder gaat met het schoonmaken/ oprispen van het grootste gedeelte.

1. Stofzuig of veeg het vloerooppervlak voorafgaand aan de stoomreiniging.
2. Behandel zware of hardnekkige vlekken op vinyl- of linoleumvloeren vooraf met een mild schoonmaakmiddel dat geschikt is voor het soort vloer.
3. De vloerkop wordt geleverd met een microvezel reinigingspad en de tapijtring reeds gemonteerd. Bij gebruik op een harde vloer verwijdert u de tapijtglijder (zie afb. 10).



Afb. 6



Afb. 7



Afb. 8

4. Controleer of de regelknop voor stoom in de "Off" stand staat (afb. 6).
5. Trek de stop van het waterreservoir eruit (afb. 7).
6. Terwijl u de behuizing van de stoomreiniger schuin houdt, gebruikt u de waterkan om het reservoir met water te vullen (afb. 8). Als u in een regio met hard water woont, is het raadzaam gedistilleerd of onthard water te gebruiken. Overschrijd de MAX-lijn die op de voorkant van het reservoir is aangegeven niet. **Voeg nooit schoonmaak- of reukvloeistoffen aan het waterreservoir toe. Plaats de stop terug.**
7. Wikkel het snoer volledig af, steek de stekker in het stopcontact

en schakel het apparaat uit.

8. Draai aan de stoomregelknop, kies een van de stoominstellingen en de indicator is aanvankelijk rood op om aan te geven dat de stroom is aangesloten en de mop aan het opwarmen is. Wanneer de stoomreiniger klaar is voor gebruik wordt het controlelampje groen.
9. Kantel de mopkop van de vloer af, druk de trekker onder de steel in, de pomp begint te werken en na een paar seconden wordt stoom geproduceerd. De stoomreiniger is nu klaar voor gebruik.
10. Plaats de mopkop op het oppervlak van de vloer die moet worden gereinigd/opgefrist, kantel de steel in een hoek van ongeveer 45 graden en beweeg de mop langzaam over de vloer. **Houd stoomreiniger niet te lang op een plek: dit kan het vloeroppervlak beschadigen. Als u tapijten opfrist, let dan op plaatsen waar veel wordt gelopen.**
11. Om ook op moeilijk bereikbare plaatsen te kunnen komen, kan de handgreep worden losgelaten. Dit verbetert de toegankelijkheid. Druk op de afgebeelde ontgrendelingsknop (afb. 9) om de hendel los te maken.

Afb. 9

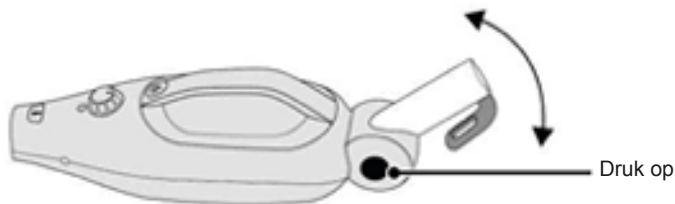

12. Schakel de stoomreiniger uit als de reinigingspad erg nat of vuil is geworden, laat de deze volledig afkoelen en vervang de pad door een schone. (Zie afb. 10 – 12).
13. Wanneer de vloer is gereinigd, laat u de trekker los, tilt u de mopkop van de vloer en schakelt u het apparaat uit.
14. Laat de stoomreiniger volledig afkoelen, verwijder de reinigingsdoek en was deze.
15. Om het schoonmaken te stoppen of te onderbreken, laat u de trekker los of schakelt u het apparaat uit bij het stopcontact.

### **Opmerkingen:**

- Bij gebruik van de mop met verwijderde steel en gemonteerde accessoires, wordt de stoom geactiveerd door op de stoomknop te drukken.
- Als het ratelende geluid dat de mop maakt verandert, betekent dit gewoonlijk dat het waterniveau laag is en dat het reservoir moet worden bijgevuld. Alvorens bij te vullen: altijd uitschakelen, laten afkoelen en verbinding met het lichtnet verbreken

## **VERZORGING EN ONDERHOUD**

### **Onderhoud**

Schakel de machine uit, haal de stekker uit het stopcontact en laat de stoomreiniger volledig afkoelen voordat u deze reinigt, onderhoudt of opbergt.

1. Verwijder de stop van het waterreservoir en leeg het reservoir na elk gebruik. Breng de stop pas bij het volgende gebruik weer aan.
2. Verwijder het microvezel reinigingsdoekje of -doekje en was het na elk gebruik.
3. Veeg de buitenkant van de stoomreiniger en de accessoires af met een vochtige (niet natte) doek en veeg deze vervolgens droog. Gebruik geen schoonmaakmiddelen, oplosmiddelen of schuurmiddelen, aangezien deze krassen - op of schade aan het oppervlak kunnen veroorzaken.
4. Dompel de stoomreiniger, de kabel of de stekker nooit onder water.
5. Wikkel het snoer op de kabelbevestigingshaken en let erop dat de bovenste haak kan worden gedraaid om de kabel op het moment van gebruik snel los te maken.
6. Berg de stoomreiniger op een droge koele, droge plaats op als deze niet in gebruik is.

## Vervangen van de microvezel-pad

1. De tapijtglijder en een microvezelpad worden gemonteerd op de vloerkop geleverd.
2. Om het microvezelmatje te verwijderen en te vervangen, verwijdert u de tapijtglijder. Druk de clip van de tapijtglijder naar beneden en til de vloerkop omhoog (afb. 10).

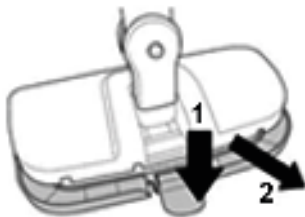

Afb. 10

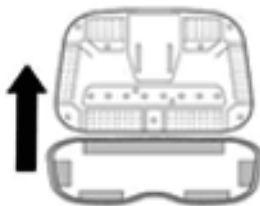

Afb. 11

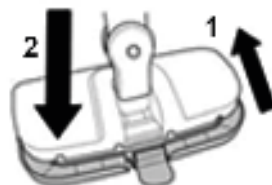

Afb. 12

3. Trek de vuile microvezeldoek eraf en houd deze apart om te wassen.
4. Breng de tapes aan de onderzijde van de schone pad op een lijn met de pads aan de onderzijde van de vloerkop en druk deze op elkaar (afb. 11).
5. Monteer zo nodig de tapijtglijder (fig. 12).



## Schoonmaken van de microvezel pads en doeken

De microvezel pads en doeken niet met andere stoffen en kledingstukken worden gewassen. Was ze op de hand of in de machine op een fijnwasprogramma met een mild wasmiddel. Aan de lucht laten drogen.



40 °C Was voorzichtige actie



Niet bleken



Niet in de droogtrommel



Niet strijken



Niet chemisch reinigen

## Ontkalken van de stoomreiniger

Gebruik gedestilleerd of onthard water in het reservoir om de efficiëntie van de stoomreiniger te behouden. Als u leidingwater gebruikt, ontkalk dan ten minste een keer per maand.

1. Schakel uit en haal de stekker uit het stopcontact.
2. Verwijder de vloerkop / adapter en het mondstuk en leeg het reservoir.
3. Bereidt een ontkalkingsoplossing uit 100 ml gedestilleerd water en 50 ml azijn. Vul het reservoir met de oplossing en plaats de stop terug.
4. Steek de stekker in het stopcontact en zet de stoomknop op MAX. Wanneer de mop op temperatuur is, drukt u de trekker/ knop in en spuit u de inhoud van het reservoir in een emmer of in de gootsteen.
5. Zet de stoomreiniger uit, laat hem afkoelen voordat u het waterreservoir bijvult met vers water. Herhaal stap 4.
6. De stoomreiniger is nu klaar voor normaal gebruik.

## Het waterfilter vervangen

Het hardwaterfilter moet worden vervangen als het verkleurd is. Gebruik gedistilleerd of onthard water in de stoomreiniger om de levensduur van het filter te verlengen.

1. Schakel de stroom uit en haal de stekker uit het stopcontact.
2. Om de filter te verwijderen, trekt u gewoon de filtereenheid van de achterkant van de behuizing. Daarna vervangt u het filter met een nieuwe eenheid (afb. 13).

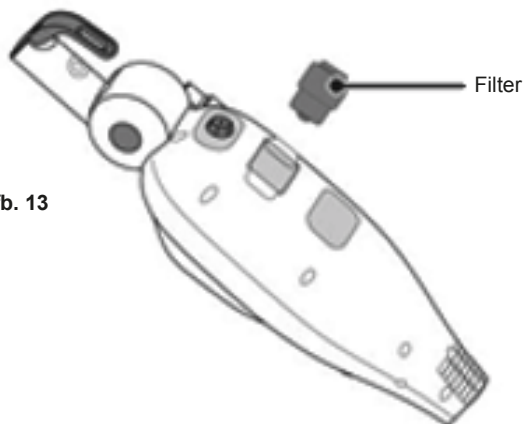

Afb. 13

## PROBLEEMOPLOSSING

Waarneming	Mogelijke oorzaak / oplossing
Stoommop werkt niet (LED brandt niet)	Is de stekker volledig in het stopcontact gestoken staat er stroom op?
	Is er een stroomstoring?
Led brandt maar er wordt geen stoom geproduceerd	Is het waterreservoir leeg?
	Moet de stoomreiniger worden ontkalkt?
	Het stoompijpje kan verstopt zijn geraakt. In dat geval kan een klein draadje (b.v. een paperclip) in het mondstuk onderaan de behuizing worden gestoken wanneer het apparaat koud is en de stekker uit het stopcontact is.
	Is het waterfilter verstopt of verkleurd?
	De verzwaarde bal in de stoomreiniger kan vast zijn komen te zitten. Schud de mop voorzichtig.
De stoomproductie is zwak of wordt regelmatig onderbroken	Stoomknop staat op laag
	Stoommop moet wellicht ontkalkt worden
Naast stoom wordt ook water uitgestoten	De stoomregeling staat op MAX en dan is dit normaal. Stel de stoomstand lager in.
Rammelend geluid	Wordt veroorzaakt door het bewegen van de verzwaarde bal. Dit hoort zo. Als het geluid harder wordt, is dat gewoonlijk een teken dat het waterreservoir bijna leeg is.

## PRODUCT SPECIFICATIES

Vermogen: 1300W

Ingangsspanning: 220 - 240 V AC 50- 60 Hz

Stekker: Type C (CEE 7/17)

Capaciteit waterreservoir: 330ml

Gebruikstijd vol reservoir: 15min

Opwarmtijd: 30sec

Kabellengte: 5m

Bereik: 5,5m

Afneembare handheld-eenheid: Ja

Verwijderbare tank : Nee

Hardwaterfilter: Ja

Variabele stoomregeling: Ja

Vorm voet: Rechthoek

## VERPAKKINGSINHOUD

1x stoomreiniger

1x tapijtschuif

1x maatbeker

1x kleine gebogen mondstuk

1x microvezelpad

1x adapter

1x concentratiehulpmiddel

## MILIEU

Het symbool op dit apparaat geeft aan dat dit apparaat niet als huishoudelijk afval behandeld mag worden. In plaats daarvan moet het worden ingeleverd bij het correcte inzamelpunt voor de recycling van elektrische en elektronische apparatuur.

Verwijdering moet gebeuren in overeenstemming met de plaatselijke milieuvorschriften voor afvalverwijdering. Voor nadere informatie over de behandeling, terugwinning en recycling van dit apparaat kunt u contact opnemen met het gemeentekantoor, uw huisvuil- en afvalverwerkingsdienst of de winkel waar u het apparaat hebt gekocht.





## **IMPORTANTI ISTRUZIONI DI SICUREZZA**

### **CONSERVA QUESTE ISTRUZIONI PER USO FUTURO**

Questo modello è destinato esclusivamente all'uso domestico. L'uso commerciale dell'apparecchio annulla la garanzia del produttore.

### **LEGGERE TUTTE LE ISTRUZIONI PRIMA DI UTILIZZARE LA LAVAPAVIMENTI A VAPORE**

Quando si utilizza un elettrodomestico, adottare sempre le misure di sicurezza di base, comprese le seguenti:

- Scollegare l'apparecchio dalla presa di corrente quando non è in uso e prima di eseguire la manutenzione.

### **AVVERTENZE**

- **PER RIDURRE IL RISCHIO DI INCENDI, SCOSSE ELETTRICHE O LESIONI:** spegnere sempre gli apparecchi e staccarli dalla presa di corrente dopo l'uso e prima di effettuare la pulizia o qualsiasi operazione di manutenzione.



- **AVVERTENZA** pericolo di ustioni
- Questo apparecchio può essere utilizzato da persone con capacità fisiche, sensoriali o mentali ridotte o che non dispongono dell'esperienza o della conoscenza necessaria purché siano supervisionate o abbiano ricevuto le istruzioni per un uso sicuro dell'apparecchio e comprendano i rischi associati.
- I bambini non devono giocare con l'apparecchio.
- La pulizia e la manutenzione non devono essere eseguite da bambini senza supervisione.
- Tenere l'apparecchio fuori dalla portata dei bambini quando è collegato all'alimentazione o durante il suo raffreddamento.
- Non toccare aree/accessori caldi della lavapavimenti. È normale che la lavapavimenti a vapore e gli accessori si surriscaldino durante l'uso, lasciarli sempre raffreddare prima di maneggiarli.
- L'apparecchio non deve essere lasciato incustodito quando è collegato alla presa di corrente.
- L'apparecchio non deve essere utilizzato se è caduto o se presenta

segni di danni visibili o perdite.

- Né liquido né vapore devono essere diretti verso apparecchiature contenenti componenti elettriche come, ad esempio, l'interno dei forni.
- Se il cavo di alimentazione è danneggiato, interrompere immediatamente l'uso dell'apparecchio.
- Per evitare rischi per la sicurezza, il cavo di alimentazione deve essere sostituito da un tecnico dell'assistenza Agency autorizzato.
- Tenere mani, piedi, indumenti ampi e capelli lontani dalle spazzole rotanti.
- Utilizzare solo le spine fornite con l'apparecchio.
- Elettricità statica: alcuni tipi di tappeti e moquette possono provocare un piccolo accumulo di elettricità statica. Le scariche statiche non rappresentano un pericolo per la salute.
- Non utilizzare l'apparecchio all'esterno o su superfici bagnate o per raccogliere sostanze liquide.
- Non raccogliere oggetti duri o affilati, fiammiferi, cenere calda, mozziconi di sigaretta o altri oggetti simili.
- Non raccogliere liquidi infiammabili, fluidi detergenti, sostanze spray o relativi vapori o spruzzarli sull'apparecchio.
- Non calpestare il cavo di alimentazione durante l'utilizzo dell'apparecchio, né tirarlo per staccare la spina.
- Non utilizzare il cavo di alimentazione per trasportare l'apparecchio, non tirarlo attorno ad angoli e spigoli vivi né chiudervi sopra le porte.
- Non tentare di rimuovere le ostruzioni con oggetti appuntiti poiché ciò potrebbe causare danni alla lavapavimenti a vapore; rimuovere le ostruzioni solo come indicato in questa guida.
- Conservare la lavapavimenti a vapore in un luogo asciutto e fresco e lontano da bambini.
- Prima di riporre la lavapavimenti a vapore, assicurarsi che tutti i serbatoi dell'acqua/del detergente e il filtro decalcificante siano completamente puliti e asciutti.
- Assicurarsi sempre che il beccuccio concentratore e gli accessori siano collegati saldamente all'unità portatile prima dell'uso.
- Riempire sempre il serbatoio dell'acqua solo con acqua, non aggiungere mai profumo, smacchiatore o sostanza alcoliche. Riempire il serbatoio dell'acqua con acqua calda o bollente danneggerà l'apparecchio e invaliderà la garanzia.
- Assicurarsi sempre che i serbatoi siano inseriti correttamente prima di utilizzare la lavapavimenti a vapore.
- Prima di utilizzare la lavapavimenti a vapore, pulire sempre

accuratamente i tappeti con l'aspirapolvere e assicurarsi che i pavimenti siano privi di sabbia e detriti.

- Trasportare sempre la lavapavimenti a vapore per l'impugnatura.
- Prestare particolare attenzione durante la pulizia delle scale.
- **Assistenza Agency:** per garantire il continuo funzionamento sicuro ed efficiente dell'apparecchio, si raccomanda di far eseguire qualsiasi operazione di assistenza o riparazione esclusivamente da un tecnico dell'assistenza Agency autorizzato.
- Non utilizzare l'apparecchio su animali o persone.
- Non utilizzare l'apparecchio in ambienti saturi di vapori rilasciati da vernici a base oleosa, diluenti per vernici, sostanze antitarre, polveri infiammabili o altri vapori esplosivi o tossici.
- Non utilizzare su pelle, mobili o pavimenti lucidati a cera, tessuti sintetici, velluto o altri materiali delicati e sensibili al vapore.
- **ATTENZIONE: SUPERFICIE CALDA**



- IPX4: il prodotto è protetto dagli spruzzi d'acqua provenienti da qualsiasi direzione.

## DESCRIZIONE DEL PRODOTTO

### Parti fornite

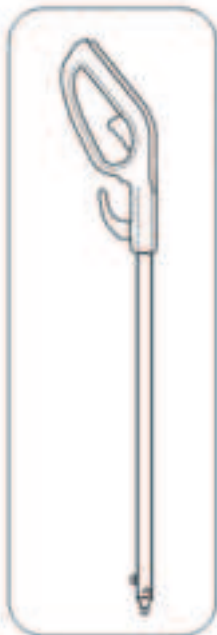

**Impugnatura**



**Corpo della lavapavimenti a vapore**



**Spazzola lavapavimenti e accessorio per la pulizia di tappeti**

### Accessori forniti



**1 panno per pavimenti**



**Bocchetta multiuso**



**Dosatore dell'acqua**



**Spazzola piccola**



**Connettore**



## DESCRIZIONE DELLE PARTI

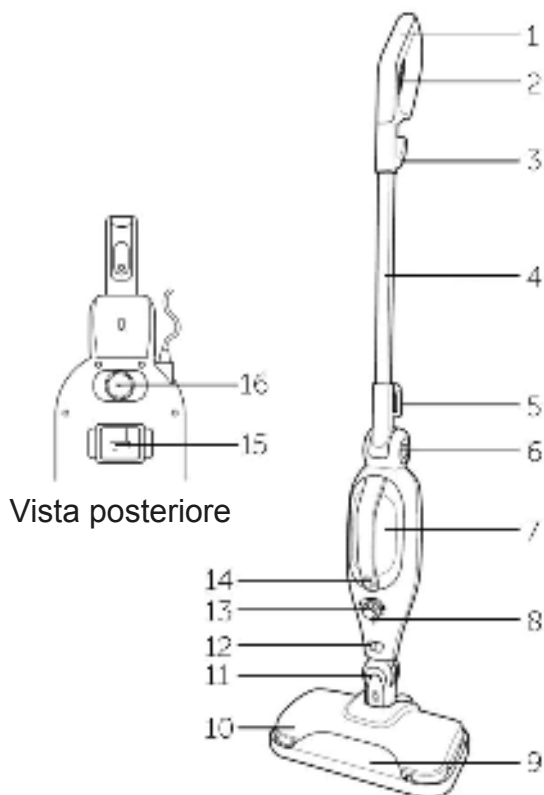

### Caratteristiche

1. Impugnatura
2. Grilletto del vapore
3. Gancio superiore ferma-cavo
4. Tubo di prolunga
5. Gancio inferiore ferma-cavo
6. Pulsante di rilascio dell'impugnatura
7. Serbatoio dell'acqua
8. Spia
9. Accessorio per la pulizia di tappeti
10. Spazzola lavapavimenti
11. Blocco automatico
12. Pulsante di sgancio degli accessori
13. Manopola regolabile del vapore
14. Pulsante del vapore
15. Filtro dell'acqua
16. Tappo del serbatoio dell'acqua

# ASSEMBLAGGIO DELLA LAVAPAVIMENTI A VAPORE

## Assemblaggio

1. Premere il perno a scatto sull'estremità del tubo di prolunga sull'impugnatura e inserirlo nel corpo della lavapavimenti a vapore (fig.1). Si udirà un clic quando il tubo di prolunga è agganciato correttamente.
2. Inserire il collo della spazzola per pavimenti nel corpo della lavapavimenti a vapore (fig.2). Si udirà un clic quando la spazzola per pavimenti è agganciata correttamente.



Fig. 1

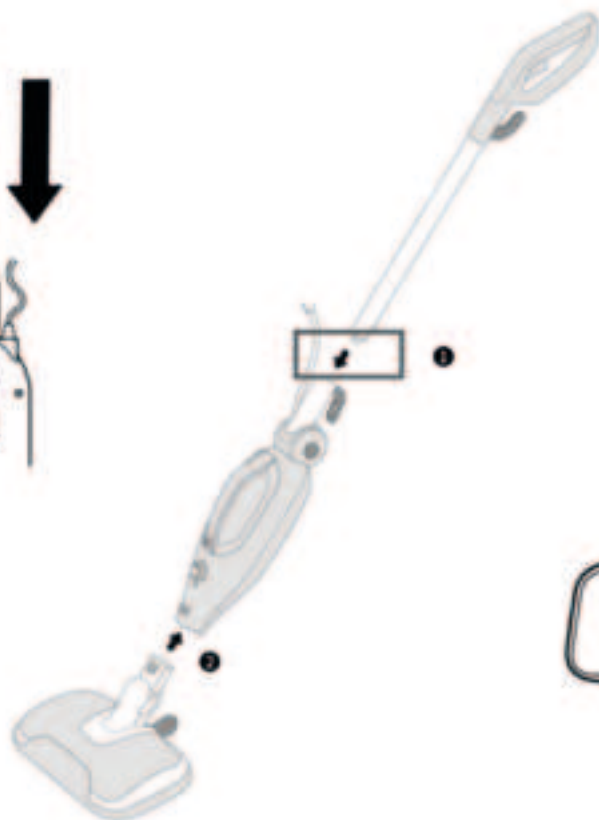
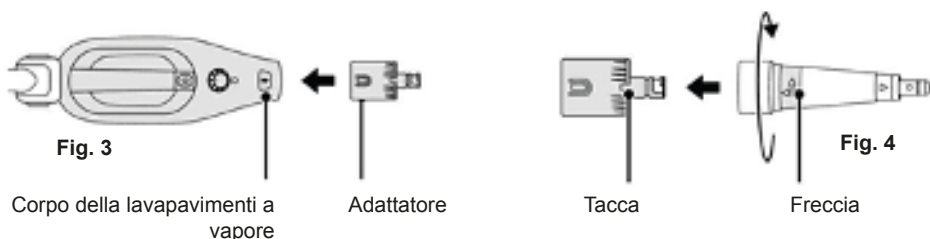

Fig. 2

3. Per rimuovere il tubo di prolunga, premere il perno a scatto e staccare.
4. Per scollegare la spazzola per pavimenti dal corpo della lavapavimenti, assicurarsi che quest'ultima sia spenta. Premere il pulsante di sgancio e staccare.

## Montaggio degli accessori

5. Spegnere la lavapavimenti a vapore e scollegarla dalla rete elettrica.
6. Rimuovere il tubo di prolunga dal corpo della lavapavimenti a vapore.
7. Rimuovere la spazzola per pavimenti dal corpo della lavapavimenti a vapore, inserire l'adattatore al suo posto e collegare (fig. 3). Si udirà un clic quando l'adattatore è agganciato correttamente.



8. Allineare la freccia sul collo della bocchetta multiuso alla tacca sull'adattatore, unire spingendo e quindi ruotare la bocchetta multiuso in senso orario per agganciare (fig. 4).
9. La bocchetta multiuso può ora essere utilizzata da sola come concentratore di vapore o montando su di essa gli accessori rimanenti in modo simile (Fig. 5)

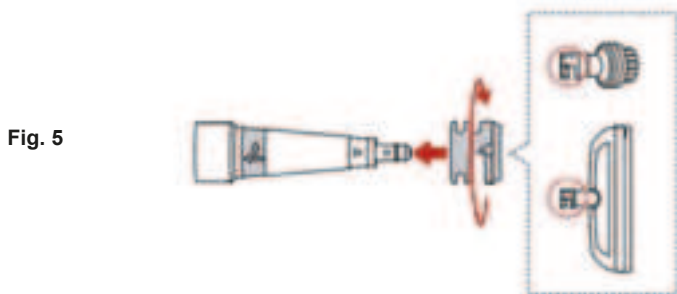

10. Per separare l'accessorio e la bocchetta multiuso, ruotare la bocchetta in senso antiorario e staccare.
11. Per scollegare l'adattatore dal corpo della lavapavimenti, premere il pulsante di rilascio dell'accessorio e staccare.

## UTILIZZO DELLA LAVAPAVIMENTI A VAPORE

Questa lavapavimenti a vapore è progettata per pulire pavimenti resistenti alle alte temperature e per rinvigire tappeti e moquette. Non utilizzare su parquet non sigillati o pavimenti cerati. Prima di utilizzare la lavapavimenti a vapore su nuove superfici, consultare gli avvisi del produttore relativi alla manutenzione dei pavimenti o testare un'area di piccole dimensioni prima di pulire/rinvigire l'area principale.

1. Passare l'aspirapolvere o spazzare la superficie del pavimento prima di pulire con la lavapavimenti a vapore.
2. Pretrattare le macchie di grandi dimensioni o ostinate sui pavimenti in vinile o linoleum con una soluzione detergente delicata adatta al tipo di pavimento.
3. La spazzola lavapavimenti viene fornita con un panno in microfibra e l'accessorio per tappeti già in posizione. Rimuovere quest'ultimo durante la pulizia dei pavimenti (vedere fig. 10).



Fig. 6



Fig. 7



Fig. 8

4. Verificare che la manopola di regolazione del vapore si trovi nella posizione "Off" (fig. 6).
5. Estrarre il tappo del serbatoio dell'acqua (fig. 7).
6. Tenendo inclinato il corpo della lavapavimenti a vapore, riempire d'acqua il serbatoio utilizzando l'apposito dosatore (fig. 8). Se si vive in un'area caratterizzata da acqua dura, si consiglia di usare acqua distillata o addolcita. Non superare il segno MAX sulla parte anteriore del serbatoio.

**Non aggiungere mai liquidi detersivi o sostanze profumate nel serbatoio dell'acqua. Riposizionare il tappo.**

7. Srotolare completamente il cavo e collegare la spina alla corrente.

8. Ruotare la manopola di regolazione del vapore, quindi selezionare una delle impostazioni del vapore. La spia rossa si illuminerà inizialmente per indicare che la lavapavimenti è accesa e che si sta riscaldando. La spia diventerà verde quando la lavapavimenti a vapore è pronta per l'uso.
9. Inclinare la spazzola della lavapavimenti allontanandola dal pavimento, quindi premere il grilletto sotto l'impugnatura. La pompa inizierà a funzionare e dopo alcuni secondi verrà prodotto il vapore. La lavapavimenti a vapore è ora pronta per l'utilizzo.
10. Posizionare la spazzola lavapavimenti sulla superficie da pulire/ rinfrescare, inclinare l'impugnatura a un angolo di circa 45 gradi e muovere lentamente la lavapavimenti lungo la superficie.  
**Non applicare il getto di vapore troppo a lungo nello stesso punto, perché si potrebbe danneggiare il pavimento. Se si stanno rinvivendo tappeti o moquette, prestare attenzione alle aree più calpestate.**
11. Per accedere alle aree in basso difficili da raggiungere, è possibile sganciare l'impugnatura. Premere il pulsante di sgancio mostrato (fig. 9) per rilasciare l'impugnatura.

Fig. 9

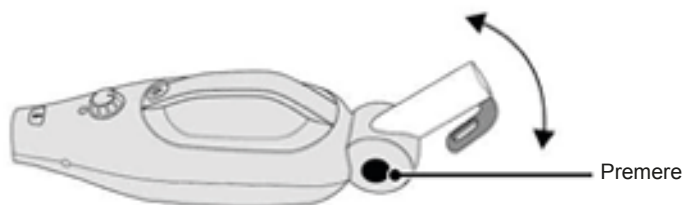

12. Quando il panno è troppo bagnato o sporco, spegnere la lavapavimenti a vapore, far raffreddare completamente la spazzola e sostituire il panno con uno pulito. (Vede fig. 10 – 12).
13. Una volta pulito il pavimento, rilasciare il grilletto, sollevare la spazzola dal pavimento e staccare la lavapavimenti dalla corrente.
14. Lasciare raffreddare completamente la lavapavimenti a vapore, rimuovere il panno e lavarlo.
15. Per arrestare o interrompere la pulizia, rilasciare il grilletto o staccare la lavapavimenti a vapore dalla corrente.

**Note:**

- Quando si utilizza la lavapavimenti senza l'impugnatura e gli accessori installati, il vapore si attiva premendo il pulsante del vapore.
- Se il rumore emesso dalla lavapavimenti cambia, in genere significa che il livello dell'acqua è basso e che il serbatoio deve essere riempito. Spegnerne sempre l'apparecchio, lasciarlo raffreddare e scollegarlo dalla corrente prima di riempire di nuovo il serbatoio.

**CURA E MANUTENZIONE****Manutenzione**

Prima di pulire, mantenere o riporre la lavapavimenti a vapore, spegnerla e scollegarla dalla rete elettrica e lasciarla raffreddare completamente.

1. Rimuovere il tappo del serbatoio dell'acqua e svuotare il serbatoio dopo ogni utilizzo. Non rimontare il tappo fino all'utilizzo successivo.
2. Rimuovere il panno in microfibra e lavarlo dopo ogni uso.
3. Pulire la superficie esterna della lavapavimenti a vapore e gli accessori con un panno umido (non bagnato) e asciugare. Non usare detersivi, solventi o sostanze abrasive perché potrebbero danneggiare la superficie.
4. Non immergere mai la lavapavimenti a vapore, il cavo o la spina in acqua.
5. Avvolgere il cavo sugli appositi ganci di fissaggio. Si noti che il gancio superiore può essere ruotato per rilasciare rapidamente il cavo al momento dell'uso.
6. Conservare in un luogo fresco e asciutto quando non in uso.

## Sostituzione del panno in microfibra

1. L'accessorio per tappeti e un panno di microfibra vengono forniti già installati sulla spazzola lavapavimenti.
2. Per rimuovere il panno in microfibra e sostituirlo, rimuovere l'accessorio per tappeti. Spingere verso il basso la clip dell'accessorio per tappeti e sollevare la spazzola lavapavimenti verso l'alto (fig. 10).

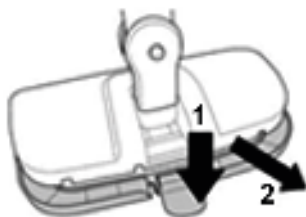

Fig. 10

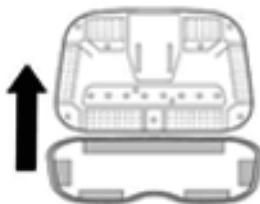

Fig. 11

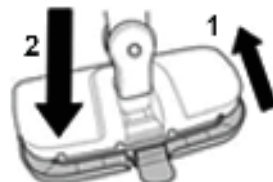

Fig. 12

3. Staccare il panno in microfibra e metterlo da parte per il lavaggio.
4. Allineare i nastri nella parte inferiore del panno ai cuscinetti nella parte inferiore della spazzola lavapavimenti e premerli insieme (fig. 11).
5. Reinstallare l'accessorio per tappeti se richiesto (fig. 12).

## **Pulizia dei panni in microfibra**

I panni in microfibra devono essere lavati separatamente da altri indumenti. Lavare a mano o in lavatrice con ciclo dedicato utilizzando un detersivo neutro. Lasciar asciugare all'aria.



Lavaggio delicato a 40 °C



Non candeggiare



Non asciugare in asciugatrice



Non stirare



Non lavare a secco

## **Rimozione del calcare dalla lavapavimenti a vapore**

Per mantenere l'efficienza della lavapavimenti a vapore, utilizzare acqua distillata o addolcita. Se si usa acqua del rubinetto, rimuovere le incrostazioni di calcare almeno una volta al mese.

1. Spegner la lavapavimenti a vapore e scollegarla dalla rete elettrica.
2. Rimuovere la spazzola lavapavimenti/l'adattatore e la bocchetta e svuotare il serbatoio.
3. Preparare una soluzione con 100 ml di acqua distillata e 50 ml di aceto. Riempire il serbatoio con la soluzione e rimettere il tappo.
4. Accendere e posizionare la manopola del vapore su MAX. Quando la lavapavimenti ha raggiunto la temperatura, premere il grilletto/pulsante e spruzzare il contenuto del serbatoio in un secchio o nel lavandino.
5. Spegner la lavapavimenti a vapore e lasciarla raffreddare prima di riempire il serbatoio dell'acqua. Ripetere il passaggio 4.
6. La lavapavimenti a vapore è ora pronta per essere utilizzata come di consueto.



## Sostituzione del filtro dell'acqua

Il filtro decalcificante dovrà essere sostituito se si scolorisce. Per prolungare la durata del filtro, utilizzare acqua distillata o addolcita con la lavapavimenti a vapore.

1. Spegnere la lavapavimenti a vapore e scollegarla dalla rete elettrica.
2. Per rimuovere il filtro, tirare l'unità filtro dalla parte posteriore del corpo della lavapavimenti e sostituirla con una nuova (fig. 13).

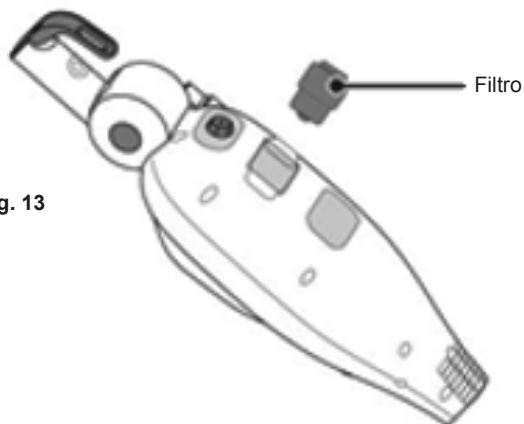

Fig. 13

## RISOLUZIONE DEI PROBLEMI

Osservazione	Possibile causa/soluzione
La lavapavimenti a vapore non funziona (la spia LED non si accende)	La spina è ben inserita nella presa di corrente e la lavapavimenti è accesa?
	Manca la corrente?
Il LED è acceso ma non viene prodotto vapore	Il serbatoio dell'acqua è vuoto?
	Occorre rimuovere il calcare dalla lavapavimenti a vapore?
	La bocchetta del vapore potrebbe essere ostruita. In questo caso, un piccolo filo metallico (come una graffetta) può essere inserito nella bocchetta alla base del corpo quando la lavapavimenti è fredda e scollegata dalla corrente.
	Il filtro dell'acqua è intasato o scolorito?
	Il peso a sfera all'interno della lavapavimenti potrebbe essersi bloccato. Scuotere leggermente la lavapavimenti.
La produzione del vapore è debole o intermittente	La manopola del vapore è impostata sul minimo
	Potrebbe essere necessario disincrostare la lavapavimenti a vapore
Viene rilasciata acqua oltre al vapore	Il controllo del vapore è impostato su MAX e questo è normale. Abbassare l'impostazione del vapore.
Rantolio	Questo è dovuto al peso a sfera che si muove all'interno del serbatoio dell'acqua ed è intenzionale. In genere, il rumore aumenta perché il serbatoio dell'acqua è quasi vuoto.

## **SPECIFICHE DEL PRODOTTO**

Alimentazione: 1.300 W

Tensione in ingresso: 220-240 V CA 50-60 Hz

Spina elettrica: Tipo C (CEE 7/17)

Capacità del serbatoio dell'acqua: 330 ml

Durata di utilizzo del serbatoio pieno: 15 min

Tempo di riscaldamento: 30 sec

Lunghezza del cavo: 5 m

Portata: 5,5 m

Unità portatile rimovibile: sì

Serbatoio rimovibile: no

Filtro decalcificante: sì

Controllo variabile del vapore: sì

Forma della base: rettangolo

## **CONTENUTO DELLA CONFEZIONE**

1x lavapavimenti a vapore

1x accessorio per tappeti

1 dosatore

1 piccolo ugello curvo

1x panno in microfibra

1 adattatore

1 beccuccio concentratore

## **AMBIENTE**

Il simbolo presente su questo apparecchio indica che non può essere trattato come rifiuto domestico. Al contrario, deve essere portato negli appositi punti di raccolta dedicati al riciclaggio di apparecchiature elettriche ed elettroniche. Lo smaltimento deve avvenire nel rispetto delle normative ambientali locali in materia di smaltimento dei rifiuti. Per informazioni maggiormente dettagliate sul trattamento, il recupero e il riciclaggio dell'apparecchio, contattare il proprio ufficio comunale locale, il servizio di nettezza urbana e smaltimento dei rifiuti o il negozio nel quale è stato acquistato l'apparecchio.



**(ES) MANUAL DE INSTRUCCIONES**  
**MOPA A VAPOR**  
**ARTÍCULO N.º: 871125247590**  
**MODELO: SM-518\_01**

Escanee el código QR  
para obtener el  
manual ampliado



## **INSTRUCCIONES DE SEGURIDAD IMPORTANTES**

### **GUARDE ESTAS INSTRUCCIONES PARA SU USO FUTURO**

Este modelo es solo para uso doméstico. El uso comercial de esta unidad anula la garantía del fabricante.

### **LEA TODAS LAS INSTRUCCIONES ANTES DE UTILIZAR SU MOPA A VAPOR**

Al utilizar un aparato eléctrico, se deben tomar las precauciones básicas, incluidas las siguientes:

- Desenchúfelo de la toma de corriente cuando no se esté utilizando y antes de realizar las tareas de mantenimiento.

### **ADVERTENCIAS**

- **PARA REDUCIR EL RIESGO DE INCENDIO, DESCARGA ELÉCTRICA O LESIÓN:** Desenchufe siempre los aparatos de la toma de corriente después del uso y antes de limpiar el aparato o de realizar cualquier tarea de mantenimiento.



- **ADVERTENCIA:** Peligro de quemaduras
- Aquellas personas con capacidades físicas, sensoriales o mentales reducidas, o bien con falta de experiencia y conocimientos, pueden usar este aparato si cuentan con supervisión o han recibido instrucciones sobre el uso seguro del aparato y comprenden los peligros que conlleva su uso.
- No permita que los niños jueguen con el aparato.
- Los niños no deben realizar la limpieza ni el mantenimiento del producto sin supervisión.
- Mantenga el aparato fuera del alcance de los niños cuando esté encendido o enfriándose.
- No toque las partes/accesorios calientes de la mopa a vapor. Es normal que la mopa a vapor y los accesorios se calienten durante el uso, deje siempre que se enfríen antes de manipularlos.
- El aparato no debe dejarse sin vigilancia mientras está conectado a la toma de corriente.
- El aparato no debe usarse si se ha caído, si muestra signos de

estar dañado ni si tiene fugas.

- No se debe dirigir líquido ni vapor hacia equipos que contengan componentes eléctricos, tales como el interior de hornos.
- Si el cable de alimentación está dañado, deje de usar el aparato de inmediato.
- Para evitar riesgos de seguridad, el cable de alimentación debe reemplazarlo un técnico de servicio.
- Mantenga las manos, los pies, la ropa suelta y el pelo alejados de los cepillos giratorios.
- Utilice únicamente el enchufe suministrado con el aparato.
- Electricidad estática: algunas alfombras pueden causar una pequeña acumulación de electricidad estática. Las descargas estáticas no son peligrosas para la salud.
- No use el aparato al aire libre, sobre superficies mojadas ni para recoger agua.
- No recoja objetos duros ni afilados, cerillas, cenizas calientes, colillas de cigarrillos ni otros artículos similares.
- No pulverice ni recoja líquidos inflamables, líquidos de limpieza, aerosoles ni sus vapores.
- No pase por encima del cable de alimentación cuando utilice el aparato ni retire el enchufe tirando del cable.
- No utilice el cable de alimentación como asa, no tire del cable de alimentación alrededor de esquinas o bordes afilados ni cierre una puerta sobre el cable de alimentación.
- No intente eliminar las obstrucciones con objetos punzantes, ya que podría dañar la mopa a vapor; elimine las obstrucciones solo como se indica en esta guía.
- Guarde la mopa a vapor en una zona fresca y seca fuera del alcance de los niños.
- Antes de guardar la mopa a vapor, asegúrese de que todos los depósitos de agua/detergente y el filtro de agua dura estén bien limpios y secos.
- Asegúrese siempre de que la boquilla de concentración y los accesorios estén bien conectados al dispositivo portátil antes de utilizarlo.
- Rellene siempre el depósito de agua limpia solo con agua, no añada nunca perfume, quitamanchas ni alcohol. Llenar el depósito de agua con agua caliente o hirviendo dañará la máquina e invalidará la garantía.
- Asegúrese siempre de que los depósitos están correctamente colocados antes de utilizar la mopa a vapor.
- Aspire siempre a fondo las alfombras y asegúrese de que las

zonas de suelo duro estén libres de arena y residuos antes de utilizar la mopa a vapor.

- Coja siempre la mopa a vapor por el mango.
- Tenga especial precaución al limpiar escaleras.
- **Servicio de Agencia:** Para garantizar el funcionamiento continuo, seguro y eficiente de este aparato, recomendamos que únicamente técnicos de servicio de una agencia autorizada lleven a cabo el mantenimiento y la reparación.
- No utilice el aparato para limpiar animales ni personas.
- No utilice el aparato en espacios cerrados en los que haya vapores emitidos por pintura a base de aceite, diluyente de pintura, algunas sustancias antipolillas, polvo inflamable ni otros vapores explosivos o tóxicos.
- No lo utilice sobre cuero, muebles o suelos pulidos con cera, telas sintéticas ni otros materiales delicados sensibles al vapor.

- **PRECAUCIÓN: SUPERFICIE CALIENTE**



- IPX4: el producto está protegido contra las salpicaduras de agua, independientemente de su dirección.

## DESCRIPCIÓN DEL PRODUCTO

### Piezas incluidas

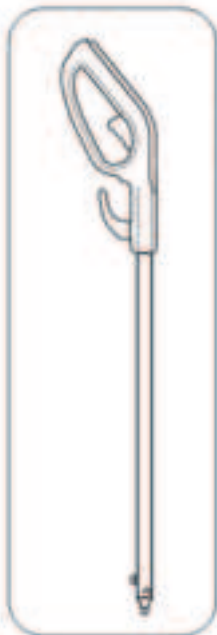

**Mango**



**Cuerpo de la mopa a vapor**



**Cabezal del suelo y accesorio para alfombras**

### Accesorios incluidos



**Almohadilla para suelo x1**



**Boquilla multiuso**



**Jarra de agua**



**Cepillo pequeño**



**Conector**

# DESCRIPCIÓN DE LOS COMPONENTES

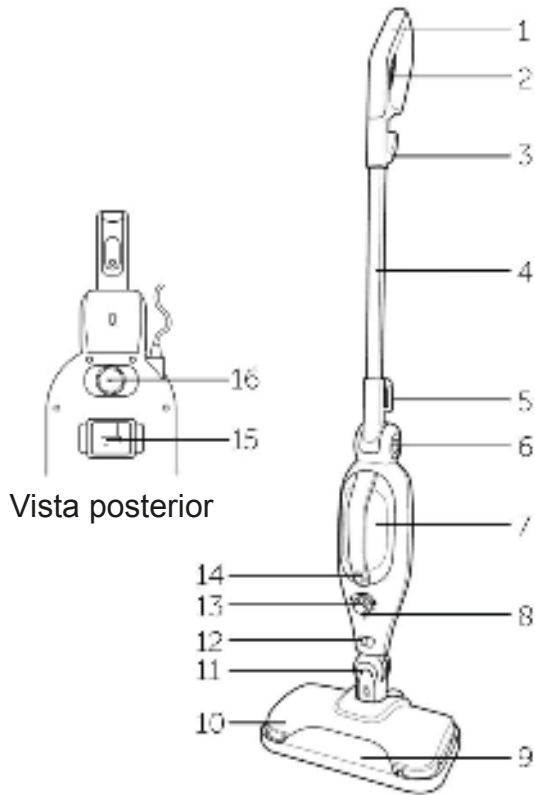

## Características

1. Mango
2. Gatillo de vapor
3. Gancho de retención del cable superior
4. Tubo de extensión
5. Gancho de retención del cable inferior
6. Botón de liberación del mango
7. Depósito de agua
8. Indicador
9. Accesorio para alfombras
10. Cabezal del suelo
11. Bloqueo automático
12. Botón de liberación de accesorios
13. Mando ajustable de vapor
14. Botón de vapor
15. Filtro de agua
16. Tapón de depósito de agua



# MONTAJE DE LA MOPA A VAPOR

## Montaje

1. Presione el pasador de seguridad en el extremo del tubo de extensión instalado en el mango e insértelo en el cuerpo de la mopa a vapor (fig. 1). Se oirá un clic cuando el tubo de extensión encaje correctamente.
2. Introduzca el cuello del cabezal del suelo en el cuerpo de la mopa a vapor (fig. 2). Se oirá un clic cuando el cabezal del suelo encaje correctamente.



Fig. 1

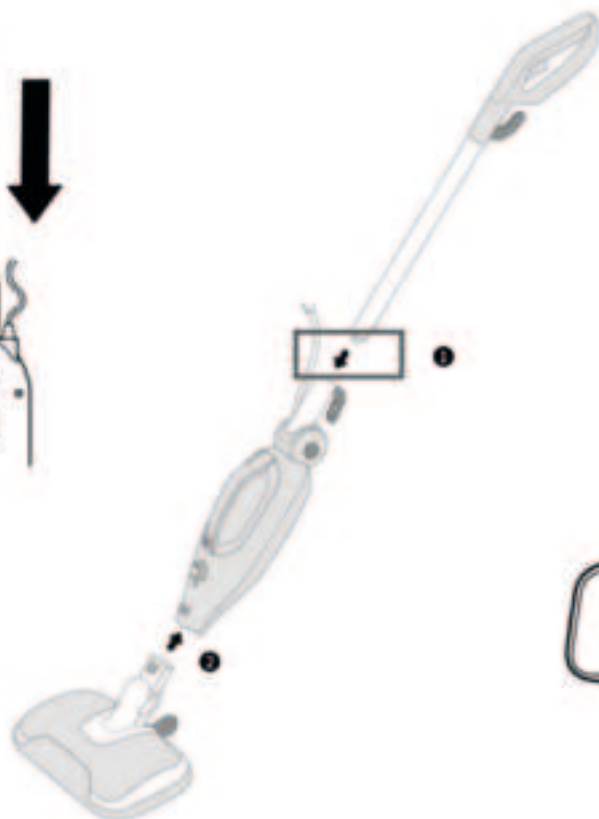
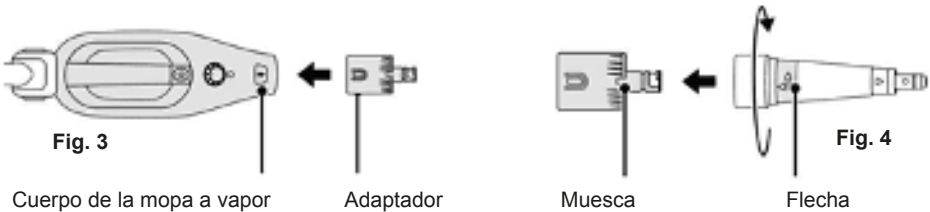

Fig. 2

3. Para retirar el tubo de extensión del asa, presione el pasador de seguridad y sepárelo.
4. Para desconectar el cabezal del suelo del cuerpo de la mopa, asegúrese de que la mopa esté apagada. Presione el botón de liberación y sepárelo.

## Colocación de los accesorios

5. Apague la mopa de vapor y desconéctela de la red.
6. Retire el tubo de extensión del mango del cuerpo de la mopa a vapor.
7. Retire el cabezal del suelo del cuerpo de la mopa a vapor y coloque el adaptador en su lugar y presiónelo (fig. 3). Se oirá un clic cuando el adaptador encaje correctamente.



8. Alinee la flecha marcada en el cuello de la boquilla multiuso con la muesca recortada en la boquilla del adaptador, empújela y luego gire la boquilla multiuso en el sentido de las agujas del reloj para bloquearla (fig. 4).
9. La boquilla multiuso puede utilizarse ahora de forma individual para concentrar el vapor o se pueden montar los accesorios restantes en la misma de manera similar (Fig. 5)

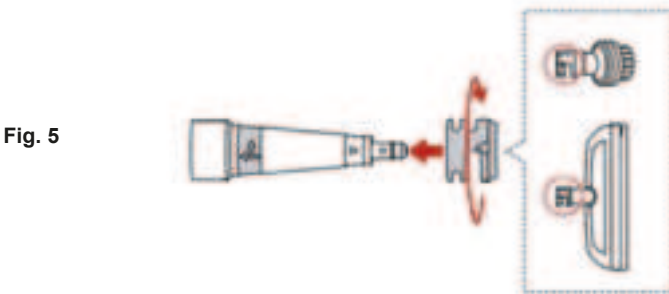

10. Para separar el accesorio y la boquilla multiuso, gire la boquilla en sentido contrario a las agujas del reloj y sepárela.
11. Para desconectar el adaptador del cuerpo de la mopa, pulse el botón de liberación de accesorios y tire.

## USO DE LA MOPA A VAPOR

Esta mopa a vapor se ha diseñado para limpiar superficies de suelo duro que soporten temperaturas elevadas y para limpiar alfombras. No utilizar en suelos de madera sin tratar o encerados. Antes de utilizar la mopa a vapor en superficies nuevas, compruebe los consejos de cuidado del fabricante para el suelo o haga una prueba en una zona poco visible antes de proceder a limpiar la zona principal.

1. aspire o barra el suelo antes de llevar a cabo la limpieza a vapor.
2. Realice un tratamiento previo de las zonas con manchas difíciles o persistentes en suelos de vinilo o linóleo con una solución de detergente suave adecuada para el tipo de suelo.
3. El cabezal del suelo se suministra con una almohadilla de limpieza de microfibra y la anilla para alfombra ya montada. Si se utiliza sobre suelo duro, retire el accesorio para alfombras (véase la fig. 10).



Fig. 6



Fig. 7



Fig. 8

4. Compruebe si el mando de ajuste del vapor está en la posición "Apagado" (fig. 6).
5. Saque el tapón del depósito de agua (fig. 7).
6. Manteniendo inclinado el cuerpo de la mopa a vapor, utilice la jarra de agua para llenar el depósito de agua (fig. 8). Si vive en una zona de agua dura, se recomienda utilizar agua destilada o ablandada. No sobrepase el límite máximo marcado en la parte delantera del depósito.

**No añada nunca líquidos de limpieza o perfumes al depósito de agua. Vuelva a colocar el tapón.**

7. Desenrolle completamente el cable y enchúfelo en la red eléctrica.

8. Gire el botón de ajuste de vapor, seleccione uno de los ajustes de vapor y el indicador se encenderá inicialmente en rojo para mostrar que la alimentación está conectada y la mopa se está calentando. Cuando la mopa a vapor esté lista para usar el indicador cambiará a verde.
9. Inclíne el cabezal de la fregona lejos del suelo, apriete el gatillo bajo el mango, la bomba empezará a funcionar y, tras unos segundos, se empezará a generar vapor. La mopa a vapor ya está lista para utilizar.
10. Coloque el cabezal de la mopa sobre la superficie del suelo a limpiar, incline el mango hasta un ángulo de 45 grados aproximadamente y mueva la fregona lentamente por el suelo. **No deje la mopa de vapor en un lugar durante mucho tiempo, ya que podría dañar la superficie del suelo. Cuando limpie alfombras, preste atención a las zonas de mayor tránsito.**
11. Para poder acceder a lugares de difícil acceso, el mango se puede liberar para facilitar el acceso. Presione el botón de liberación mostrado (fig. 9) para soltar el mango.

Fig. 9

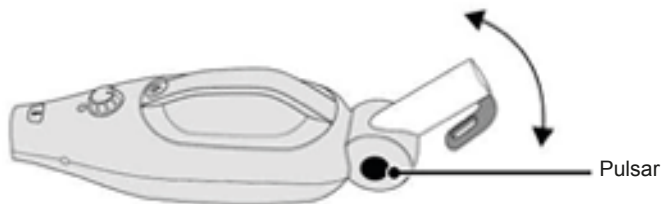

12. Si la almohadilla de limpieza se moja mucho o se ensucia, apague la mopa a vapor, deje que el cabezal se enfríe por completo y sustituya la almohadilla por otra limpia. (Véase la Figura 10 – 12).
13. Cuando haya limpiado el suelo, suelte el gatillo y levante el cabezal de la mopa del suelo y desconéctela de la red eléctrica.
14. Deje que la mopa de vapor se enfríe completamente, retire y lave la almohadilla de limpieza.
15. Para detener o interrumpir la limpieza, suelte el gatillo o apáguelo en la red.

**Notas:**

- Cuando se utiliza la mopa con el mango desmontado y los accesorios montados, el vapor se activa pulsando el botón de vapor.
- Si cambia el sonido de vibración que emite la mopa, suele ser señal de que el nivel de agua es bajo y que hay que rellenar el depósito. Apague siempre el aparato, déjelo enfriar y desconéctelo de la red eléctrica antes de rellenarlo.

**CUIDADO Y MANTENIMIENTO****Mantenimiento**

Apague, desconecte de la red eléctrica y deje que la mopa a vapor se enfríe por completo antes de limpiarla, realizar tareas de mantenimiento o guardarla.

1. Retire el tapón del depósito de agua y vacíe el agua del depósito después de cada uso. No vuelva a colocar el tapón hasta el próximo uso.
2. Retire la almohadilla o el paño de limpieza de microfibra y lávelo después de cada uso.
3. Limpie el exterior de la mopa de vapor y los accesorios con un paño húmedo (no mojado) y, a continuación, séquelo. No utilice detergentes, disolventes o abrasivos, ya que pueden rayar o dañar la superficie.
4. Nunca sumerja la mopa de vapor, el cable o el enchufe en agua.
5. Enrolle el cable en los ganchos de sujeción del cable y tenga en cuenta que el gancho superior se puede girar para liberar rápidamente el cable a la hora de utilizarlo.
6. Cuando no la utilice, guárdela en un lugar fresco y seco.

## Sustitución de la almohadilla de microfibra

1. El accesorio para alfombras y una almohadilla de microfibra se suministran montadas en el cabezal del suelo.
2. Para quitar y sustituir la almohadilla de microfibra, quite el accesorio para alfombras. Presione hacia abajo el clip del accesorio para alfombras y levante el cabezal del suelo hacia arriba (fig. 10).

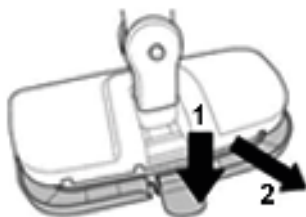

Fig. 10

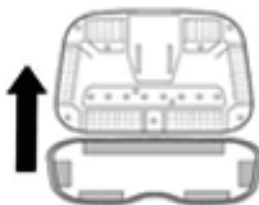

Fig. 11

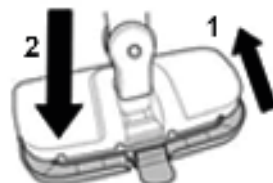

Fig. 12

3. Retire la almohadilla de microfibra sucia y déjela a un lado para lavarla.
4. Alinee las cintas de la parte inferior de la almohadilla limpia con las almohadillas de la parte inferior del cabezal del suelo y presione para unir las (fig. 11).
5. Vuelva a colocar el accesorio para alfombras en caso necesario (fig. 12).

## **Limpieza de las almohadillas y paños de microfibra**

Las almohadillas y paños de microfibra deben lavarse por separado de otros tejidos y prendas. Lavar a mano o a máquina en ciclo delicado con un detergente suave. Dejar secar al aire.



Lavado suave a 40 °C



No usar lejía



No secar en secadora



No planchar



No limpiar en seco

## **Descalcificación de la mopa a vapor**

Para mantener la eficacia de la mopa a vapor, utilice agua destilada o descalcificada en el depósito. Si utiliza agua del grifo, descalcifique como mínimo una vez al mes.

1. Apague la mopa de vapor y desconéctela de la red.
2. Retire el cabezal/adaptador de suelo y la boquilla y vacíe el depósito.
3. Prepare una solución descalcificadora con 100 ml de agua destilada y 50 ml de vinagre. Llene el depósito con la solución y vuelva a colocar el tapón.
4. Enchufe y ponga el dial de vapor en MAX. Cuando la mopa esté a temperatura, apriete el gatillo/botón y rocíe el contenido del depósito en un cubo o en el fregadero.
5. Apague la mopa a vapor, deje que se enfríe antes de rellenar el depósito de agua con agua limpia. Repita el paso 4.
6. La mopa a vapor ya está lista para utilizarla con normalidad.

## Sustitución del filtro de agua

El filtro de agua dura tendrá que reemplazarse si se decolora.

Para ayudar a prolongar la vida del filtro, utilice agua destilada o ablandada en la mopa a vapor.

1. Apague y desconecte la mopa de vapor de la red.
2. Para desmontar el filtro, basta con sacar el filtro de la parte trasera del cuerpo y sustituirlo por uno nuevo (fig. 13).

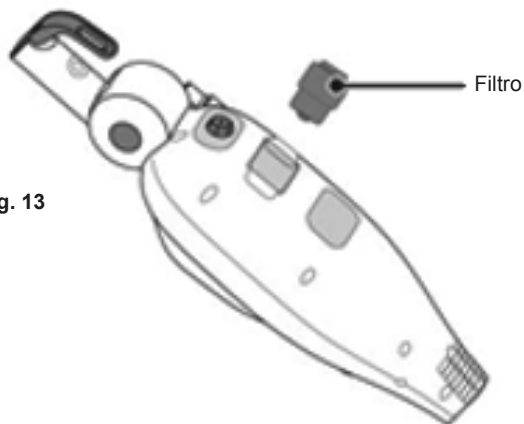



## SOLUCIÓN DE PROBLEMAS

Observación	Causa posible / solución
La mopa a vapor no funciona (el LED no se enciende)	¿Está el enchufe completamente insertado en la toma de corriente y encendido?
	¿Hay un apagón?
El LED se ilumina, pero no se produce vapor	¿Está vacío el depósito de agua?
	¿Es necesario descalcificar la mopa a vapor?
	Es posible que la boquilla de vapor se haya bloqueado. Si esto ocurre, puede introducirse un pequeño alambre (por ejemplo, un clip) en la boquilla de la base del cuerpo cuando el aparato se haya enfriado y esté desconectado de la red eléctrica.
	¿Está obstruido o descolorido el filtro de agua?
	Es posible que la bola con peso del interior de la mopa de vapor se haya atascado. Sacuda suavemente la mopa.
La producción de vapor es escasa o intermitente	El mando de vapor está ajustado en nivel bajo
	Es posible que haya que descalcificar la mopa
Sale agua además de vapor	El control de vapor está ajustado a MAX y esto es normal. Reduzca el ajuste de vapor.
Sonido de traqueteo	Esto se debe a que la bola con peso se mueve dentro del depósito de agua y es intencionado. Si el sonido aumenta suele ser señal de que el depósito de agua está casi vacío.

## ESPECIFICACIONES DEL PRODUCTO

Potencia: 1300 W

Tensión de entrada: 220 - 240 V CA 50-60 Hz

Enchufe: Tipo C (CEE 7/17)

Capacidad del depósito de agua: 330 ml

Tiempo de uso con el depósito lleno: 15 minutos

Tiempo de calentamiento: 30 segundos

Longitud del cable: 5 m

Alcance: 5,5 m

Unidad manual desmontable: sí

Depósito extraíble: no

Filtro de agua dura: sí

Control de vapor variable: sí

Forma del pie: rectangular

## CONTENIDO

1 mopa a vapor

1 accesorio para alfombras

1 vaso medidor

1 boquilla de codo pequeña

1 gamuza de microfibra

1 adaptador

1 herramienta de concentración

## MEDIO AMBIENTE

Este símbolo, que aparece en el aparato, indica que este electrodoméstico no puede tratarse como desecho doméstico. En su lugar, deberá entregarse en el punto limpio para el reciclaje de equipos eléctricos y electrónicos correspondiente. Su eliminación debe llevarse a cabo de acuerdo con las normas medioambientales locales para la eliminación de residuos. Para obtener información más detallada sobre el tratamiento, recuperación y reciclaje de este electrodoméstico, póngase en contacto con la administración local de su ciudad, el servicio de recogida de residuos de su comunidad o la tienda donde compró el aparato.





## **INSTRUÇÕES DE SEGURANÇA IMPORTANTES**

### **GUARDE ESTAS INSTRUÇÕES PARA UTILIZAÇÃO FUTURA**

Este modelo destina-se apenas a utilização doméstica. Uma utilização para fins comerciais desta unidade anula a garantia do fabricante.

### **LEIA TODAS AS INSTRUÇÕES ANTES DE UTILIZAR A SUA MOPA A VAPOR**

Ao utilizar um aparelho elétrico, devem ser tidos em conta cuidados básicos, incluindo o seguinte:

- Desligue a ficha da tomada quando não estiver a utilizar e antes de efetuar a manutenção.

### **AVISOS**

- **PARA REDUZIR O RISCO DE INCÊNDIO, CHOQUE ELÉTRICO OU LESÕES:** Desligue sempre o aparelho e retire a ficha da tomada depois de utilizar e antes de limpar o aparelho ou efetuar qualquer tarefa de manutenção.



- **AVISO:** Perigo de queimadura
- Este aparelho pode ser utilizado por pessoas com capacidades físicas, sensoriais ou mentais reduzidas, ou com falta de experiência e conhecimento, caso tenham supervisão ou recebido instruções relativas à utilização segura do aparelho e compreendam os perigos envolvidos.
- As crianças não devem brincar com o aparelho.
- A limpeza e a manutenção pelo utilizador não devem ser efetuadas por crianças sem supervisão.
- Mantenha o aparelho fora do alcance das crianças quando este estiver sob tensão ou a arrefecer.
- Não toque em áreas/acessórios quentes da sua mopa a vapor. É normal que a mopa a vapor e os acessórios aqueçam durante a utilização, portanto deixe-os arrefecer sempre antes de manusear.
- O aparelho não deve ser deixado sem vigilância enquanto estiver ligado a uma tomada elétrica.
- O aparelho não deve ser utilizado se tiver sofrido uma queda, se

forem visíveis danos ou se estiver a verter.

- O líquido ou vapor não deve ser dirigido para equipamentos que contenham componentes elétricos, como o interior dos fornos.
- Se o cabo de alimentação estiver danificado, pare imediatamente de utilizar o aparelho.
- Para evitar riscos para a segurança, apenas um técnico de assistência autorizado da Agency pode substituir o cabo de alimentação.
- Mantenha as mãos, os pés, o vestuário folgado e o cabelo afastados das escovas rotativas.
- Utilize apenas a ficha de alimentação fornecida com o aparelho.
- Eletricidade estática: algumas carpetes podem causar uma pequena acumulação de eletricidade estática. Uma descarga de eletricidade estática não é perigosa para a saúde.
- Não utilize o seu aparelho no exterior ou em superfícies molhadas, nem para aspirar líquidos.
- Não aspire objetos duros ou afiados, fósforos, cinzas quentes, pontas de cigarro ou outros objetos semelhantes.
- Não pulverize nem aspire líquidos inflamáveis, líquidos de limpeza, aerossóis ou os respetivos vapores.
- Não passe o aparelho sobre o cabo de alimentação quando estiver a utilizar o mesmo nem retire a ficha da tomada puxando o cabo de alimentação.
- Não utilize o cabo de alimentação como pega, não puxe o cabo de alimentação em torno de esquinas ou arestas afiadas, nem feche uma porta sobre o cabo de alimentação.
- Não tente remover encravamentos com objetos afiados porque pode danificar a mopa a vapor. Remova os encravamentos apenas conforme indicado neste guia.
- Guarde a mopa a vapor numa área fresca e seca, vedada a crianças.
- Antes de guardar a mopa a vapor, certifique-se de que todos os depósitos de água/detergentes e o filtro de água dura estão completamente limpos e secos.
- Certifique-se sempre de que o bocal de concentração e os acessórios estão bem fixados no aparelho portátil antes da utilização.
- Encha sempre o depósito de água limpa apenas com água e nunca adicione perfume, tira-nódoas ou álcool comercial. Encher o depósito de água com água quente ou em ebulição danificará a máquina e invalidará a sua garantia.
- Certifique-se sempre de que os depósitos estão corretamente

instalados antes de utilizar a mopa a vapor.

- Antes de utilizar a mopa a vapor, aspire sempre as suas carpetes cuidadosamente e certifique-se de que as áreas de chão duro não têm gravilha e detritos.
- Transporte a mopa a vapor segurando-a sempre pela pega.
- Tenha muito cuidado quando limpar escadas.
- **Assistência da Agency:** Para garantir um contínuo funcionamento eficiente e seguro deste aparelho, recomendamos que todas as manutenções ou reparações sejam realizadas apenas por um técnico de assistência autorizado da Agency.
- Não utilize o aparelho para limpar animais ou pessoas.
- Não utilize o aparelho num espaço fechado repleto de vapores emitidos por tintas à base de óleo, diluentes, algumas substâncias de eliminação de traças, poeiras inflamáveis ou outros vapores tóxicos ou explosivos.
- Não utilize sobre produtos com couro, mobília ou soalhos polidos com cera, tecidos sintéticos, estojos ou outros materiais delicados e sensíveis ao vapor.

## • **ATENÇÃO: SUPERFÍCIE QUENTE**



- IPX4: O artigo está protegido contra salpicos de água, independentemente da sua direção.

**FI KÄYTTÖOPAS**  
**HÖYRYMOPPI**  
**TUOTENRO: 871125247590**  
**MALLI: SM-518\_01**

Skannaa QR-koodi  
avataksesi koko käyttöoppaan



## **TÄRKEITÄ TURVALLISUUSOHJEITA**

### **SÄILYTÄ NÄMÄ OHJEET TULEVAA KÄYTTÖÄ VARTEN**

Tämä malli on tarkoitettu vain kotitalouskäyttöön. Tämän laitteen kaupallinen käyttö mitätöi valmistajan takuun.

### **LUE KAIKKI OHJEET ENNEN HÖYRYMOPIN KÄYTTÖÄ**

Sähkölaitteita käytettäessä on noudatettava perusvarotoimia seuraavat mukaan luettuina:

- Irrota laite pistorasiasta, kun sitä ei käytetä, sekä ennen huoltotoimia.

### **VAROITUKSET**

- **TULIPALON, SÄHKÖISKUN TAI HENKILÖVAHINGON VÄLTÄMISEKSI:** Sammuta laite ja irrota se pistorasiasta jokaisen käyttökerran jälkeen sekä ennen laitteen puhdistamista tai muita huoltotoimia.



- **VAROITUS:** Palovamman vaara
- Tätä laitetta voivat käyttää henkilöt, joilla on fyysisiä, aistillisia tai henkisiä rajoitteita tai joilla ei ole riittävää aiempaa kokemusta tai tietämystä laitteesta, vain, jos heitä on valvottu tai opastettu laitteen turvalliseen käyttöön ja he ymmärtävät siihen liittyvät vaarat.
- Älä anna lasten leikkiä laitteella.
- Lapset eivät saa puhdistaa tai huoltaa laitetta ilman aikuisten valvontaa.
- Pidä laite poissa lasten ulottuvilta, kun siinä on virtaa tai se on jäähtymässä.
- Älä koske höyrymopin kuumia osia/lisätarvikkeita. Höyrymopin ja lisätarvikkeiden kuumeneminen käytön aikana on normaalia. Anna niiden jäähtyä aina ennen käsittelyä.
- Laitetta ei saa jättää valvomatta, kun se on yhdistetty pistorasiaan.
- Laitetta ei saa käyttää, jos se on pudonnut, jos siinä on näkyviä vaurion merkkejä tai jos se vuotaa.

- Nestettä tai höyryä ei saa suunnata kohti sähköosia sisältäviä laitteita, kuten uunien sisäosiin.
- Jos virtajohto on vaurioitunut, lopeta laitteen käyttö välittömästi.
- Virtajohto on vaihdettava valtuutetun Agency-huoltoedustajan toimesta riskien välttämiseksi.
- Pidä kädet, jalat, löysät vaatteet ja hiukset poissa pyörivistä harjoista.
- Käytä vain laitteen mukana toimitettua virtapistoketta.
- Staattinen sähkö: Jotkin matot voivat aiheuttaa vähäistä staattisen sähköön muodostumista. Staattinen purkautuminen ei ole vaarallista terveydelle.
- Älä käytä laitetta ulkona tai märällä pinnalla tai nesteiden imuroimiseen.
- Älä käytä laitetta kovien tai terävien esineiden, tulitikkujen, kuuman tuhkan, tupakantumpien tai vastaavien esineiden imuroimiseen.
- Älä suihkuta tai imuroi syttyviä nesteitä, puhdistusnesteitä, aerosoleja tai niiden höyryjä.
- Älä vie laitetta virtajohdon yli käytön aikana äläkä irrota pistoketta virtajohdosta vetämällä.
- Älä käytä virtajohtoa kahvana, älä vedä virtajohtoa kulmien tai terävien reunojen ympäri äläkä sulje ovea virtajohdon päältä.
- Älä yritä poistaa tukoksia terävillä esineillä, sillä ne voivat vahingoittaa höyrymoppia. Poista tukokset vain tässä oppaassa kuvatulla tavalla.
- Säilytä moppia viileässä ja kuivassa paikassa poissa lasten ulottuvilta.
- Varmista ennen höyrymopin varastoimista, että kaikki vesi-/puhdistusainesäiliöt ja kovan veden suodatin ovat puhtaita ja kuivia.
- Varmista aina ennen käyttöä, että litteä suutin ja lisätarvikkeet on kiinnitetty kunnolla käsihöyrypesuriin.
- Täytä vesisäiliö vain vedellä. Älä koskaan lisää hajusteita, tahrannoistainoaineita tai alkoholia sisältäviä tuotteita. Vesisäiliön täyttäminen kuumalla tai kiehuvalle vedelle vaurioittaa laitetta ja mitätöi takuusi.
- Varmista aina ennen höyrymopin käyttämistä, että säiliöt on kiinnitetty paikoillaan oikein.
- Varmista aina ennen höyrymopin käyttöä, että matot on imuroitu huolellisesti ja että lattioilla ei ole likaa tai roskia.
- Kanna höyrymoppia aina pitämällä kahvasta.
- Ole erityisen varovainen puhdistuessaasi portaita.
- **Agency-huolto:** Suosittelemme laitteen turvallisen ja tehokkaan

käytön takaamiseksi, että huoltotoimet ja korjaukset suoritetaan vain valtuutetun Agency-huoltoedustajan toimesta.

- Älä käytä laitetta eläinten tai ihmisten puhdistamiseen.
- Älä käytä laitetta suljetussa tilassa, jossa on öljypohjaisesta maalista, maalin ohenteesta tai koisuoja-aineista syntynyttä höyryä, syttyvää pölyä tai muita räjähtäviä tai myrkyllisiä höyryjä.
- Älä käytä nahalle, vahatuille huonekaluille tai lattioille, synteettisille materiaaleille, sametille tai muille aroille, höyryherkille materiaaleille.

- **HUOMIO: KUUMA PINTA**



- IPX4: Tuote on suojattu vesiroiskeilta kaikista suunnista.



**(NO) INSTRUKSJONSMANUAL**  
**DAMP-MOPP**  
**VARENUMMER: 871125247590**  
**MODELL: SM-518\_01**

Skann QR-kode for  
forlenget manual



## **VIKTIGE SIKKERHETSINSTRUKSJONER**

### **LAGRE DISSE INSTRUKSJONENE FOR FREMTIDIG BRUK**

Denne modellen er kun for husholdningsbruk. Kommersiell bruk av denne enheten ugyldiggjør produsentens garanti.

### **LES ALLE INSTRUKSJONER FØR DU BRUKER DAMPMOPPEN**

Når du bruker et elektrisk apparat, bør du følge grunnleggende forholdsregler, inkludert følgende:

- Koble fra stikkontakten når den ikke er i bruk og før du utfører vedlikehold.

### **ADVARSLER**

- **FOR Å REDUSERE RISIKO FOR ILD, ELEKTRISK STØT ELLER SKADE:** Slå alltid av og dra ut koble fra apparatet fra støpselet før etter bruk og før rengjøring av apparatet eller en enhver vedlikeholds oppgave.



- **ADVARSEL:** Fare for skålding
- Denne applikasjonen kan brukes av mennesker med fysisk, sensorisk eller mentalt handicap, eller de som mangler erfaring og kunnskap, men er under oppsyn eller har fått veiledning om hvordan de kan anvende applikasjonen på en trygg måte, og forstår farene forbundet med det.
- Barn skal ikke leke med apparatet.
- Rengjøring og brukervedlikehold må ikke utføres av barn uten tilsyn.
- Hold apparatet utilgjengelig for barn når det er strømførende eller når det avkjøles.
- Ikke berør noen av de varme områdene/tilbehøret på dampmoppen. Det er normalt for dampmoppen og tilbehøret å varmes opp når den brukes, la derfor disse alltid kjøle seg ned før du håndterer den.
- Apparatet skal ikke stå uten tilsyn mens det er koblet til stikkontakten.
- Apparatet skal ikke brukes hvis det har falt, hvis det er synlige tegn

på skade eller hvis det lekker.

- Væske eller damp må ikke rettes mot utstyr som inneholder elektriske komponenter, slik som innsiden av ovner.
- Hvis strømledningen er skadet, slutt å bruke apparatet umiddelbart.
- For å unngå en sikkerhetsrisiko må en autorisert servicetekniker erstatte strømledningen.
- Hold hender, føtter, løse klær og hår unna roterende børster.
- Bruk kun støpselet som følger med apparatet.
- Statisk elektrisitet: noen tepper kan forårsake en liten oppbygging av statisk elektrisitet. Enhver statisk utladning er ikke helsefarlig.
- Ikke bruk enheten utendørs, på fuktige overflater eller for å samle opp fuktighet.
- Ikke håndter harde eller skarpe gjenstander, fyrstikker, varm aske, sigarettneiper eller lignende gjenstander.
- Ikke spray eller sug opp brennbare væsker, rengjøringsvæsker, aerosoler eller deres damp.
- Ikke kjør over strømledningen når du bruker apparatet, og ikke ta støpselet ut av stikkontakten ved å trekke i strømledningen.
- Ikke bruk strømledningen som håndtak, trekk strømledningen rundt hjørner, skarpe kanter eller lukk en dør over strømledningen.
- Ikke forsøk å fjerne blokkeringer med skarpe gjenstander, da dette kan forårsake skade på dampmoppen, fjern blokkeringer kun som instruert i denne veiledningen.
- Oppbevar dampmoppen på et kjølig, tørt sted unna barn.
- Før du oppbevarer dampmoppen, sørg for at alle vann-/rengjøringsmiddelkanter og filteret for hardt vann er grundig rene og tørre.
- Sørg alltid for at konsentrasjonsdysen og tilbehøret er godt koblet til den håndholdte enheten før bruk.
- Fyll alltid rentvannstanken med kun vann, tilsett aldri parfyme, flekkfjerner eller produksjonsbeholdersprit. Fylling av vannbeholderen med varmt eller kokende vann vil skade maskinen og gjøre garantien ugyldig.
- Sørg alltid for at tankene er riktig montert før du bruker dampmoppen.
- Støvsug alltid teppene dine grundig og sørg for at harde gulvarealer er fri for grus og rusk før du bruker dampmoppen.
- Bær alltid dampmoppen i håndtaket.
- Vær ekstra forsiktig når du renser trappen.
- **Agency service:** For å sørge for fortsatt sikker og effektiv drift av dette apparatet anbefaler vi at service eller reparasjoner kun utføres av en autorisert servicetekniker.

- Ikke bruk apparatet til å vaske dyr og mennesker.
- Ikke bruk apparatet i et lukket rom fylt med damp fra oljebasert maling, malingfortynner, noen møllbestandige stoffer, visse møllavstøtende midler, brennbart støv eller andre eksplosive eller giftige gasser
- Ikke bruk på lær, voksede møbler og gulv, syntetiske stoffer, vedlikeholdte eller andre delikate, dampfølsomme materialer.
- **FORSIKTIGHET: VARM OVERFLATE**



- IPX4: Gjenstanden er beskyttet mot vannsprut, uansett retning.



## **VIKTIGA SÄKERHETSINSTRUKTIONER**

### **SPARA DESSA INSTRUKTIONER FÖR FRAMTIDA ANVÄNDNING**

Denna modell är endast avsedd för hushållsbruk. Kommersiell användning av denna enhet ogiltigförklarar tillverkarens garanti.

### **LÄS ALLA INSTRUKTIONER INNAN DU ANVÄNDER DIN ÅNGMOPP**

När du använder en elektrisk apparat bör grundläggande försiktighetsåtgärder vidtas, inklusive följande:

- Dra ut stickkontakten ur eluttaget när den inte används och innan du utför underhåll.

### **VARNINGAR**

- **FÖR ATT MINSKA RISKEN FÖR BRAND, ELEKTRISK STÖT ELLER SKADA:** Stäng alltid av och dra ut stickkontakten ur eluttaget efter användning, innan du rengör apparaten och/eller vid underhållsarbete.



- **VARNING:** Skållningsrisk
- Den här apparaten kan användas av personer med minskad fysisk, kroppslig eller mental kapacitet eller brist på erfarenhet och kunskap, om de handleds eller har fått instruktioner beträffande användning av apparaten på ett säkert sätt och om de är införstådda med riskerna som finns.
- Barn får inte leka med apparaten.
- Rengöring och användarunderhåll skall inte utföras av barn utan tillsyn.
- Förvara apparaten utom räckhåll för barn när den är strömsatt eller håller på att kylas ned.
- Rör inte vid några heta delar av/tillbehör på din ångmopp. Det är normalt att ångmoppen och tillbehören värms upp under användning. Låt dem alltid svalna innan du hanterar dem.
- Apparaten får inte lämnas utan uppsikt så länge den är ansluten till ett eluttag.
- Apparaten får inte användas om den har tappats, om det finns

synliga tecken på skada, eller om den läcker.

- Vätska eller ånga får inte riktas mot utrustning som innehåller elektriska komponenter, t.ex. insidan av ugnar.
- Om nätsladden är skadad ska du omedelbart sluta använda apparaten.
- För att undvika en säkerhetsrisk måste en auktoriserad servicetekniker byta ut nätsladden.
- Håll händer, fötter, löst sittande kläder och hår borta från roterande borstar.
- Använd endast den stickkontakt som medföljer apparaten.
- Statisk elektricitet: vissa mattor kan orsaka en liten ansamling av statisk elektricitet. Statiska elektricitet är inte hälsofarligt.
- Använd inte apparaten utomhus, på våta ytor eller för våtupptagning.
- Plocka inte upp hårda eller vassa föremål, tändstickor, het aska, cigarettfimpar eller liknande föremål.
- Spraya inte med eller plocka upp brandfarliga vätskor, rengöringsvätskor och aerosoler.
- Kör inte över nätsladden när du använder din apparat och dra inte ut stickkontakten genom att dra i nätkabeln.
- Använd inte nätsladden som handtag, dra inte nätsladden runt hörn eller vassa kanter, och stäng inte en dörr när nätsladden ligger emellan.
- Försök inte ta avlägsna blockeringar med vassa föremål eftersom det kan skada ångmoppen. Avlägsna alltid blockeringar enligt instruktionerna i denna guide.
- Förvara ångmoppen på en sval, torr plats, utom räckhåll för barn.
- Innan du ställer undan ångmoppen ska du kontrollera att alla vatten-/tvättmedelstankar och hårdvattenfilter är ordentligt rengjorda och torra.
- Se alltid till att koncentrationsmunstycket och tillbehören är ordentligt anslutna till handdammsugaren före användning.
- Fyll alltid renvattentanken enbart med vatten, tillsätt aldrig parfym, fläckborttagningsmedel eller alkohol från produktionsbehållare. Att fylla vattentanken med varmt eller kokande vatten kommer att skada apparaten och ogiltigförklarar din garanti.
- Se alltid till att tankarna är korrekt monterade innan du använder ångmoppen.
- Dammsug alltid dina mattor noggrant och se till att hårda golvytor är fria från grus och skräp innan du använder ångmoppen.
- Bär alltid ångmoppen i handtaget.
- Var extra försiktig när du städar i trappor.

- **Auktoriserad service:** För att säkerställa en fortsatt säker och effektiv drift av denna apparat rekommenderar vi att all service eller reparation utförs av en auktoriserad servicetekniker.
- Använd inte apparaten för att rengöra djur eller människor.
- Använd inte apparaten i ett slutet utrymme fyllt med ånga från oljebaserad färg, thinner, vissa malmedel, brandfarligt damm eller andra explosiva eller giftiga ångor.
- Använd inte på läder, vaxpolerade möbler eller golv, syntetiska tyger, betjänt eller andra ömtåliga, ångkänsliga material.
- **SE UPP: HET YTA**



- IPX4: Objektet är skyddat från vattenstänk, oavsett riktning.

**DK BRUGERVEJLEDNING**  
**DAMPMOPPE**  
**VAREN.R.: 871125247590**  
**MODEL: SM-518\_01**

Scan QR-kode for  
udvidet manual



## **VIGTIGE SIKKERHEDSANVISNINGER**

### **GEM DISSE ANVISNINGER TIL FREMTIDIG BRUG**

Denne model er kun til husholdningsbrug. Erhvervsmæssig brug af denne enhed gør producentens garanti ugyldig.

### **LÆS HELE BRUGSANVISNINGEN, INDEEN DU TAGER DIN DAMPMOPPE I BRUG**

Når du bruger et elektrisk apparat, skal du være opmærksom på nogle grundlæggende sikkerhedsforanstaltninger, inklusive følgende:

- Tag stikket ud, når den ikke er i brug, og inden der udføres vedligeholdelse.

### **ADVARSLER**

- **SÅDAN REDUCERES RISIKOEN FOR BRAND, ELEKTRISK STØD ELLER PERSONSKADE:** Sluk altid for og tag apparaterne ud af stikket efter brug og før rengøring af apparatet eller eventuelle vedligeholdelsesopgaver.



- **ADVARSEL:** Fare for at blive skoldet
- Dette apparat kan anvendes af personer med fysiske, sensoriske eller mentale funktionsbegrænsninger eller mangel på erfaring og viden, hvis de anvender apparatet under opsyn eller har modtaget vejledning om brugen af apparatet på en sikker måde og forstår de involverede risici.
- Børn må ikke lege med apparatet.
- Rengøring og brugervedligeholdelse må ikke udføres af børn uden opsyn.
- Hold apparatet uden for børns rækkevidde, når det er aktiveret eller køler af.
- Berør ikke eventuelle varme områder/tilbehør på dampmoppen. Det er normalt, at dampmoppen og tilbehøret bliver varmt under brug, og man skal altid lade disse køle af før håndtering.
- Apparatet må ikke efterlades uden opsyn, mens det er forbundet til stikkontakten.
- Apparatet må ikke bruges, hvis det er blevet tabt, hvis der er

synlige tegn på skade, eller hvis det lækker.

- Væske eller damp må ikke rettes mod udstyr, der indeholder elektriske komponenter, som f.eks. den indvendige del af ovne.
- Hvis strømledningen er beskadiget skal du omgående holde op med at bruge apparatet.
- For at undgå sikkerhedsrisici skal en forhandlergodkendt servicemontør udskifte strømkablet.
- Hold hænder, fødder, løsthængende tøj og hår væk fra rotationsbørsterne.
- Brug kun det strømstik, der er leveret med apparatet.
- Statisk elektricitet: nogle gulvtæpper kan forårsage en lille ophobning af statisk elektricitet. En eventuel statisk udladning er ikke farlig for helbredet.
- Brug ikke apparatet udendørs eller på våde overflader eller til at opsuge væde.
- Opsug ikke hårde eller skarpe genstande, tændstikker, varm aske, cigaretskod eller andre lignende ting.
- Sprøjt ikke med eller opsug ikke brandbare væsker, flydende rengøringsmidler, aerosoler eller deres dampe.
- Kør ikke hen over strømledningen, når du bruger apparatet, og tag ikke stikket ud ved at trække i strømledningen.
- Brug ikke strømledningen som håndtag, træk ikke strømledningen rundt om hjørne eller skarpe kanter, og luk ikke en dør på strømledningen.
- Forsøg ikke at fjerne blokeringer med skarpe genstande, da det kan medføre skade på dampmoppen. Blokeringer må kun fjernes som angivet i denne vejledning.
- Opbevar dampmoppen et køligt, tørt sted uden for børns rækkevidde.
- Før opbevaring af dampmoppen skal man sørge for, at alle beholdere til vand/rengøringsmiddel og filteret til hårdt vand er grundigt rengjorte og tørre.
- Sørg altid for, at doseringsmundstykket og tilbehøret er sikkert tilsluttet den håndholdte enhed før brug.
- Fyld altid kun rentvandsbeholderen med vand, og tilføj aldrig parfume, pletfjerner eller produkter, der indeholder alkohol. Hvis vandbeholderen fyldes med varmt eller kogende vand, vil det beskadige maskinen og ugyldiggøre din garanti.
- Sørg altid for, at beholderne er sat korrekt på før brug af dampmoppen.
- Støvsug altid dine gulvtæpper grundigt, og sørg for, at områder med hårde gulve er fri for partikler og affaldsrester, før brug af



dampmoppen.

- Hold altid dampmoppen i håndtaget.
- Vær ekstra forsigtig ved rengøring på trapper.
- **Forhandlerservice:** For at sikre en fortsat sikker og effektiv drift af dette apparat anbefaler vi, at al servicering og alle reparationer udelukkende foretages af en Forhandlergodkendt servicemontør.
- Brug ikke apparatet til at rengøre dyr eller mennesker.
- Brug ikke apparatet i et lukket område fyldt med damp fra oliebasert maling, fortynder til maling, visse mølmidler, brandbart støv eller andre eksplosive eller giftige dampe.
- Må ikke bruges på læder, møbler eller gulve poleret med voks, kunststoffer, bilinteriør eller andre sarte materialer.
- **ADVARSEL: VARME OVERFLADER**



- IPX4: Emnet er beskyttet mod vandsprøjt, uanset retningen.



## **FONTOS BIZTONSÁGI UTASÍTÁSOK**

### **ŐRIZZE MEG EZEKET AZ UTASÍTÁSOKAT A KÉSŐBBI HASZNÁLATRA**

Ez a modell kizárólag háztartási használatra készült. A készülék kereskedelmi célú használata esetén a gyártó garanciája érvényét veszti.

### **OLVASSA EL AZ ÖSSZES HASZNÁLATI UTASÍTÁST A GŐZÖLŐS TAKARÍTÓGÉP HASZNÁLATA ELŐTT**

Elektromos készülékek használatakor néhány alapvető biztonsági előírást be kell tartani, beleértve a következőket:

- Húzza ki a készülék kábelét a fali aljzatból, ha nem használja, valamint karbantartás előtt.

### **FIGYELMEZTETÉSEK**

- **A TŰZ, ÁRAMÜTÉS VAGY SÉRÜLÉS VESZÉLYÉNEK CSÖKKENTÉSE ÉRDEKÉBEN:** Használat után, valamint a készülék tisztítása vagy bármilyen karbantartási feladat előtt mindig kapcsolja ki és húzza ki a készüléket a konnektorból.



- **FIGYELMEZTETÉS:** Leforrázás veszélye
- Ezt a készüléket csökkent testi, érzékszervi vagy szellemi képességekkel rendelkező, illetve tapasztalatlan személyek felügyelet mellett használhatják, vagy ha utasítást kaptak a készülék biztonságos használatára vonatkozóan, és megértik az ezzel járó veszélyeket.
- Gyermek nem játszhat a készülékkel.
- A készülék tisztítását és karbantartását gyermekek kizárólag felügyelet mellett végezhetik.
- Tartsa a készüléket gyermekektől távol, ha feszültség alatt van vagy amíg lehűl.
- Ne érintse meg a gőzölős takarítógép forró területeit/tartozékait. Normális, hogy a gőzölős takarítógép és a tartozékai használat közben felmelegednek, mindig hagyja őket lehűlni, mielőtt kezelné őket.

- Ne hagyja felügyelet nélkül a készüléket, ha az fali aljzathoz van csatlakoztatva.
- Ne használja a készüléket, ha korábban leejtették, ha sérülés jelei láthatóak rajta, vagy szivárog.
- A folyadékot vagy gőzt nem szabad olyan berendezések felé irányítani, amelyek elektromos alkatrészeket tartalmaznak, mint például a sütők belseje.
- Ha a tápkábel megsérült, azonnal hagyja abba a készülék használatát.
- A biztonsági kockázat elkerülése érdekében a tápkábelt a Szakszerviz egy technikusának kell kicserélnie.
- Tartsa távol a kezét, lábát, laza ruházatát és haját a forgó keféktől.
- Csak a készülékhez mellékel hálózati csatlakozót használja.
- Statikus elektromosság: bizonyos szőnyegek kis mértékű statikus elektromosságot okozhatnak. A statikus kisülés az egészségre nem ártalmas.
- Ne használja a készüléket kültéren, nedves felületen, illetve kiömlött folyadékok felszedésre.
- Ne szívjon fel vele kemény vagy éles tárgyakat, gyufát, forró hamut, cigarettacsikket vagy hasonlókat.
- A készülékre ne fújjon, illetve azzal ne szívjon fel gyúlékony folyadékot, tisztítószeret, aeroszokat vagy azok gőzét.
- Ne menjen keresztül a tápkábelen a készülékkel, és ne húzza ki a konnektorból a vezetéknél fogva.
- Ne használja a tápkábelt fogantyúként, ne húzza a tápkábelt sarkok, éles szélék körül, és ne zárjon ajtót a tápkábelre.
- Ne próbálja éles tárgyakkal eltávolítani a dugulásokat, mert ez károsíthatja a gőzölős takarítógépet, csak a jelen útmutatóban leírtak szerint távolítsa el a dugulásokat.
- A gőzölős takarítógépet hűvös, száraz helyen tárolja, gyermekektől elzárva.
- A gőzölős takarítógép tárolása előtt győződjön meg arról, hogy a víz-/mosószer tartályokat és a keményvíz-szűrőt alaposan megtisztította, és szárazak.
- Használat előtt mindig győződjön meg arról, hogy a sűrítőfűvóka és a tartozékok biztonságosan csatlakoztatva vannak a kézi egységhez.
- A tiszta víztartályt mindig csak vízzel tölts fel, soha ne adjon hozzá parfümöt, feltöltőanyagot vagy alkohol tartalmú terméket. A víztartály forró vagy forrásban lévő vízzel való feltöltése károsítja a gépet és érvényteleníti a garanciát.
- A gőzölős takarítógép használata előtt mindig győződjön meg arról,

hogy a tartályok megfelelően vannak-e felszerelve.

- A szőnyegeteket mindig alaposan porszívózza ki, és a gőzölős takarítógép használata előtt győződjön meg arról, hogy a kemény padlófelületek mentesek a szemcséktől és törmelékektől.
- A gőzölős takarítógépet mindig a nyélnél fogva hordozza.
- Lépcsőtisztításkor fokozott óvatossággal járjon el.
- **Szakszerviz igénybe vétele:** A készülék mindenkori biztonságos és hatékony működése érdekében javasoljuk, hogy a karbantartást és javítást csak hivatalos Szakszervizben végeztesse el.
- Ne használja a készüléket állatok vagy emberek tisztítására.
- Ne használja a készüléket olyan zárt térben, ahol olajfesték, festékhígító vagy irtószerek gőze, gyúlékony por, vagy más robbanásveszélyes vagy mérgező gőzök lehetnek jelen.
- Ne használja bőrön, viasszal fényezett bútorokon vagy padlón, szintetikus szöveten, és más kényes, gőzre érzékeny anyagokon.
- **FIGYELEM: FORRÓ FELÜLET**



- IPX4: Fröccsenő víz ellen védett minden irányból.

**BG РЪКОВОДСТВО ЗА УПОТРЕБА**  
**ПАРОЧИСТАЧКА**  
**АРТИКУЛ №: 871125247590**  
**МОДЕЛ: SM-518\_01**

Сканирайте QR  
кода за  
разширено  
ръководство



## **ВАЖНИ ИНСТРУКЦИИ ЗА БЕЗОПАСНОСТ**

### **ЗАПАЗЕТЕ ТЕЗИ ИНСТРУКЦИИ ЗА БЪДЕЩА УПОТРЕБА**

Този модел е само за домашна употреба. Търговската употреба на този уред обезсилва гаранцията на производителя.

### **ПРОЧЕТЕТЕ ВСИЧКИ ИНСТРУКЦИИ, ПРЕДИ ДА ИЗПОЛЗВАТЕ ВАШАТА ПАРОЧИСТАЧКА**

Когато използвате електрически уред, трябва да спазвате основните предпазни мерки, включително следните:

- Изключете щепсела от контакта, когато не използвате уреда и преди извършване на поддръжка.

### **ПРЕДУПРЕЖДЕНИЯ**

- **ЗА ДА НАМАЛИТЕ ОПАСНОСТТА ОТ ПОЖАР, ТОКОВ УДАР ИЛИ НАРАНЯВАНЕ:** Винаги изключвайте уредите и изваждайте щепселите от контакта след употреба и преди почистване на уреда или осъществяване на друга задача по поддръжката.



- **ПРЕДУПРЕЖДЕНИЕ:** Опасност от попарване
- Това устройство може да се използва от лица с намалени физически, сетивни или умствени способности или лица без опит и познания, ако са под наблюдение или са инструктирани относно използването на устройството по безопасен начин и ако разбират възможните опасности.
- Децата не трябва да играят с уреда.
- Почистване и потребителска поддръжка не трябва да се извършва от деца без надзор.
- Съхранявайте уреда на място, недостъпно за деца, когато се зарежда или се охлажда.
- Не докосвайте никои горещи зони/аксесоари на парочистачката. Нормално е парочистачката и аксесоарите да се нагряват по време на употреба, винаги ги оставяйте да изстинат, преди да работите с тях.
- Уредът не трябва да се оставя без надзор, докато е включен в контакта.

- Уредът не трябва да се използва, ако е изпускан, ако има видими следи или повреда или ако тече.
- Течността или парата не трябва да се насочва към оборудване, съдържащо електрически компоненти, като например вътрешност на фурна.
- Ако хранващият кабел е повреден, незабавно спрете да използвате уреда.
- За да избегнете рисковете за безопасността, оторизиран сервизен инженер трябва да смени хранващия кабел.
- Дръжте ръцете, краката, широките дрехи и косата далеч от въртящите се четки.
- Използвайте само щепсела, предоставен с уреда.
- Статично електричество: някои килими могат да причинят малко натрупване на статично електричество. Разреждането на статично електричество не е опасно за здравето.
- Не използвайте уреда си на открито или върху мокра повърхност или за мокро почистване.
- Не почиствайте твърди или остри предмети, кибрит, гореща пепел, угарки от цигари или други подобни предмети.
- Не пръскайте и не почиствайте запалими течности, почистващи течности, аерозоли или техните изпарения.
- Не преминавайте през хранващия кабел, когато използвате уреда, и не изключвайте щепсела с дърпане на хранващия кабел.
- Не използвайте хранващия кабел като дръжка, не го издърпвайте около ъгли и остри ръбове и не затваряйте врата върху него.
- Не се опитвайте да отстранявате запушвания с остри предмети, тъй като това може да повреди парочистачката, отстранявайте запушвания само според инструкциите в това ръководство.
- Съхранявайте парочистачката на хладно и сухо място, далеч от деца.
- Преди да приберете парочистачката, уверете се, че всички резервоари за вода/перилни препарати и филтърът за твърда вода са напълно чисти и сухи.
- Винаги проверявайте дали крайникът за концентриране и аксесоарите са здраво свързани към дръжката преди употреба.
- Винаги пълнете резервоара за чиста вода само с вода, никога не добавяйте парфюм, препарат за отстраняване на петна или продукти, съдържащи алкохол. Ако напълните резервоара за вода с гореща или кипяща, това ще повреди уреда и ще

отмени гаранцията ви.

- Винаги проверявайте дали резервоарите са поставени правилно, преди да използвате парочистачката.
- Винаги прахосмукирайте добре килимите си и се уверявайте, че твърдите подови настилки са почистени от песъчинки и замърсявания, преди да използвате парочистачката.
- Винаги носете парочистачката за дръжката.
- Бъдете особено внимателни при почистване на стълби.
- **Обслужване от оторизиран сервиз:** За осигуряване на продължителна безопасна и ефективна работа на този уред, ние препоръчваме всяко обслужване или ремонт да се извършва само от оторизиран сервизен инженер.
- Не използвайте уреда за почистване на животни или хора.
- Не използвайте уреда в затворено пространство, изпълнено с изпарения, отделяни от боя на маслена основа, разрестител за боя, някои устойчиви на молци вещества, запалим прах или други експлозивни или токсични изпарения.
- Не използвайте върху кожа, восъчно полирани мебели или подове, синтетични тъкани, дъски или други деликатни, чувствителни на пара материали.

- **ВНИМАНИЕ: ГОРЕЩА ПОВЪРХНОСТ**



- IPX4: Уредът е защитен от пръски вода, без значение от посоката.



## **INSTRUCȚIUNI DE SIGURANȚĂ IMPORTANTE**

### **SALVAȚI ACESTE INSTRUCȚIUNI PENTRU UTILIZARE ULTERIOARĂ**

Acest model este doar pentru uz casnic. Utilizarea comercială a acestei unități duce la anularea garanției producătorului.

### **CITIȚI TOATE INSTRUCȚIUNILE ÎNAINTE DE A UTILIZA MOPUL CU ABUR**

Când folosiți un aparat electric, trebuie să respectați măsurile de precauție de bază, inclusiv următoarele:

- Scoateți ștecherul din priză când nu folosiți aparatul și înainte de a efectua întreținerea.

### **AVERTISMENTE**

- **PENTRU A REDUCE RISCUL DE INCENDIU, ELECTROCUTARE SAU RĂNIRE:** Opriiți și scoateți întotdeauna aparatele din priză după utilizare și înainte de curățarea aparatului sau orice sarcini de întreținere.



- **AVERTISMENT: Pericol de opărire**
- Acest aparat poate fi utilizat de persoanele cu capacități fizice, senzoriale sau mentale reduse sau lipsite de experiență și cunoștințe dacă anterior au fost supravegheate sau instruite în privința utilizării în siguranță a aparatului și dacă acestea înțeleg eventualele pericole.
- Copiii nu trebuie să se joace cu aparatul.
- Curățarea și întreținerea aflate în responsabilitatea utilizatorului nu trebuie efectuate de către copii nesupravegheați.
- Nu lăsați aparatul la îndemâna copiilor când este sub tensiune sau când se răcește.
- Nu atingeți nicio zonă/accesoriu fierbinte de pe mopul cu abur. Este normal ca mopul cu abur și accesoriile să se încălzească în timpul utilizării, lăsați-le întotdeauna să se răcească înainte de manipulare.
- Aparatul nu trebuie să fie lăsat nesupravegheat în timp ce este



conectat la priză.

- Aparatul nu trebuie să fie utilizat dacă a fost scăpat, dacă există semne vizibile de deteriorare sau dacă prezintă scurgeri.
- Lichidul sau aburul nu trebuie direcționat către echipamente care conțin componente electrice, precum interiorul cuptoarelor.
- Dacă este deteriorat cablul de alimentare, întrerupeți imediat utilizarea aparatului.
- Pentru a evita un pericol privind siguranța, înlocuirea cablului de alimentare trebuie realizată de un inginer de service autorizat de agenție.
- Nu apropiați mâinile, picioarele, hainele largi și părul de periile rotative.
- Folosiți doar ștecherul de alimentare furnizat cu aparatul.
- Electricitate statică: unele covoare pot cauza o mică acumulare de electricitate statică. O descărcare statică nu este periculoasă pentru sănătate.
- Nu folosiți aparatul la exterior sau pe suprafețe umede sau pentru aspirarea murdăriei umede.
- Nu aspirați obiecte dure sau ascuțite, chibrituri, cenușă încinsă, mucuri de țigară sau alte articole similare.
- Nu pulverizați sau nu aspirați lichide inflamabile, lichide de curățare, aerosoli sau vaporii acestora.
- Nu striviți cablul de alimentare când folosiți aparatul sau nu scoateți ștecherul din priză trăgând de cablul de alimentare.
- Nu folosiți cablul de alimentare ca mâner, nu trageți cablul de alimentare peste colțuri, margini ascuțite sau nu închideți ușa peste un cablu de alimentare.
- Nu încercați să eliminați blocajele cu obiecte ascuțite, deoarece acest lucru poate cauza deteriorarea mopului cu abur; eliminați blocajele așa cum se indică în acest ghid.
- Depozitați mopul cu abur într-un loc răcoros, uscat, care nu este la îndemâna copiilor.
- Înainte de a depozita mopul cu bur, asigurați-vă că toate rezervoarele de apă/detergenți și filtrul de apă dură sunt curățate temeinic și uscate.
- Asigurați-vă întotdeauna că duza de concentrare și accesoriile sunt conectate în siguranță pe mâner înainte de utilizare.
- Umpleți întotdeauna rezervorul de apă curată doar cu apă, nu adăugați niciodată parfum, soluție pentru îndepărtarea petelor sau alcool. Umplerea rezervorului de apă cu apă fierbinte sau fiartă va deteriora aparatul și va invalida garanția.
- Asigurați-vă întotdeauna că rezervoarele sunt montate corect

- înainte de a folosi mopul cu abur.
- Aspirați întotdeauna covoarele temeinic și asigurați-vă că zonele cu podele dure sunt lipsite de materiale abrazive sau reziduuri înainte de a folosi mopul cu bur.
- Transportați întotdeauna mopul cu abur de mâner.
- Procedați cu atenție sporită când curățați scările.
- **Service realizat de Agenție:** Pentru a asigura funcționarea continuă, sigură și eficientă a acestui aparat, vă recomandăm ca orice operații de service sau reparații să fie efectuate numai de un inginer de service autorizat de Agenție.
- Nu folosiți aparatul pentru a curăța animale sau persoane.
- Nu folosiți aparatul într-un spațiu închis plin cu vapori generați de vopsea pe bază de ulei, diluant de vopsea, substanțe împotriva moliiilor, pulberi inflamabile sau alți vapori explozivi sau toxici.
- Nu folosiți aparatul pe articole din piele, mobilier sau pardoseli lustruite cu ceară sau alte materiale, delicate, sensibile la abur.
- **ATENȚIE: SUPRAFAȚĂ FIERBINTE**



- IPX4: Articolul este protejat împotriva stropirii cu apă, indiferent de direcție.



## **DŮLEŽITÉ BEZPEČNOSTNÍ POKYNY**

### **USCHOVEJTE TYTO POKYNY PRO BUDOUCÍ POUŽITÍ**

Tento model je určen pouze k domácímu použití. Komerční použití ruší platnost záruky výrobce.

### **PŘED POUŽITÍM PARNÍHO MOPU SI PŘEČTĚTE VŠECHNY POKYNY**

Při používání elektrického zařízení je třeba dodržovat základní opatření, včetně následujících:

- Když zařízení nepoužíváte, a před prováděním údržby vytáhněte zástrčku ze zásuvky.

### **VAROVÁNÍ**

- **PRO SNÍŽENÍ RIZIKA POŽÁRU, ELEKTRICKÉHO ŠOKU NEBO ZRANĚNÍ:** Po použití a před čištěním nebo jakoukoli údržbou zařízení jej vždy odpojte ze zásuvky.



- **VAROVÁNÍ:** Nebezpečí popálení
- Zařízení mohou používat osoby s omezenými fyzickými, smyslovými či mentálními schopnostmi či s nedostatkem znalostí a zkušeností, a to za předpokladu, že jsou pod dohledem, případně jim někdo vysvětlil, jak zařízení bezpečně používat, a pokud chápou nebezpečí, která s používáním zařízení souvisí.
- Děti si se zařízením nesmějí hrát.
- Děti mohou provádět čištění a údržbu zařízení pouze v případě, že jsou pod dohledem.
- Uchovávejte zařízení mimo dosah dětí, když je pod napětím nebo se ochlazuje.
- Nedotýkejte se horkých částí/příslušenství parního mopu. Je normální, že se parní mop a příslušenství během používání zahřívají, před manipulací je vždy nechte vychladnout.
- Když je zařízení zapojeno do zásuvky, nesmí být ponecháno bez dozoru.
- Zařízení se nesmí používat, pokud spadlo na zem, jsou na něm viditelné známky nebo poškození nebo pokud prosakuje.

- Kapalina nebo pára nesmí směřovat do zařízení s elektrickými součástmi, např. do vnitřku trouby.
- Pokud je síťový kabel poškozený, okamžitě přestaňte zařízení používat.
- Aby nedošlo k ohrožení bezpečnosti, musí servisní technik autorizovaného zástupce síťový kabel vyměnit.
- Ruce, nohy, volné oblečení a vlasy mějte mimo dosah rotujících kartáčů.
- Používejte pouze zástrčku dodanou se zařízením.
- Statická elektřina: některé koberce mohou způsobit malé nahromadění statické elektřiny. Statický výboj není zdraví nebezpečný.
- Nepoužívejte zařízení venku, na mokřím povrchu nebo k vysávání mokřích nečistot.
- Nevysávejte tvrdé nebo ostré předměty, zápalky, žhavý popel, cigarety, nedopalky nebo jiné podobné předměty.
- Nerozstříkujte ani nevysávejte hořlavé kapaliny, čisticí kapaliny, aerosoly nebo jejich výpary.
- Při používání zařízení nepřejíždějte přes síťový kabel ani nevytahujte zástrčku taháním za síťový kabel.
- Nepoužívejte napájecí kabel jako rukojeť, netahejte jej kolem rohů, ostrých hran ani nezavírejte napájecí kabel do dveří.
- Nepokoušejte se odstranit ucpání ostrými předměty, protože by mohlo dojít k poškození parního mopu, ucpání odstraňujte pouze podle pokynů v tomto návodu.
- Parní mop skladujte na chladném a suchém místě mimo dosah dětí.
- Před skladováním parního mopu se ujistěte, že jsou všechny nádržky na vodu / čisticí prostředky a filtr na tvrdou vodu úplně čisté a suché.
- Před použitím se vždy ujistěte, že jsou koncentrační hubice a příslušenství bezpečně připojeny k ruční jednotce.
- Nádržku na vodu vždy plňte pouze čistou vodou, nikdy do ní nepřidávejte vůně, odstraňovač skvrn nebo alkohol. Naplněním nádržky na vodu horkou nebo vařící vodou dojde k poškození přístroje a neplatnosti záruky.
- Před použitím parního mopu se vždy ujistěte, že jsou nádržky správně nasazeny.
- Před použitím parního mopu vždy důkladně vysajte koberce a ujistěte se, že na tvrdé podlaze není písek ani nečistoty.
- Parní mop vždy držte za rukojeť.
- Při úklidu schodů dávejte mimořádný pozor.

- **Servis od zástupce:** Pro zajištění trvalého, bezpečného a účinného provozu tohoto zařízení doporučujeme, aby veškeré servisní práce nebo opravy prováděl pouze servisní technik autorizovaného zástupce.
- Nepoužívejte k čištění zvířat nebo lidí.
- Nepoužívejte zařízení v uzavřeném prostoru naplněném parami uvolňovanými olejovými barvami, ředidly, některými látkami proti molům, hořlavým prachem nebo jinými výbušnými či toxickými parami.
- Nepoužívejte na kůži, voskovaný leštěný nábytek nebo podlahy, syntetické tkaniny, samet nebo jiné jemné materiály citlivé na páru.
- **POZOR: HORKÝ POVRCH**



- IPX4: Příklad je chráněn před stříkající vodou bez ohledu na směr.

**(SK) NÁVOD NA POUŽITIE**  
**PARNÝ MOP**  
**POLOŽKA Č.: 871125247590**  
**MODEL: SM-518\_01**

NASKENUJTE QR kód pre  
rozšírený návod na použitie



## **DÔLEŽITÉ BEZPEČNOSTNÉ POKYNY**

### **TIETO POKYNY SI USCHOVAJTE NA BUDÚCE POUŽITIE.**

Tento model je určený len na domáce použitie. Komerčné používanie tohto výrobku má za následok zrušenie záruky výrobcu.

### **PRED POUŽITÍM PARNÉHO MOPU SI PREČÍTAJTE VŠETKY POKYNY.**

Pri používaní elektrického spotrebiča je potrebné dodržiavať základné bezpečnostné opatrenia vrátane týchto:

- Ak sa spotrebič nepoužíva alebo plánujete vykonať údržbu, odpojte zástrčku zo zásuvky.

### **VAROVANIA**

- **S CIEĽOM ZNÍŽIŤ RIZIKO POŽIARU, ÚRAZU ELEKTRICKÝM PRÚDOM ALEBO ZRANENIA:** Spotrebič po použití, pred jeho čistením alebo akoukoľvek údržbou vždy vypnite a odpojte zo zásuvky.



- **VAROVANIE:** Nebezpečenstvo obarenia
- Tento spotrebič smú používať osoby so zníženými fyzickými, zmyslovými alebo duševnými schopnosťami alebo s nedostatkom skúseností a znalostí, len ak sú pod dohľadom alebo ak boli poučené o bezpečnom používaní spotrebiča a ak rozumejú súvisiacim možným rizikám.
- Deti sa so spotrebičom nesmú hrať.
- Čistenie a používateľskú údržbu nesmú vykonávať deti bez dozoru.
- Ak je spotrebič pripojený do prúdu alebo sa ochladzuje, uchovávajte ho mimo dosahu detí.
- Nedotýkajte sa horúcich častí/príslušenstva parného mopu. Je normálne, že sa parný mop a príslušenstvo počas používania zahrievajú. Predtým, ako s nimi budete manipulovať, ich nechajte vychladnúť.
- Spotrebič pripojený do zásuvky nenechávajte bez dozoru.
- Spotrebič sa nesmie používať v prípade, že spadol, má viditeľné známky poškodenia alebo z neho tečie.

- Tekutina ani para nesmie byť namierená na zariadenia obsahujúce elektrické prvky, ako je napríklad vnútro rúry.
- Ak je napájací kábel poškodený, spotrebič prestaňte okamžite používať.
- S cieľom zabrániť ohrozeniu bezpečnosti musí napájací kábel vymeniť autorizovaný servisný technik agentúry.
- Ruky, nohy, voľné oblečenie a vlasy udržiajte mimo dosahu rotujúcich kief.
- Používajte iba tú sieťovú zástrčku, ktorá bola dodaná spolu so spotrebičom.
- Statická elektrina: niektoré koberce môžu spôsobiť malé nahromadenie statickej elektriny. Žiadny statický výboj nie je pre zdravie nebezpečný.
- Spotrebič nepoužívajte v exteriéri, na mokrom povrchu ani na odsatie tekutiny.
- Nezbierajte ním tvrdé ani ostré predmety, zápalky, horúci popol, cigaretové ohorky ani iné podobné predmety.
- Nestriekajte a nezbierajte ním horľavé a čistiace kvapaliny, aerosóly ani ich výpary.
- Spotrebičom pri používaní neprechádzajte cez napájací kábel ani nevyťahujte zástrčku ťahaním za napájací kábel.
- Nepoužívajte napájací kábel ako rukoväť, neťahajte napájací kábel okolo rohov, ostrých hrán ani ho nezatvárajte do dverí.
- Nepokúšajte sa čistiť upchatý mop ostrými predmetmi, pretože ho tým môžete poškodiť. Pri čistení parného mopu postupujte výhradne podľa pokynov v tomto návode.
- Parný mop skladujte na chladnom a suchom mieste mimo dosahu detí.
- Pred uskladnením parného mopu sa uistite, že všetky nádržky na vodu/čistiace prostriedky a filter na tvrdú vodu sú dôkladne vyčistené a vysušené.
- Pred použitím sa vždy uistite, že funkčný nadstavec na hromadenie pary aj príslušenstvo sú bezpečne pripojené k ručnej časti mopu.
- Do zásobníka na vodu nalievajte iba čistú vodu, nikdy do nej nepridávajte parfum, odstraňovač škvŕn ani prípravky obsahujúce alkohol. Ak budete dopĺňať zásobník na vodu horúcou alebo vriacou vodou, poškodíte tým spotrebič a zruší sa vám platnosť záruky.
- Pred použitím parného mopu sa vždy uistite, že sú zásobníky správne pripevnené.
- Pred použitím parného mopu vždy dôkladne povysávajte koberce a uistite sa, že sú tvrdé podlahy zbavené kamienkov, piesku

a iných nečistôt.

- Parný mop vždy prenášajte za rukoväť.
- Pri čistení schodov dbajte na zvýšenú opatrnosť.
- **Agentúrny servis:** Na zaistenie stálej bezpečnej a efektívnej prevádzky tohto spotrebiča odporúčame, aby všetky servisné práce alebo opravy vykonával len autorizovaný servisný technik agentúry.
- Spotrebič nepoužívajte na čistenie zvierat ani ľudí.
- Spotrebič nepoužívajte v uzavretom priestore plnom výparov uvoľňovaných z olejových farieb, riedidiel, niektorých prípravkov proti moliam a ani tam, kde sa nachádza horľavý prach či iné výbušné alebo toxické výpary.
- Mop nepoužívajte na kožu, navoskovaný nábytok ani podlahu, syntetické tkaniny, velúr ani iné chúlostivé materiály citlivé na paru.
- **VAROVANIE: HORÚCI POVRCH**



- IPX4: Výrobok je zo všetkých strán chránený pred striekajúcou vodou.



**HR UPUTE ZA UPORABU  
PARNI ČISTAČ  
KAT. BR.: 871125247590  
MODEL: SM-518\_01**

SKenirajte QR kod za  
prošireni priručnik



## **VAŽNE SIGURNOSNE UPUTE**

### **SAČUVAJTE OVE UPUTE ZA BUDUĆU UPORABU**

Ovaj uređaj namijenjen je samo za uporabu u kućanstvu. Uporabom u komercijalne svrhe poništava se jamstvo proizvođača.

### **PRIJE UPORABE PARNOG ČISTAČA PROČITAJTE SVE UPUTE**

Pri uporabi električnog uređaja obavezno se pridržavajte osnovnih mjera opreza, uključujući sljedeće:

- Isključite uređaj iz strujne utičnice kad nije u uporabi i prije održavanja.

### **UPOZORENJA**

- **KAKO BI SE SMANJILA OPASNOST OD POŽARA, STRUJNOG UDARA ILI OZLJEDE:** Prije čišćenja ili bilo kakvog održavanja uređaja uvijek isključite uređaj i izvucite utikač iz utičnice.



- **UPOZORENJE:** opasnost od opeklina
- Ovaj uređaj mogu upotrebljavati osobe sa smanjenim fizičkim, osjetnim i psihičkim sposobnostima ili osobe bez iskustva i znanja o uređaju ako su pod nadzorom ili ako dobiju odgovarajuće upute za upotrebu uređaja na siguran način i shvaćaju opasnosti povezane s upotrebom istog.
- Djeca se ne smiju igrati uređajem.
- Djeca ne smiju čistiti i održavati uređaj ako nisu pod nadzorom odrasle osobe.
- Uređaj držite izvan dohvata djece dok se puni ili hladi.
- Nemojte dodirivati vruće dijelove/nastavke na parnom čistaču. Uobičajeno je da se parni čistač i nastavci zagriju tijekom uporabe. Uvijek ih ostavite da se ohlade prije rukovanja.
- Uređaj se ne smije ostavljati bez nadzora dok je priključen u strujnu utičnicu.
- Uređaj se ne smije upotrebljavati ako je pao, ako postoje vidljivi znakovi oštećenja ili ako iz njega curi tekućina.

- Tekućina ili para ne smije se usmjeravati prema opremi koja sadrži električne dijelove, kao što je unutrašnjost pećnice.
- Ako je kabel za napajanje oštećen, odmah obustavite uporabu uređaja.
- Zbog sigurnosnih rizika kabel za napajanje smije mijenjati samo ovlašteni serviser.
- Držite ruke, noge, kosu i svu lepršavu odjeću dalje od rotirajućih četki uređaja.
- Upotrebljavajte samo strujni utikač koji se isporučuje uz uređaj.
- Statički elektricitet: Određene vrste tepiha mogu stvoriti malu količinu statičkog elektriciteta. Elektrostatički izboj nije opasan po zdravlje.
- Ne upotrebljavajte uređaj na otvorenom, na mokrim površinama, kao ni za usisavanje prolivene tekućine.
- Ne usisavajte teške ni oštre predmete, šibice, vrući pepeo, opuške i druge slične predmete.
- Ne prskajte uređaj zapaljivim tekućinama, sredstvima za čišćenje, aerosolima i njihovim parama i ne usisavajte takve tekućine i pare.
- Pri uporabi uređaja ne prelazite uređajem preko kabela za napajanje i ne izvlačite utikač povlačenjem za kabel za napajanje.
- Ne upotrebljavajte kabel za napajanje kao ručku za nošenje, ne povlačite kabel uz kutove, oštre rubove i ne zatvarajte vrata preko kabela za napajanje.
- Ne pokušavajte ukloniti začepljenja oštrim predmetima jer se time može oštetiti parni čistač. Začepljenja uklanjajte samo prema uputama u ovom priručniku.
- Pohranite parni čistač na hladnom i suhom mjestu izvan dohvata djece.
- Prije pohrane parnog čistača provjerite jesu li si svi spremnici za vodu/deterdžent i filter za tvrdi vodu potpuno čisti i suhi.
- Prije uporabe uvijek provjerite jesu li koncentratorska mlaznica i nastavci dobro pričvršćeni na ručni uređaj.
- Čisti spremnik za vodu punite isključivo vodom. Nikad nemojte dodavati parfeme, sredstvo za uklanjanje mrlja ili proizvode koji sadrže alkohol. Punjenje spremnika za vodu vrućom ili kipućom vodom oštetit će uređaja i poništiti vaše jamstvo.
- Prije svake uporabe parnog čistača provjerite jesu li spremnici ispravno postavljeni.
- Prije uporabe parnog čistača uvijek detaljno usisajte tepihe i pazite da na tvrdim podovima nema krupne prljavštine i otpadaka.
- Pri nošenju uvijek držite parni čistač za ručku.
- Budite posebno oprezni pri čišćenju stepenica.

- **Ovlašteni servis:** kako bi se omogućio siguran i učinkovit rad uređaja, preporučujemo da servis i popravke uređaja izvodi samo ovlašteni serviser.
- Ne upotrebljavajte uređaj za čišćenje životinja ili ljudi.
- Ne upotrebljavajte uređaj u zatvorenom prostoru ispunjenom parama koje ispuštaju uljne boje, razrjeđivači i neka sredstva za zaštitu od moljaca, zapaljivim prahom ili drugim eksplozivnim ili otrovnim parama.
- Ne upotrebljavajte uređaj na koži, ulaštenom namještaju ili podovima, sintetičkim tkaninama, vješalicama i drugim materijalima osjetljivima na paru.
- **OPREZ: VRUĆA POVRŠINA**



- IPX4: Predmet je zaštićen od prskanja vode iz bilo kojeg smjera.

**PL INSTRUKCJA OBSŁUGI**  
**STEAM-MOP**  
**NR ARTYKUŁU: 871125247590**  
**MODEL: SM-518\_01**

Skanuj kod QR dla  
instrukcja rozszerzona



## **WAŻNE INSTRUKCJE DOTYCZĄCE BEZPIECZEŃSTWA**

### **ZACHOWAJ NINIEJSZE INSTRUKCJE DO WYKORZYSTANIA W PRZYSZŁOŚCI**

Ten model jest przeznaczony wyłącznie do użytku domowego. Użytkowanie tego urządzenia do celów komercyjnych powoduje utratę gwarancji producenta.

### **PRZECZYTAJ WSZYSTKIE INSTRUKCJE PRZED UŻYCIEM MOPA PAROWEGO**

Podczas korzystania z urządzenia elektrycznego należy przestrzegać podstawowych środków ostrożności, w tym następujących zasad:

- Odłączaj wtyczkę z gniazdka, gdy nie jest używana i przed przystąpieniem do konserwacji.

### **OSTRZEŻENIA**

- **ABY ZMNIĘJSZYĆ RYZYKO POŻARU, PORAŻENIA PRĄDEM LUB OBRAŻEŃ:** Zawsze wyłączaj i wyjmuj wtyczkę z gniazdka po użyciu, a także przed czyszczeniem urządzenia lub jakimikolwiek czynnościami konserwacyjnymi.



- **OSTRZEŻENIE:** Zagrożenie poparzeniem
- Urządzenie może być używane przez dzieci w wieku od 8 lat oraz osoby o ograniczonych zdolnościach fizycznych, sensorycznych lub umysłowych lub osoby nieposiadające doświadczenia i wiedzy, jeżeli znajdują się one pod nadzorem innej osoby lub otrzymały instrukcje dotyczące bezpiecznego użytkowania urządzenia i rozumieją związane z tym zagrożenia.
- Dzieciom nie wolno bawić się urządzeniem.
- Dzieci nie mogą czyścić ani konserwować urządzenia bez nadzoru osoby dorosłej.
- Gdy urządzenie znajduje się pod napięciem lub stygnie, należy je przechowywać w miejscu niedostępnym dla dzieci.
- Nie dotykaj żadnych gorących miejsc/akcesoriów mopa parowego. To normalne, że mop parowy i akcesoria nagrzewają się podczas użytkowania, dlatego przed rozpoczęciem pracy z nimi należy

odczekać, aż ostygną.

- Urządzenie nie powinno być pozostawione bez nadzoru, gdy jest podłączone do gniazdka.
- Urządzenie nie powinno być używane, jeśli zostało upuszczone, ma widoczne ślady uszkodzenia lub jest nieszczelne.
- Nie wolno kierować cieczy lub pary w stronę urządzeń zawierających elementy elektryczne, takich jak wnętrza piekarników.
- Jeśli przewód zasilający jest uszkodzony, należy natychmiast zaprzestać używania urządzenia.
- Aby uniknąć niebezpieczeństwa, autoryzowany serwisant Agencji musi wymienić przewód zasilający.
- Chronić ręce, stopy, luźne ubrania i włosy przed obracającymi się szczotkami.
- Należy używać wyłącznie wtyczki zasilającej dostarczonej z urządzeniem.
- Elektryczność statyczna: Niektóre dywany mogą powodować niewielkie nagromadzenie ładunków elektrostatycznych. Wszelkie wyładowania elektrostatyczne nie są niebezpieczne dla zdrowia.
- Nie używać urządzenia na zewnątrz lub na mokrych powierzchniach, ani też do zbierania mokrego materiału.
- Nie należy zbierać twardych ani ostrych przedmiotów, zapalek, gorącego popiołu, niedopałków papierosów ani innych podobnych przedmiotów.
- Nie rozpylać ani nie zbierać łatwopalnych cieczy, płynów czyszczących, aerozoli ani ich oparów.
- Nie należy jeździć odkurzaczem po przewodzie zasilającym podczas odkurzania ani wyciągać wtyczki, ciągnąc za przewód zasilający.
- Nie należy używać przewodu zasilającego jako uchwytu, ciągnąć go za narożniki, ostre krawędzie lub zamykać drzwi nad przewodem zasilającym.
- Nie próbuj usuwać zatorów za pomocą ostrych przedmiotów, ponieważ może to spowodować uszkodzenie mopa parowego, usuwaj zatory tylko zgodnie z instrukcjami podanymi w niniejszej instrukcji.
- Mop parowy należy przechowywać w chłodnym, suchym miejscu, z dala od dzieci.
- Przed przechowywaniem mopa parowego należy upewnić się, że wszystkie zbiorniki na wodę/środki czyszczące oraz filtr twardej wody są czyste i suche.
- Przed użyciem zawsze upewnij się, że dysza koncentrująca i

- akcesoria są prawidłowo podłączone do uchwytu ręcznego.
- Zbiornik na czystą wodę należy zawsze napełniać wyłącznie wodą, nigdy nie dodawać perfum, odplamiaczy ani alkoholu do pojemników z produktami. Napełnienie zbiornika na wodę gorącą lub wrzącą wodą spowoduje uszkodzenie urządzenia i unieważnienie gwarancji.
  - Przed użyciem mopa parowego należy zawsze upewnić się, że zbiorniki są prawidłowo zamontowane.
  - Przed użyciem mopa parowego zawsze dokładnie odkurz dywany i upewnij się, że twarde podłogi są wolne od żwiru i gruzu.
  - Mop parowy należy zawsze nosić za uchwyt.
  - Zachowaj szczególną ostrożność podczas czyszczenia schodów.
  - **Serwis Agencji:** Aby zapewnić dalszą bezpieczną i wydajną pracę urządzenia, zalecamy, aby wszelkie czynności serwisowe lub naprawy były wykonywane wyłącznie przez autoryzowanego serwisanta Agencji.
  - Nie używać urządzenia do czyszczenia zwierząt ani ludzi.
  - Nie należy używać urządzenia w zamkniętej przestrzeni wypełnionej oparami wydzielanymi przez farbę olejną, rozcieńczalnik do farb, niektóre substancje chroniące przed molami, łatwopalny pył lub inne wybuchowe lub toksyczne opary.
  - Nie stosować do skóry, mebli i podłóg polerowanych woskiem, tkanin syntetycznych, wyrobów galanterijnych i innych delikatnych materiałów wrażliwych na działanie pary wodnej.

- **UWAGA: GORĄCA POWIERZCHNIA**



- IPX4: Produkt jest chroniony przed rozchlapywaniem wody, niezależnie od kierunku.



## **SVARBIOS SAUGOS INSTRUKCIJOS**

### **IŠSAUGOKITE ŠIAS INSTRUKCIJAS ATEIČIAI**

Šis modelis yra skirtas tik naudoti namuose. Naudojant šį įrenginį komerciškai, gamintojo garantija netenka galios.

### **PERSKAITYKITE VISAS INSTRUKCIJAS PRIEŠ NAUDODAMI SAVO GARŲ ŠEPETĮ**

Naudojant elektros įrenginį, būtina imtis pagrindinių atsargumo priemonių, įskaitant šias:

- Atjungti nuo lizdo įrenginį nenaudojant ir prieš atliekant jo techninę priežiūrą.

### **ĮSPĖJIMAI**

- **KAD SUMAŽINTUMĖTE GAISRO, ELEKTROS ŠOKO ARBA SUŽALOJIMO PAVOJŲ:** visada išjunkite ir atjunkite įrenginius nuo lizdo panaudoję ir prieš valydami įrenginį arba atlikdami bet kokią techninės priežiūros užduotį.



- **ĮSPĖJIMAS:** nuplikymo pavojus
- Šiuo įrenginiu gali naudotis asmenys, turintys suprastėjusių fizinių, jutiminių arba protinių gebėjimų, arba patirties naudojantis panašiais įrenginiais neturintys asmenys, kai kiti asmenys prižiūri arba kontroliuoja, kad įrenginiu būtų naudojama saugiai ir paisoma galimų pavojų.
- Vaikai neturi žaisti su įrenginiu.
- Vaikams draudžiama valyti ir atlikti techninę priežiūrą, jei jie neprižiūrimi.
- Laikykite įrenginį vaikams nepasiekiamoje vietoje, kai jam tiekama energija arba jis vėsta.
- Nelieskite jokių karštų vietų / priedų ant savo garų šepetio. Normalu, kad garų šepetys ir priedai įkaista naudojant, visada leiskite jiems atvėsti prieš tvarkydami.
- Įrenginį palikti be priežiūros jį įjungus į lizdą draudžiama.
- Įrenginį draudžiama naudoti, jei jis buvo numestas, jei matomi akivaizdūs apgadavimo ženklai ar jei jis prateka.

- Skystį arba garus nukreipti į įrenginius, turinčius elektrinių komponentų, kaip orkaitčių vidus, draudžiama.
- Jei maitinimo laidas apgadintas, nedelsdami nutraukite įrenginio naudojimą.
- Siekiant išvengti pavojaus saugai, įgaliotos įstaigos priežiūros inžinierius turi pakeisti maitinimo laidą.
- Laikykite rankas, pėdas, palaidus drabužius ir plaukus toliau nuo besisukančių šepečių.
- Naudokite tik su įrenginiu pristatytą maitinimo kištuką.
- Statinė elektros iškrova: kai kurie kilimai gali sukelti nedidelę elektros statinę iškrovą. Visos statinės iškrovos sveikatai nepavojingos.
- Nenaudokite savo įrenginio lauke ar ant šlapio paviršiaus, arba drėgmei surinkti.
- Nesurinkite kietų ar aštrių daiktų, degtukų, karštų pelenų, cigarečių nuorūkų ar kitų panašių daiktų.
- Nepurškite degių skysčių, valymo skysčių, aerozolių ar jų garų ir jų nesurinkite.
- Nevažiuokite per maitinimo laidą naudodami įrenginį ir netraukite kištuko paėmę už maitinimo laido.
- Nenaudokite maitinimo laido kaip rankenos, netempkite maitinimo laido apie kampus, aštirus kraštus, nepriverkite durimis maitinimo laido.
- Nebaldykite pašalinti užkimšimo aštriais daiktais, nes taip galimas garų šepečio apgadinimas, užkimšimus šalinkite tik taip, kaip nurodyta šiame vadove.
- Laikykite garų šepetį vėsioje, sausoje ir vaikams nepasiekiamoje vietoje.
- Prieš padėdami garų šepetį saugoti įsitikinkite, kad visi vandens / ploviklio bakai ir vandens filtras kruopščiai išvalyti ir sausi.
- Visada užtikrinkite, kad koncentracijos antgalis ir priedai būtų patikimai prijungti prie rankinio bloko prieš naudojant.
- Visada pripildykite švaraus vandens baką tik vandens, nepridėkite kvėpalų, dėmių valiklio arba produktų, turinčių alkoholio. Pripildžius vandens baką karšto arba verdančio vandens mašina bus apgadinta ir jūsų garantija nebegalios.
- Prieš naudodami garų šepetį visada įsitikinkite, kad bakai sumontuoti tinkamai.
- Prieš naudodami garų šepetį visada kruopščiai išvalykite kilimus dulkių siurbliu ir užtikrinkite, kad ant kietųjų grindų nebūtų smėlio ir šiukšlių.
- Visada perneškite garų šepetį už rankenos.



- Būkite ypač atsargūs valydami ant laiptų.
- **Įstaigos aptarnavimas:** Siekiant užtikrinti nuolatinį saugų ir efektyvų šio įrenginio veikimą rekomenduojame, kad visus priežiūros ar remonto darbus atliktų tik įgaliotos agentūros priežiūros inžinierius.
- Nenaudokite įrenginio gyvūnams arba žmonėms valyti.
- Nenaudokite įrenginio uždaroje patalpose, kuriose yra dažų aliejaus pagrindu, dažų skiediklio garų, kandžių naikinimo medžiagų, degių dulkių ar kitų sprogių, ar toksiškų garų.
- Nenaudokite ant odos, vašku nupoliruotų baldų ar grindų, sintetinių medžiagų, aksomo ar kitų švelnių, garams jautrių medžiagų.
- **ATSARGIAI: KARŠTAS PAVIRŠIUS**



- IPX4: Prietaisas yra apsaugotas nuo tiškančio vandens nepriklausomai nuo jo krypties.

**RU** ИНСТРУКЦИЯ  
**ПАРОВАЯ ШВАБРА**  
**АРТИКУЛ: 871125247590**  
**МОДЕЛЬ: SM-518\_01**

Отсканируйте QR-код для  
подробное руководство



## **ВАЖНЫЕ ПРАВИЛА ТЕХНИКИ БЕЗОПАСНОСТИ**

### **СОХРАНИТЕ ИНСТРУКЦИЮ ДЛЯ ИСПОЛЬЗОВАНИЯ В БУДУЩЕМ**

Данный прибор предназначен только для бытового использования. Коммерческая эксплуатация прибора повлечет аннулирование гарантии производителя.

### **ПЕРЕД ИСПОЛЬЗОВАНИЕМ ПАРОВОЙ ШВАБРЫ ПРОЧТИТЕ ВСЕ ИНСТРУКЦИИ К НЕЙ**

При использовании электрического прибора необходимо соблюдать основные правила техники безопасности, включая следующее:

- отключайте штепсельную вилку от электрической розетки, когда прибор не используется и перед его обслуживанием.

### **МЕРЫ ПРЕДОСТОРОЖНОСТИ**

- **ВО ИЗБЕЖАНИЕ ВОЗГОРАНИЯ, ПОРАЖЕНИЯ ЭЛЕКТРИЧЕСКИМ ТОКОМ И ДРУГИХ ТРАВМ:** Обязательно выключайте прибор и отсоединяйте штепсельную вилку от электрической розетки после использования и перед его очисткой и любым обслуживанием.



- **ПРЕДУПРЕЖДЕНИЕ!** Опасность ожога паром
- Этот прибор могут использовать люди с ограниченными физическими, сенсорными или умственными способностями или с недостатком опыта и знаний, если они находятся под присмотром или проинструктированы относительно безопасного использования прибора и понимают связанные с этим опасности.
- Не позволяйте детям играть с прибором.
- Детям не разрешается производить чистку и обслуживание данного прибора без присмотра взрослых.
- Держите данный прибор в недоступном для детей месте, когда он находится под напряжением или остывает.
- Не прикасайтесь к горячим зонам/принадлежностям вашей

паровой швабры. Нагрев паровой швабры и принадлежностей является нормальным явлением. После использования необходимо дождаться, когда все детали остынут.

- Не оставляйте данный прибор без присмотра, когда он подключен к электрической розетке.
- Данный прибор не следует использовать после его падения, если на нём имеются следы повреждений или протечек.
- Потоки жидкости и пара нельзя направлять на электрические приборы, такие как духовые шкафы.
- В случае повреждения кабеля питания необходимо незамедлительно прекратить эксплуатацию прибора.
- Во избежание опасности кабель питания должен заменять уполномоченный специалист сервисного центра.
- Не допускайте контакта рук, ног, одежды и волос с вращающимися щетками.
- С данным прибором допустимо использовать только входящую в комплект поставки штепсельную вилку.
- Статическое электричество: на некоторых ковровых покрытиях может накапливаться небольшой электрический заряд. Электростатический разряд не представляет опасности для здоровья.
- Не используйте данный прибор вне помещений, на влажных поверхностях и для сбора влаги.
- Не собирайте с помощью данного прибора твердые и острые предметы, спички, горячий пепел, окурки и тому подобные предметы.
- Не распыляйте на данный прибор и не собирайте с его помощью горючие и чистящие жидкости, аэрозоли и пары таких жидкостей.
- Не задевайте прибором его кабель питания во время его эксплуатации и не тяните штепсельную вилку за кабель, отсоединяя её от розетки.
- Не используйте кабель питания в качестве ручки, не перетягивайте его вокруг углов, острых краев предметов и не пережимайте кабель закрытой дверью.
- Не пытайтесь устранить заторы острыми объектами, так как это может привести к повреждению паровой швабры. Устраняйте заторы исключительно в соответствии с настоящей инструкцией.
- Храните швабру в сухом, прохладном, недоступной для детей месте.
- Прежде чем убрать паровую швабру на хранение, убедитесь,

что резервуары для воды и чистящих средств, а также умягчающий фильтр тщательно очищены и просушены.

- Перед использованием обязательно убедитесь, что струйная насадка и другие съемные детали надежно закреплены на ручном блоке.
- В резервуар для чистой воды можно заливать только воду. Никогда не добавляйте в него ароматизаторы, пятновыводители и спиртосодержащие средства. Никогда не заливайте в резервуар для воды горячую или кипящую воду. Это приведет к повреждению устройства и аннулированию гарантии.
- Перед использованием паровой швабры обязательно убедитесь в правильности установки резервуаров.
- Перед использованием паровой швабры следует тщательно пропылесосить ковры и устранить мелкий мусор с твердых напольных покрытий.
- Для переноски паровой швабры используйте только ручку.
- При обработке лестниц следует проявлять особую осторожность.
- **Обслуживание в сервисном центре:** для обеспечения длительной и безопасной эксплуатации данного прибора рекомендуется осуществлять его обслуживание и ремонт только в уполномоченном сервисном центре.
- Не используйте данный прибор для чистки животных и людей.
- Не используйте данный прибор в замкнутых пространствах, где присутствуют пары от масляных красок, растворителей, средств от насекомых, горячая пыль и другие взрывоопасные и токсичные вещества.
- Не используйте данный прибор на коже, полированной мебели и полах, синтетических тканях, вельвете и других деликатных материалах, чувствительных к пару.

## • **ОСТОРОЖНО! ГОРЯЧАЯ ПОВЕРХНОСТЬ**



- IPX4: прибор защищен от брызг воды под любым направлением.

**EE KASUTUSJUHEND**  
**AURUMOPP**  
**TOOTE NR: 871125247590**  
**MUDEL: SM-518\_01**

Skaneeri QR-kood  
täiendatud kasutusjuhend



## **OLULISED OHUTUSJUHISED**

### **HOIDKE NEED JUHISED HILISEMAKS KASUTAMISEKS ALLES**

See toode sobib vaid majapidamises kasutamiseks. Selle seadme äriotstarbel kasutamine muudab garantii kehtetuks.

### **ENNE AURUMOPI KASUTAMIST LUGEGE LÄBI KÕIK JUHISED**

Elektriseadme kasutamisel tuleb järgida põhilisi ettevaatusabinõusid, sealhulgas järgmist:

- lahutage seade vooluvõrgust, kui seda ei kasutata ja enne hoolduse läbiviimist.

### **HOIATUSED**

- **TULEKAHJU, ELEKTRIŠOKI JA VIGASTUSTE RISKI VÄLTIMISEKS:** Lülitage seadmed alati välja ja eemaldage need vooluvõrgust peale seadme kasutamist ja enne puhastamist või hooldustööde teostamist.



- **HOIATUS! Põletusoht**
- Seadet võivad kasutada piiratud füüsiliste, sensoorsete või vaimsete võimetega või kogemuste ja teadmisteta isikud, kui neid on seadme ohutu kasutamise osas juhendatud ja nende tegevust jälgitakse, ning nad saavad aru seotud ohtudest.
- Lapsed ei tohi seadmega mängida.
- Ilma järelevalveta lapsed ei või puhastada ja kasutajale ettenähtud hooldustöid teostada.
- Vooluvõrku ühendatud või jahtuv seade tuleks hoida lastele kättesaamatus kohas.
- Ärge puudutage oma aurumopi mis tahes kuumi alasid/ lisatarvikuid. On tavapärane, et aurumopp ja lisatarvikud kasutamiseks käigus kuumenevad. Laske neil alati enne nende katsumist maha jahtuda.
- Seadet ei tohi jätta järelevalveta, kui see on pistikupessa.
- Seadet ei tohi kasutada, kui see on maha pillatud, kui on nähtavaid märke või kahjustusi või kui see lekitab.

- Vedelikku ega auru ei tohi suunata elektrilisi komponente sisaldavatele seadmetele, näiteks ahjude sisemusele.
- Kui toitejuhe on kahjustatud, lõpetage seadme kasutamine kohe.
- Ohutuse tagamiseks peab volitatud insener toitejuhtme välja vahetama.
- Hoidke käed, jalad, lahtised rõivad ja juuksed pöörlevatest harjadest eemal.
- Kasutage ainult seadmega kaasas olevat toitepistikut.
- Staatiline elekter: mõned vaibad võivad põhjustada vähese staatilise elektri teket. Staatiline elekter ei ole tervisele ohtlik.
- Ärge kasutage seadet välitingimustes, märjal pinnal ega vedeliku kokku kogumiseks.
- Ärge korjake üles raskeid või teravaid esemeid, tikke, kuuma tuhka, sigaretiotsi ega muid sarnaseid esemeid.
- Ärge pihustage ega korjake üles tuleohtlikke vedelikke, puhastusvedelikke, aerosoole ega nende aurusid.
- Ärge astuge seadme kasutamise ajal toitejuhtmele ega eemaldage pistikut pistikupesast toitejuhett tõmmates.
- Ärge kasutage toitejuhett kui käepidet. Ärge tõmmake toitejuhett ümber nurkade, teravate äärte või suletud uste alt läbi.
- Ärge püüdke eemaldada ummistusi teravate esemetega, kuna see võib aurumoppi kahjustada. Eemaldage ummistused ainult vastavalt käesolevas juhendis toodud juhistele.
- Hoiustage aurumoppi kuivas ja jahedas ning lastele kättesaamatus kohas.
- Enne aurumopi hoiustamist veenduge, et kõik vee/pesuvahendi anumad ja kareda vee filter on põhjalikult puhtad ja kuivad.
- Veenduge, et keskne otsik ja lisatarvikud on enne kasutamist käsiseadme külge tugevalt ühendatud.
- Alati täitke puhta vee anum ainult veega. Ärge kunagi lisage lõhnaõli, plekieemaldajat või tooteid, mis sisaldavad alkoholi. Veeanuma täitmine väga kuuma või keeva veega kahjustab teie masinat ning muudab garantii kehtetuks.
- Alati enne kasutamist veenduge, et anumad on masinale õigesti kinnitatud.
- Enne aurumopi kasutamist imege põhjalikult vaipadelt tolm ning veenduge, et põrandad oleksid mustuse- ja tolmuvabad.
- Hoidke alati mopi käepideme küljest kinni.
- Olge treppide puhastamisel väga ettevaatlikud.
- **Agency teenus:** Selle seadme jätkuva ohutu ja tõhusa toimimise tagamiseks peaks hooldus- ja remonttööd läbi viima ainult volitatud Agency hooldusinsener.

- Ärge kasutage seadet loomade või inimeste puhastamiseks.
- Ärge kasutage seadet suletud ruumis, mis on täis õlipõhise värvi, värvilahusti või kahjuritõrjevahendite järgi, tuleohtlikku tolmu või muid plahvatusohtlikke või mürgiseid aurasid.
- Mitte kasutada nahal, vahaga poleeritud mööblil ega põrandatel, sünteetilisel kangal, valetil ega muul õrnal, aurutundlikul materjalil.
- **ETTEVAATUST! KUUM PIND**



- IPX4: Toode on kaitstud veepritsimise eest, sõltumata suunast.

**LV** LIETOŠANAS ROKASGRĀMATA  
**TVAIKU SLOTA**  
**PRECES NR.: 871125247590**  
**MODELIS: SM-518\_01**

Skenējiet QR kodu  
izvērstai rokas-  
grāmatai



## **SVARĪGI DROŠĪBAS NORĀDĪJUMI**

### **SAGLABĀJIET ŠOS NORĀDĪJUMUS TURPMĀKAI LIETOŠANAI**

Šis modelis ir paredzēts lietošanai tikai mājāsaimniecībā. Šīs ierīces komerciāla lietošana anulē ražotāja garantiju.

### **IZLASIET VISAS NORĀDES PIRMS TVAIKA SLOTAS LIETOŠANAS**

Izmantojot elektrisku ierīci, jāievēro pamata drošības pasākumi, tostarp tālāk norādītie.

- Atvienojiet ierīci no barošanas avota, kad to nelietojat vai veicat tās apkopes darbus.

### **BRĪDINĀJUMI**

- LAI SAMAZINĀTU UGUNSGRĒKA, ELEKTROŠOKA VAI TRAUMU RISKU: pēc lietošanas un pirms ierīces tīrīšanas vai jebkādu apkopes darbu veikšanas vienmēr izslēdziet ierīci un atvienojiet ierīci no kontaktligzdas.



- **BRĪDINĀJUMS!** Applaucēšanās apdraudējums
- Šo ierīci var izmantot personas ar ierobežotām fiziskām, maņu vai garīgām spējām vai pieredzes un zināšanu trūkumu, ja viņiem ir nodrošināta ierīces uzraudzība un instrukcijas, un viņi saprot ar to saistītos apdraudējumus.
- Bērni nedrīkst rotaļāties ar ierīci.
- Tīrīšanu un uzturēšanu bērni drīkst veikt tikai tad, ja viņi tiek uzraudzīti.
- Glabājiet ierīci bērniem nepieejamā vietā, kad tā ir pievienota elektrotīklam vai atdziest.
- Nepieskarieties nevienai karstai virsmai/piederumam uz tvaiku slotas. Tas ir normāli, ka lietošanas laikā tvaiku slotā un piederumi uzkarst; pirms apstrādes vienmēr ļaujiet tiem atdzist.
- Ierīci, kamēr tā pievienota kontaktligzdai, nedrīkst atstāt bez uzraudzības.
- Ierīci nedrīkst lietot, ja tā ir bijusi nomesta, tai ir redzamas bojājumu pazīmes vai noplūdes.



- Šķidrumu vai tvaikus nedrīkst vērst pret aprīkojumu, kas satur elektriskos komponentus, piemēram, pret cepeškrāsns iekšējām daļām.
- Ja strāvas vads ir bojāts, nekavējoties pārtrauciet lietot ierīci.
- Lai novērstu drošības apdraudējumu, strāvas vads ir jānomaina pilnvarotas pārstāvniecības servisa tehniķim.
- Turiet rokas, kājas, vaļīgu apģērbu un matus atstātus no rotējošām birstēm.
- Izmantojiet tikai kontaktdakšu, kas iekļauta ierīces komplektācijā.
- Statiskā elektrība: daži paklāji var izraisīt nelielu statiskās elektrības uzkrāšanos. Nekāda statiskās elektrības izlāde nav bīstama veselībai.
- Nelietojiet ierīci ārpus telpām, uz nevienas mitras virsmas vai izlijuša šķidruma savākšanai.
- Nesavāciet cietus vai asus priekšmetus, sērkokoņus, karstus pelnus, cigarešu izsmēkus vai citus līdzīgus priekšmetus.
- Nesmidziniet un nesavāciet degošus šķidrumus, tīrīšanas šķīdumus, aerosolus vai to tvaikus.
- Lietojot ierīci, nevirziet to pāri strāvas vadam un neatvienojiet kontaktdakšu no elektrotīkla, velkot aiz vada.
- Nelietojiet strāvas vadu kā rokturi, nevelciet strāvas vadu ap stūriem, asām malām un neaizveriet durvis pāri strāvas vadam.
- Nemēģiniet noņemt nosprostojumus ar asiem priekšmetiem, jo tas var izraisīt bojājumus tvaiku slotai, noņemiet nosprostojumus tikai tā, kā norādīts šajā rokasgrāmatā.
- Uzglabājiet tvaiku slotu vēsā, sausā vietā, kurai bērni nevar piekļūt.
- Pirms tvaiku slotas uzglabāšanas noteikti nodrošiniet, ka visas ūdens / mazgāšanas līdzekļu tvertnes un cietā ūdens filtrs ir pilnībā iztīrīts un sauss.
- Vienmēr pirms lietošanas pārlicinieties, ka koncentrācijas sprausla un piederumi ir droši pievienoti rokas ierīcei.
- Vienmēr uzpildiet ūdens tvertni tikai ar ūdeni, nekad nepievienojiet aromatizētāju, traipu noņēmēju vai spirtu. Piepildot ūdeni ar karstu vai verdošu ūdeni, tiks sabojāta ierīce un anulēta garantija.
- Pirms tvaiku slotas izmantošanas vienmēr pārlicinieties, ka tvertnes ir pareizi uzstādītas.
- Vienmēr pirms tvaiku slotas izmantošanas pilnībā izsūciet paklājus un nodrošiniet, ka cietās grīdas virsmas ir bez graudiņiem un gružiem.
- Vienmēr pārnēsājiet tvaiku slotu, turot aiz roktura.
- Tīrot kāpnēs, esiet īpaši uzmanīgs.
- **Pārstāvniecības serviss:** lai garantētu ilgstošu šīs ierīces drošu

un efektīvu darbību, mēs iesakām uzticēt visus apkopes vai remonta darbus tikai pilnvarota pārstāvja servisa tehniķim.

- Nelietojiet ierīci, lai tīrītu dzīvniekus vai cilvēkus.
- Neizmantojiet ierīci noslēgtā telpā, kas pildīta ar tvaikiem no eļļas krāsām, krāsu šķīdinātāja, noteiktām ķīmiskām vielām, uzliesmojošiem putekļiem vai citiem sprādzienbīstamiem vai toksiskiem tvaikiem
- Neizmantojiet uz ādas, vaskotām mēbelēm vai grīdām, sintētiskiem audumiem, samta vai citiem pret tvaiku jutīgiem materiāliem.
- **UZMANĪBU: KARSTA VIRSMA**



- IPX4: ierīce ir aizsargāta no ūdens šļakatām neatkarīgi no to virziena.

**TR KULLANIM KILAVUZU**  
**BUHARLI MOP**  
**ÜRÜN NO: 871125247590**  
**MODEL: SM-518\_01**

QR kodu taratın:  
genişletilmiş kılavuz



## ÖNEMLİ GÜVENLİK TALİMATLARI

### İLERİDE KULLANMAK ÜZERE BU TALİMATLARI SAKLAYIN

Bu model sadece ev kullanımı içindir. Bu ünitenin ticari kullanımı üretici garantisini geçersiz kılar.

### BUHARLI PASPASINIZI KULLANMADAN ÖNCE TÜM TALİMATLARI OKUYUN

Bir elektrikli alet kullanmadan önce, aşağıdakileri içeren temel önlemlere dikkat edilmelidir:

- Kullanılmadığı zaman ve bakım yapılmadan önce prizden çekin.

### UYARILAR

- **YANGIN, ELEKTRİK ÇARPMASI VEYA YARALANMA RİSKİNİ AZALTMAK İÇİN:** Kullanım sonrasında ve cihazı temizlemeden veya herhangi bir bakım işlemi yapmadan önce her zaman cihazı kapatın ve şarj cihazını prizden çıkartın.



- **UYARI: Haşlanma tehlikesi**
- Cihaz, cihazın güvenli bir şekilde kullanımına ilişkin gözetim sağlandığı veya talimat verildiği takdirde ve cihazın içerdiği tehlikelerin anlaşılması koşuluyla fiziksel, duyuşsal veya zihinsel yetenekleri azalmış veya deneyim ve bilgi eksikliği olan kişiler tarafından kullanılabilir.
- Çocuklar cihazla oynamamalıdır.
- Temizlik ve kullanıcı tarafından bakım işlemleri denetim olmadan çocuklar tarafından gerçekleştirilmemelidir.
- Cihaz çalışırken veya soğurken çocukların erişemeyeceği bir yerde tutun.
- Buharlı mopunuz üzerindeki sıcak alanlara/aksesuarlara dokunmayın. Buharlı mopun ve aksesuarların kullanım esnasında ısınması normaldir. Taşımadan önce mutlaka soğumasını bekleyin.
- Cihaz fişe takılıyken gözetimsiz bırakılmamalıdır.
- Cihaz düşürüldüyse, görünür bir hasarı varsa veya sızdırıyorsa kullanılmamalıdır.

- Sıvı veya buhar, fırınların içi gibi elektrikli bileşenleri olan cihazlara doğru tutulmamalıdır.
- Elektrik kablosu hasarlıysa cihazı kullanmayı hemen bırakın.
- Güvenlik tehlikesi yaşanmaması için güç kablosu yetkili bir Agency servis mühendisi tarafından değiştirilmelidir.
- Ellerinizi, ayaklarınızı, kıyafetlerinizi ve saçınızı döner fırçalardan uzak tutun.
- Yalnızca cihazla birlikte sağlanan fişi kullanın.
- Statik elektrik: bazı halılarda az miktarda statik elektrik birikebilir. Statik boşalma sağlığa zararlı değildir.
- Cihazınızı dış mekanlarda, ıslak yüzeylerde veya su çekmek için kullanmayın.
- Sert veya keskin nesnelere, kibritleri, sıcak külleri, sigara izmaritlerini veya diğer küçük nesnelere cihazla çekmeyin.
- Yanıcı sıvılar püskürtmeyin veya yanıcı sıvıları, temizlik malzemelerini, aerosolleri veya bunların buharlarını çekmeyin.
- Cihazı kullanırken elektrik kablosunun üzerinden geçmeyin veya kablosundan çekerek prizden çıkartmayın.
- Güç kablosunu bir tutamak olarak kullanmayın, güç kablosunu köşelerden veya keskin kenarlardan uzak tutun ve güç kablosunu bir kapıya sıkıştırmayın.
- Buharlı mopa zarar verebileceğinden, tıkanıklıkları keskin nesnelere gidermeye çalışmayın, tıkanıklıkları yalnızca bu kılavuzda açıklandığı şekilde giderin.
- Buharlı mopa çocuklardan uzak, serin ve kuru bir yerde saklayın.
- Buharlı mopa saklamadan önce lütfen tüm su/detarjan haznelerinin ve sert su filtresinin iyice temizlenip kurutulduğundan emin olun.
- Kullanım öncesinde konsantrasyon nozülü ve aksesuarların el ünitesine güvenli biçimde sabitlendiğinden mutlaka emin olun.
- Temiz su haznesinin her zaman yalnızca su ile doldurun; asla parfüm, leke çıkarıcı veya alkol içeren ürünler eklemeyin. Su haznesinin sıcak veya kaynar su ile doldurulması makineye zarar verir ve garantinizi geçersiz kılar.
- Buharlı mopa kullanmadan önce haznelerin doğru biçimde takıldığından mutlaka emin olun.
- Buharlı mopa kullanmadan önce halılarınızı iyice süpürün ve sert zemin alanlarının kir ve birikintilerden arındırıldığından emin olun.
- Buharlı mopa her zaman tutamağından tutarak taşıyın.
- Merdivenlerde temizlik yaparken ekstra dikkatli olun.
- **Agency servisi:** Bu cihazın güvenli ve etkili bir şekilde kullanılmaya devam edilebilmesi için bakım veya onarım işlemlerinin yalnızca yetkili Agency servis mühendisi tarafından

yapılmasını öneririz.

- Cihazı hayvanları veya insanları temizlemek için kullanmayın.
- Cihazı yağ bazlı boya, tiner, bazı güve ilaçları, yanıcı toz veya diğer patlayıcı veya toksik maddelerin buharıyla dolu kapalı bir yerde kullanmayın.
- Deri, cilalanmış mobilya veya zeminler, sentetik kumaşlar, kadife veya diğer hassas ve buhara duyarlı malzemelerin üzerinde kullanmayın.
- **DİKKAT: SICAK YÜZEY**



- IPX4: Ürün her yönden su sıçramasına karşı korumalıdır.

**(EL) ΕΓΧΕΙΡΙΔΙΟ ΟΔΗΓΙΩΝ**  
**ΑΤΜΟΚΑΘΑΡΙΣΤΗΣ**  
**ΚΩΔ. ΠΡΟΪΟΝΤΟΣ: 871125247590**  
**ΜΟΝΤΕΛΟ: SM-518\_01**

Σαρώστε τον κωδικό  
QR για το  
πλήρες εγχειρίδιο



## **ΣΗΜΑΝΤΙΚΕΣ ΟΔΗΓΙΕΣ ΑΣΦΑΛΕΙΑΣ**

### **ΦΥΛΑΞΤΕ ΤΙΣ ΠΑΡΟΥΣΕΣ ΟΔΗΓΙΕΣ ΓΙΑ ΜΕΛΛΟΝΤΙΚΗ ΧΡΗΣΗ**

Αυτό το μοντέλο προορίζεται αποκλειστικά για οικιακή χρήση. Η εμπορική χρήση αυτής της μονάδας ακυρώνει την εγγύηση του κατασκευαστή.

### **ΔΙΑΒΑΣΤΕ ΟΛΕΣ ΤΙΣ ΟΔΗΓΙΕΣ ΠΡΙΝ ΧΡΗΣΙΜΟΠΟΙΗΣΤΕ ΤΟΝ ΑΤΜΟΚΑΘΑΡΙΣΤΗ ΣΑΣ**

Όταν χρησιμοποιείτε μια ηλεκτρική συσκευή, θα πρέπει να τηρείτε βασικές προφυλάξεις, συμπεριλαμβανομένων των εξής:

- Αποσυνδέετε τη συσκευή από την πρίζα όταν δεν την χρησιμοποιείτε και πριν πραγματοποιήσετε συντήρηση.

### **ΠΡΟΕΙΔΟΠΟΙΗΣΕΙΣ**

- **ΓΙΑ ΝΑ ΜΕΙΩΣΤΕ ΤΟΝ ΚΙΝΔΥΝΟ ΠΥΡΚΑΓΙΑΣ, ΗΛΕΚΤΡΟΠΛΗΞΙΑΣ Ή ΤΡΑΥΜΑΤΙΣΜΟΥ:** Απενεργοποιείτε και αποσυνδέετε πάντοτε τη συσκευή από την πρίζα μετά τη χρήση και πριν καθαρίσετε τη συσκευή ή πραγματοποιήσετε οποιαδήποτε εργασία συντήρησης.



- **ΠΡΟΕΙΔΟΠΟΙΗΣΗ:** Κίνδυνος εγκαύματος
- Αυτή η συσκευή μπορεί να χρησιμοποιηθεί από άτομα με μειωμένη σωματική, αισθητηριακή ή διανοητική ικανότητα ή έλλειψη εμπειρίας και γνώσης, εάν υπάρχει επίβλεψη ή τους έχουν δοθεί οδηγίες σχετικά με τη χρήση της συσκευής με ασφαλή τρόπο και κατανοούν τους κινδύνους.
- Μην επιτρέπετε στα παιδιά να παίζουν με τη συσκευή.
- Ο καθαρισμός και η συντήρηση από τον χρήστη δεν θα πρέπει να πραγματοποιούνται από παιδιά που δεν εμποπτεύονται.
- Η συσκευή θα πρέπει να φυλάσσεται μακριά από παιδιά, όταν είναι ενεργοποιημένη ή όταν ψύχεται.
- Μην αγγίζετε οποιαδήποτε καυτή επιφάνεια/καυτό εξάρτημα στον ατμοκαθαριστή. Είναι φυσιολογικό να θερμαίνονται ο ατμοκαθαριστής και τα εξαρτήματά του. Αφήνετέ τα πάντοτε να κρυσώσουν πριν τα πιάσετε.

- Η συσκευή δεν πρέπει να αφήνεται χωρίς επίβλεψη ενώ είναι συνδεδεμένη στην πρίζα.
- Η συσκευή δεν πρέπει να χρησιμοποιείται μετά από πτώση, εάν υπάρχουν ορατά σημάδια βλάβης ή εάν παρουσιάζει διαρροή.
- Το υγρό ή ο ατμός δεν πρέπει να κατευθύνονται προς εξοπλισμό που περιέχει ηλεκτρικά εξαρτήματα, όπως το εσωτερικό των φούρνων.
- Εάν το καλώδιο ρεύματος υποστεί βλάβη διακόψτε αμέσως τη χρήση της συσκευής.
- Για την αποφυγή κινδύνου ασφαλείας, απαιτείται αντικατάσταση του καλωδίου ρεύματος από εξουσιοδοτημένο τεχνικό σέρβις.
- Κρατάτε τα χέρια, τα πόδια, τα χαλαρά ρούχα και τα μαλλιά σας μακριά από τις περιστρεφόμενες βούρτσες.
- Χρησιμοποιείτε μόνο το βύσμα ρεύματος που παρέχεται με τη συσκευή.
- Στατικός ηλεκτρισμός: Ορισμένα χαλιά μπορεί να προκαλέσουν μικρή συσσώρευση στατικού ηλεκτρισμού. Τυχόν στατική εκκένωση δεν είναι επικίνδυνη για την υγεία.
- Μη χρησιμοποιείτε τη συσκευή σας σε εξωτερικούς χώρους ή σε οποιαδήποτε υγρή επιφάνεια ή για σκούπισμα υγρών από το πάτωμα.
- Μη μαζεύετε σκληρά ή αιχμηρά αντικείμενα, σπέρτα, καυτές στάχτες, αποτσίγαρα ή άλλα παρόμοια αντικείμενα.
- Μην ψεκάσετε και μη μαζεύετε εύφλεκτα υγρά, καθαριστικά, αερολύματα ή τους ατμούς αυτών.
- Μην περνάτε πάνω από το καλώδιο ρεύματος όταν χρησιμοποιείτε τη συσκευή σας και μην αφαιρείτε το φιλτράκι τραβώντας το καλώδιο ρεύματος.
- Μην κρατάτε τον ατμοκαθαριστή από το καλώδιο ρεύματος, μην το τραβάτε γύρω από γωνίες, αιχμηρές άκρες και μην κλείνετε πόρτες πάνω από αυτό.
- Μην επιχειρείτε να αφαιρέσετε εμφράξεις με αιχμηρά αντικείμενα, καθώς μπορεί να προκληθεί ζημιά στον ατμοκαθαριστή. Αφαιρείτε τις εμφράξεις μόνο σύμφωνα με τις οδηγίες που αναγράφονται σε αυτόν τον οδηγό.
- Αποθηκεύετε τον ατμοκαθαριστή σε δροσερό και ξηρό μέρος μακριά από παιδιά.
- Πριν αποθηκεύσετε τον ατμοκαθαριστή, βεβαιωθείτε ότι όλα τα δοχεία νερού/απορρυπαντικών και το φίλτρο σκληρού νερού είναι εντελώς καθαρά και στεγνά.
- Βεβαιώνετε πάντοτε ότι το ακροφύσιο συγκέντρωσης και τα εξαρτήματα είναι καλά ασφαλισμένα στη συσκευή χειρός πριν από

τη χρήση.

- Γεμίζετε το δοχείο καθαρού νερού πάντοτε μόνο με νερό και μην προσθέτετε αρώματα, καθαριστικά λεκέδων ή προϊόντα που περιέχουν αλκοόλη. Αν γεμίσετε το δοχείο νερού με καυτό ή βραστό νερού, θα προκληθεί ζημιά στη συσκευή και η εγγύησή σας θα ακυρωθεί.
- Βεβαιώνετε πάντοτε ότι τα δοχεία είναι σωστά τοποθετημένα πριν χρησιμοποιήσετε τον ατμοκαθαριστή.
- Καθαρίζετε τα χαλιά σας πάντα σχολαστικά με ηλεκτρική σκούπα και φροντίζετε τα σκληρά δάπεδα να μην έχουν κόκκους και υπολείμματα πριν χρησιμοποιήσετε τον ατμοκαθαριστή.
- Μεταφέρετε τον ατμοκαθαριστή πάντοτε από τη λαβή.
- Προσέχετε ιδιαίτερα όταν καθαρίζετε σκάλες.
- **Εξουσιοδοτημένο σέρβις:** Για να διασφαλιστεί η συνεχής ασφαλής και αποτελεσματική λειτουργία αυτής της συσκευής, συνιστούμε οποιοδήποτε σέρβις ή επισκευή να εκτελείται μόνο από εξουσιοδοτημένο τεχνικό σέρβις της Εταιρείας.
- Μη χρησιμοποιείτε τη συσκευή για να καθαρίσετε ζώα ή ανθρώπους.
- Μη χρησιμοποιείτε τη συσκευή σε κλειστό χώρο γεμάτο με ατμούς που αναδύονται από λαδομπογιά, διαλυτικό χρωμάτων, ορισμένες σκοροαπωθητικές ουσίες, εύφλεκτη σκόνη ή άλλους εκρηκτικούς ή τοξικούς ατμούς.
- Μην το χρησιμοποιείτε σε δέρμα, γυαλισμένα με κερί έπιπλα ή δάπεδα, συνθετικά υφάσματα, παρκέ ή άλλα ευαίσθητα στον ατμό υλικά.
- **ΠΡΟΣΟΧΗ: ΚΑΥΤΗ ΕΠΙΦΑΝΕΙΑ**



- IPX4: Το προϊόν προστατεύεται από το πισίλισμα του νερού, ανεξάρτητα από την κατεύθυνση.