

PHILIPS

Soundbar

Seria 7000

TAB7807

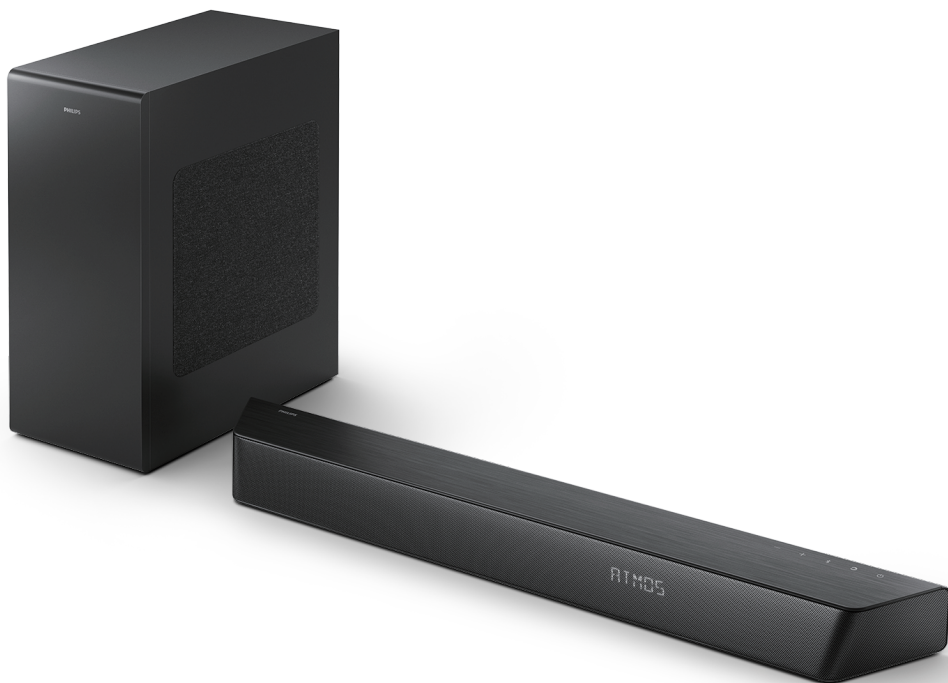

Instrukcja użytkownika

Zarejestruj swój produkt i uzyskaj wsparcie na stronie

www.philips.com/support

Zawartość

1 Ważne instrukcje bezpieczeństwa	3	5 Specyfikacja produktu	20
Bezpieczeństwo	3		
Dbłość o produkt	4	6 Diagnostyka	21
Dbłość o środowisko	4	Trademarks	22
Deklaracja zgodności	5		
Pomoc i obsługa techniczna	5		
Informacje FCC	6		
2 Twój soundbar	7		
Zawartość opakowania	7		
Soundbar	7		
Złącza	8		
Bezprzewodowy Subwoofer	8		
Zdalne sterowanie	9		
Przygotowanie pilota zdalnego sterowania	9		
Umieszczenie produktu	10		
Montaż na ścianie	11		
3 Podłączanie	12		
Dolby Atmos®	12		
Podłączenie do gniazda HDMI	12		
Podłączenie do gniazda optycznego	13		
Podłączenie do gniazda audio in	13		
Podłączenie do zasilania	14		
Parowanie z subwooferem	14		
4 Użytkowanie soundbaru	15		
Włączanie i wyłączanie	15		
Wybieranie trybów	15		
Regulacja głośności	15		
Tryb Dolby sound	16		
Menu ustawień	16		
Przywracanie ustawień fabrycznych	17		
Odtwarzanie z urządzeń Bluetooth	18		
Odtwarzanie dźwięku z urządzenia zewnętrznego	19		
Odtwarzanie dźwięku przez USB	19		

1 Ważne instrukcje bezpieczeństwa

Przed użyciem produktu należy przeczytać i zapoznać się z wszystkimi instrukcjami. Jeśli uszkodzenia spowodowane zostały nieprzebraniem instrukcji, gwarancja nie ma zastosowania.

Bezpieczeństwo

Zapoznaj się z tymi symbolami bezpieczeństwa

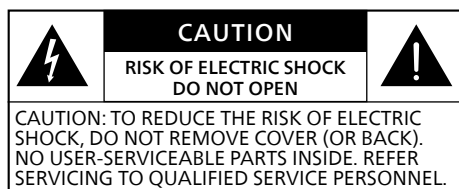

Jest to urządzenie klasy II z podwójną izolacją i bez uziemienia ochronnego.



Napięcie AC



Proszę postępować zgodnie z wytycznymi zawartymi w instrukcji użytkownika!



OSTRZEŻENIE!
Ostrzeżenie: Ryzyko wstrząsu elektrycznego!



Znak wykrzyknika ma na celu zwrócenie uwagi użytkownika na obecność ważnych punktów instrukcji obsługi.

Ryzyko wstrząsu elektrycznego lub pożaru!

- Przed wykonaniem lub zmianą jakichkolwiek połączeń należy upewnić się, że wszystkie urządzenia odłączone są od gniazdka elektrycznego.
- Nie narażać produktu i akcesoriów na działanie deszczu lub wody. W pobliżu produktu nie należy umieszczać pojemników z płynami, np. wazonów. W przypadku rozlania

cieczy na produkt lub do jego wnętrza należy natychmiast odłączyć go od gniazdka elektrycznego. Proszę skontaktować się działem obsługi klienta, aby sprawdzić produkt przed użyciem.

- Nie umieszczać urządzeń i akcesoriów w pobliżu otwartego ognia lub innych źródeł ciepła, w tym bezpośredniego działania światła słonecznego.
- Nie wkładać żadnych przedmiotów do szczelin wentylacyjnych ani innych otworów w urządzeniu.
- Jeśli jako urządzenie odłączające wykorzystywana jest wtyczka sieciowa lub łącznik urządzenia, urządzenie odłączające powinno być łatwe w obsłudze.
- Bateria (zainstalowany akumulator lub baterie) nie powinna być narażona na działanie nadmiernego ciepła, takiego jak promienie słoneczne, ogień lub podobne czynniki.
- Przed burzą z wyładowaniami atmosferycznymi należy odłączyć urządzenie od gniazdka elektrycznego.
- Odłączając przewód zasilający, należy zawsze wyciągać za wtyczkę, a nie kabel.
- Produkt należy stosować w klimacie tropikalnym i/lub umiarkowanym.

Ryzyko zwarcia lub pożaru!

- Dane identyfikacyjne i wartości znamionowe zasilania można znaleźć na tabliczce znamionowej umieszczonej z tyłu lub na spodzie urządzenia.
- Przed podłączeniem produktu do gniazdka elektrycznego należy upewnić się, że napięcie zasilania jest zgodne z wartością wydrukowaną z tyłu lub na spodzie produktu. Nie należy podłączać urządzenia do gniazdka elektrycznego, jeśli jego napięcie jest inne.

Niebezpieczeństwo obrażeń ciała lub uszkodzenia produktu!

- W przypadku montażu na ścianie produkt ten musi być pewnie przymocowany do ściany zgodnie z instrukcją instalacji. Należy używać wyłącznie załączonego wspornika

do montażu na ścianie (jeśli jest dostępny). Nieprawidłowy montaż na ścianie może spowodować wypadek, obrażenia ciała lub uszkodzenie urządzenia. W razie jakichkolwiek pytań należy skontaktować się z działem obsługi znajdującym się w danym kraju.

- Zabronione jest umieszczanie urządzenia lub jakichkolwiek przedmiotów na przewodach zasilających lub innych urządzeniach elektrycznych.
- Jeśli produkt transportowany jest w temperaturze poniżej 5°C, przed podłączeniem go do gniazdka elektrycznego należy go rozpakować i odczekać, aż jego temperatura powróci do poziomu temperatury pokojowej.
- Części tego produktu mogą być wykonane ze szkła. Należy obchodzić się z nim ostrożnie, aby uniknąć obrażeń i uszkodzeń.

Niebezpieczeństwo przegrzania!

- W żadnym wypadku nie instalować tego urządzenia w zamkniętej przestrzeni. Wokół produktu należy pozostawić przynajmniej czterocentymetrową wolną przestrzeń w celu zapewnienia wentylacji. Upewnić się, że zasłony lub inne przedmioty nie zakrywają szczelin wentylacyjnych w urządzeniu.

Ryzyko skażenia!

- Nie należy mieszać baterii (starych i nowych, węglowych i alkalicznych itp.).
- UWAGA: Niebezpieczeństwo wybuchu w przypadku nieprawidłowej wymiany baterii. Wymieniaj baterie na takiego samego typu lub ich odpowiedniki.
- Wymij baterie, jeśli są one wyczerpane lub jeśli pilot nie będzie używany przez dłuższy czas.
- Baterie zawierają substancje chemiczne, dlatego należy je utylizować w odpowiedni sposób.



Uwaga

- Etykieta znamionowa przyklejona została na spodzie lub z tyłu urządzenia.

Dbłość o produkt

Do czyszczenia produktu należy używać wyłącznie ściereczek z mikrofibry.

Dbłość o środowisko

Utylizacja produktu i baterii



Produkt ten został zaprojektowany i wyprodukowany z wysokiej jakości materiałów i komponentów, które można poddać recyklingowi i ponownie wykorzystać.



Ten symbol na produkcie oznacza, że jest on objęty dyrektywą European Directive 2012/19/EU.



Ten symbol oznacza, że produkt zawiera baterię objętą dyrektywą European Directive 2013/56/EU i nie można go utylizować wraz z normalnymi odpadami domowymi.

Zapoznać się z lokalnym systemem selektywnej zbiórki odpadów elektrycznych i elektronicznych oraz baterii. Należy przestrzegać lokalnych przepisów i nigdy nie wyrzucać produktu oraz baterii wraz z normalnymi odpadami domowymi. Prawidłowa utylizacja zużytych produktów i baterii pomaga zapobiegać negatywnym skutkom dla środowiska i zdrowia ludzi.

Wymywanie baterii jednorazowych

Aby wyjąć baterie jednorazowe, patrz sekcja Instalacja baterii.

Deklaracja zgodności

Produkt ten jest zgodny z wymaganiami Wspólnoty Europejskiej dotyczącymi zakłóceń radiowych.

Niniejszym firma MMD Hong Kong Holding Limited oświadcza, że produkt ten jest zgodny z zasadniczymi wymaganiami i innymi odpowiednimi przepisami dyrektywy RED Directive 2014/53/EU oraz UK Radio Equipment Regulations SI 2017 No 1206. Deklarację zgodności można znaleźć na stronie www.philips.com/support.

Pomoc i obsługa techniczna

Aby uzyskać kompleksową pomoc online, odwiedź stronę www.philips.com/support

- pobierz instrukcję użytkownika i skróconą instrukcję obsługi
- obejrzyj wideo instruktażowe (dostępne tylko dla wybranych modeli)
- znajdź odpowiedzi na często zadawane pytania (FAQ)
- wyślij do nas zapytanie e-mail
- porozmawiaj z naszym przedstawicielem pomocy technicznej.

Aby wybrać język, postępuj zgodnie z instrukcjami wyświetlanymi na stronie internetowej, a następnie wprowadź numer modelu produktu.

Możesz także skontaktować się z działem obsługi klienta w swoim kraju. Zanim skontaktujesz się z nami, zanotuj numer modelu i numer seryjny swojego produktu. Informacje te możesz znaleźć na tyle lub spodzie produktu.

Informacje FCC

UWAGA: Niniejsze urządzenie zostało poddane testom i uznane za zgodne z ograniczeniami dla urządzeń cyfrowych klasy B, zgodnie z częścią 15 przepisów FCC. Ograniczenia te zostały opracowane w celu zapewnienia rozsądnej ochrony przed szkodliwymi zakłóceniami w instalacjach domowych. Urządzenie to generuje, wykorzystuje i może emitować energię o częstotliwości radiowej, a jeśli nie zostanie zainstalowane i nie będzie używane zgodnie z instrukcją, może powodować szkodliwe zakłócenia w komunikacji radiowej.

Jednakże nie ma żadnej gwarancji, że zakłócenie nie pojawi się w konkretnej instalacji. Jeśli urządzenie powoduje szkodliwe zakłócenia w odbiorze radiowym lub telewizyjnym, co można stwierdzić, wyłączając i włączając urządzenie, zachęca się użytkownika do podjęcia próby usunięcia zakłóceń za pomocą jednego lub kilku z poniższych środków:

- Zmienić kierunek lub położenie anteny odbiorczej.
- Zwiększyć odległość między urządzeniem a odbiornikiem.
- Podłączyć urządzenie do gniazdka w innym obwodzie niż ten, do którego podłączony jest odbiornik
- Skonsultować się ze sprzedawcą lub doświadczonym technikiem radiowo/telewizyjnym po pomoc.

Ostrzeżenie FCC&IC:

- Urządzenie powinno być zainstalowane i użytkowane z zachowaniem minimalnej odległości 20 cm między źródłem ciepła a ciałem użytkownika.
- Zmiany lub modyfikacje tego urządzenia, które nie zostały wyraźnie zaakceptowane przez stronę odpowiedzialną za zgodność, mogą doprowadzić do pozbawienia użytkownika autoryzacji do operowania sprzętem.

FCC & IC Attention

- Cet appareil est conforme à FCC et IC l'exposition aux rayonnements limites fixées pour un environnement non contrôlé. Cet appareil doit être installé et utilisé avec une distance minimale de 20 cm entre le radiateur et votre corps. Cet transmetteur ne doit pas être co-situé ou opérant en liaison avec toute autre antenne ou transmetteur.
- Des câbles blindés doivent être utilisés avec cet appareil pour assurer la conformité avec les limites de la classe B de la FCC. fonctionnement de l'appareil.

IC-Kanada: CAN ICES-003(B)/NMB-003(B)

Niniejsze urządzenie zawiera nadajnik(i)/ odbiornik(i) zwolnione z licencji, które są zgodne z RSS(i) zwolnione z licencji kanadyjskiego urzędu ds. innowacji, nauki i rozwoju gospodarczego. Operowanie podlega następującym dwóm warunkom:

- 1 Urządzenie to nie może wytwarzać zakłóceń.
- 2 Urządzenie to musi przyjmować wszelkie zakłócenia, w tym zakłócenia, które mogą powodować niepożądane działanie urządzenia.

Avis d'Industrie Canada: CAN ICES-003(B)/NMB-003(B)

L'émetteur/récepteur exempt de licence contenu dans le présent appareil est conforme aux CNR d'Innovation, Sciences et Développement économique Canada applicables aux appareils radio exempts de licence. L'exploitation est autorisée aux deux conditions suivantes :

- 1 L'appareil ne doit pas produire de brouillage;
- 2 L'appareil doit accepter tout brouillage radioélectrique subi, même si le brouillage est susceptible d'en compromettre le fonctionnement.

2 Twój soundbar

Gratulujemy zakupu i witamy w gronie klientów Philips! Aby w pełni skorzystać z pomocy oferowanej przez firmę Philips, należy zarejestrować swój soundbar pod adresem www.philips.com/support.

Zawartość opakowania

Sprawdź i zidentyfikuj zawartość opakowania:

- Soundbar x 1
- Pilot zdalnego sterowania (Baterie AAA x 2 szt.) x 1
- Bezprzewodowy subwoofer x 1
- Przewód zasilający (listwa i subwoofer)* x 4
- Zestaw do montażu na ścianie (Wsporniki x2 / Śruby do wsporników x2 / Śruby do montażu na ścianie x2 / Kotwy ścienne x2) x 1
- Skrócona instrukcja obsługi/ Karta gwarancyjna / Karta bezpieczeństwa x 1

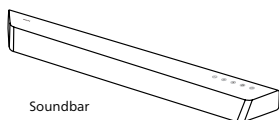

Soundbar

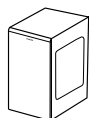

Bezprzewodowy subwoofer

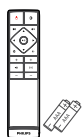

Pilot zdalnego sterowania (Baterie AAA x 2 szt.)



Tylko UE i UK
Kabel zasilający* 2 X



Zestaw do montażu na ścianie (wsporniki x2 / śruby do wsporników x2 / śruby do montażu na ścianie x2 / kotwy ścienne x2)

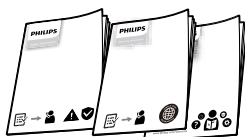

Skrócona instrukcja obsługi
Karta gwarancyjna / Karta bezpieczeństwa

- Ilość przewodów zasilających i typ wtyczki różnią się w zależności od regionu.
- Zdjęcia, ilustracje i rysunki przedstawione w niniejszej instrukcji mają charakter poglądowy; rzeczywisty produkt może różnić się wyglądem.

Soundbar

W tej części znajduje się przegląd soundbaru.

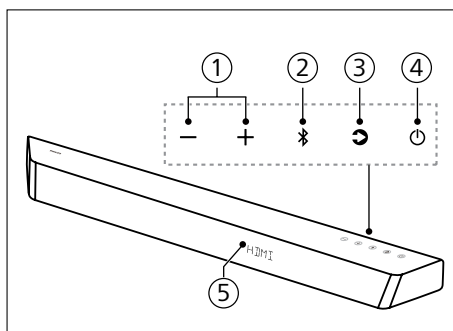

- ➊ + / - Przycisk (**Głośność**)
Zwiększanie/zmniejszanie głośności.
- ➋ Bluetooth Przycisk (**Bluetooth**)
 - Naciśnij, aby wybrać tryb Bluetooth.
 - Naciśnij i przytrzymaj, aby odłączyć wszystkie urządzenia i przejść do trybu parowania Bluetooth.
- ➌ Source Przycisk (**Źródło**)
 - Naciśnij przycisk, aby wybrać źródło sygnału wejściowego soundbaru.
- ➍ Power Przycisk (**Czuwanie-Włączania**)
 - Włączanie lub przełączanie soundbaru w tryb czuwania.
 - Naciśnij i przytrzymaj przez 20 sekund w stanie włączonym, aby włączyć lub wyłączyć tryb automatycznego czuwania (Tryb automatycznego czuwania po 15 minutach).
- ➎ Czujnik zdalnego sterowania / Panel wyświetlacza

Złącza

W tej części znajduje się przegląd złączy dostępnych w soundbarze.

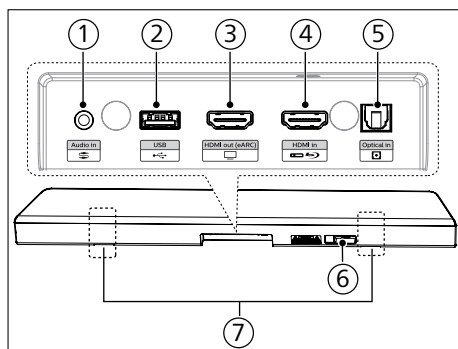

- 1 Audio in (Wejście Audio)**
Wejście audio, np. z odtwarzacza MP3 (gniazdo 3,5 mm).
- 2 USB**
 - Podłączenie do urządzenia pamięci masowej USB umożliwia odtwarzanie multimedii audio.
 - Aktualizacja oprogramowania tego produktu.
- 3 Gniazdo HDMI out (eARC) (Wyjście HDMI (eARC))**
Port obsługuje funkcję eARC/ARC HDMI, należy podłączyć go do wejścia HDMI (eARC/ARC) w telewizorze.
- 4 Gniazdo HDMI in (Wejście HDMI)**
Podłączenie do urządzeń źródłowych HDMI, takich jak odtwarzacz DVD, odtwarzacz Blu-ray Disc™ lub konsola do gier.
- 5 Gniazdo Optical in (Wejście Optyczne)**
Podłączenie do optycznego wyjścia audio w telewizorze lub urządzeniu cyfrowym.
- 6 Gniazdo AC in (Wejście AC)**
Podłączenie zasilania.
- 7 Gniazdo wspornika ściennego**

Bezprzewodowy Subwoofer

W tej części znajduje się przegląd bezprzewodowego subwoofera.

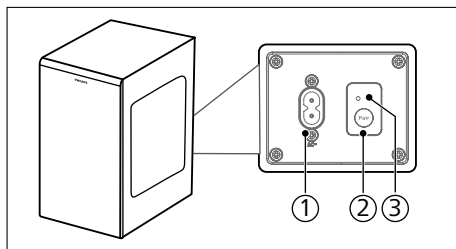

- 1 AC~ (Gniazdo AC)**
Podłączenie zasilania.
- 2 Przycisk Pair (Parowania)**
Naciśnij i przytrzymaj, aby wejść w tryb parowania subwoofera.
- 3 Wskaźnik subwoofera**
Na podstawie wskaźnika bezprzewodowego subwoofera można określić stan jego pracy.

Stan diod LED	Status
Szybkie miganie	Subwoofer jest w trybie parowania
Światło stałe	Połączono / parowanie powiodło się
Wolne miganie	Parowanie nieudane

Zdalne sterowanie

W tej części znajduje się przegląd pilota zdalnego sterowania.

- ① **⏻ (Czuwania-Włączania)**
 - Włączanie lub przełączanie soundbaru w tryb czuwania.
 - Naciśnij i przytrzymaj przez 20 sekund w stanie włączonym, aby włączyć lub wyłączyć tryb APD (Tryb automatycznego czuwania po 15 minutach)
- ② **📶 (Źródło)**
 - Naciśnij przycisk, aby wybrać źródło sygnału wejściowego soundbaru.
 - Naciśnij i przytrzymaj, aby odłączyć wszystkie urządzenia i przejść do trybu parowania Bluetooth.
- ③ **🎧 (Dolby Atmos)**

Włączanie/wyłączanie dekodera Virtual Surround.
- ④ **🔊 (Wyciszenie)**

Wyciszenie lub przywrócenie głośności.
- ⑤ **Przyciski nawigacyjne**
 - ◀ / ▶ **(Lewo/Prawo)**
 - Przejście do poprzedniego lub następnego utworu w trybie USB/BT.
 - Nawigacja lewo/prawo w menu.
 - ▲ / ▼ **(Góra/Dół)**
 - Nawigacja góra/dół w menu.
 - ▶ || **(Środek)**
 - Rozpoczynanie, wstrzymywanie lub wznowianie odtwarzania w trybie USB/BT.
 - Potwierdzenie wyboru.
- ⑥ **⚙️ (MENU)**

Wejście do menu ustawień.
- ⑦ **⬅️ (Powrót)**
 - Powrót do poprzedniego menu.
 - Wyjście z menu.
- ⑧ **🔊 +/- (Głośność systemu)**

Zwiększanie/zmniejszanie głośności systemu.

- ⑨ **🔊 +/- (Głośność subwoofera)**

Zwiększanie/zmniejszanie głośności subwoofera.

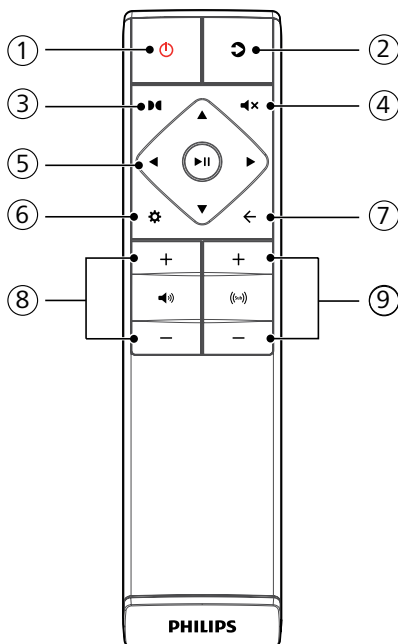

Przygotowanie pilota zdalnego sterowania

- Dostarczony w zestawie pilot zdalnego sterowania umożliwia obsługę urządzenia na odległość.
- Nawet jeśli pilot zdalnego sterowania obsługiwany jest w zakresie skutecznego zasięgu 19,7 stóp (6 m), jego obsługa może być niemożliwa, jeśli między urządzeniem a pilotem znajdują się jakiegokolwiek przeszkody.
- Jeśli pilot używany jest w pobliżu innych produktów generujących promienie podczerwone lub jeśli w pobliżu urządzenia używane są inne urządzenia zdalnego sterowania wykorzystujące promienie podczerwone, może on działać nieprawidłowo. Analogicznie, inne produkty mogą również działać nieprawidłowo.

Wymiana baterii w pilocie zdalnego sterowania

Przesuń, aby zdjąć pokrywę komory baterii, włóż 2 baterie AAA (1,5 V) z zachowaniem prawidłowej polaryzacji, a następnie wsuń pokrywę komory baterii z powrotem na miejsce.

- Upewnij się, że końcówki (+) i (-) baterii są zgodne z końcówkami (+) i (-) wskazanymi w komorze baterii.

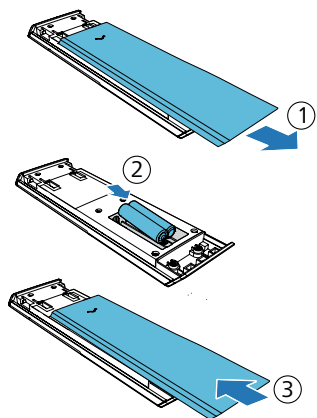

Środki ostrożności dotyczące baterii

- Upewnij się, że baterie zostały włożone z zachowaniem prawidłowej polaryzacji dodatniej „+” i ujemnej „-”.
- Używaj baterii tego samego typu. Nigdy nie używaj razem baterii różnych typów.
- Możesz zastosować zarówno baterie akumulatorowe, jak i bezodpływowe. Zapoznaj się z informacjami o środkach ostrożności podanymi na ich etykietach.
- Podczas zdejmowania pokrywki baterii i wyjmowania baterii uważaj na paznokcie.
- Nie upuszczaj pilota.
- Nie dopuszczaj, aby cokolwiek uderzyło w pilota.
- Nie wylewaj wody ani żadnych płynów na pilota.

- Nie umieszczaj pilota na mokrych przedmiotach.
- Nie umieszczaj pilota pod bezpośrednim działaniem promieni słonecznych ani w pobliżu źródeł nadmiernego ciepła.
- Jeśli pilot nie jest używany przez dłuższy czas, wyjmij z niego baterię, ponieważ w przeciwnym razie może dojść do korozji lub wycieku z baterii, co może spowodować obrażenia ciała, szkody materialne lub pożar.
- Nie używaj baterii innych niż te podane w specyfikacji.
- Nie mieszaj nowych baterii ze starymi.
- Nigdy nie ładuj baterii, jeżeli nie ma potwierdzenia, że jest to bateria akumulatorowa.

Umieszczenie produktu

Subwoofer należy umieścić w odległości co najmniej 1 metra od soundbaru i 10 centymetrów od ściany.

Aby uzyskać najlepsze rezultaty, proszę umieścić subwoofer w sposób przedstawiony poniżej.

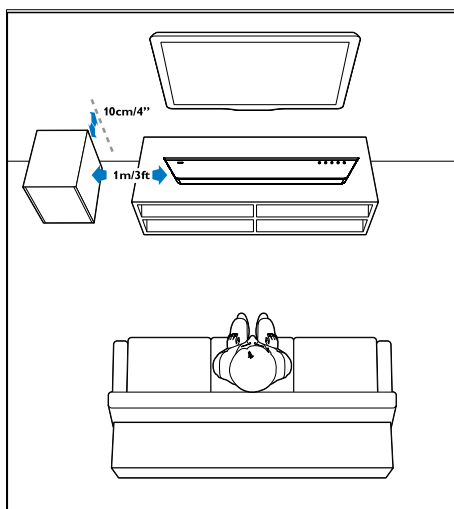

Montaż na ścianie

Uwaga

- Nieprawidłowy montaż na ścianie może spowodować wypadek, obrażenia ciała lub uszkodzenie urządzenia. W razie jakichkolwiek pytań należy skontaktować się z działem obsługi znajdującym się w danym kraju.
- Przed przystąpieniem do montażu na ścianie należy upewnić się, że ściana wytrzyma ciężar soundbaru.
- Przed przystąpieniem do montażu na ścianie nie należy zdejmować gumowych nóżek znajdujących się na spodzie soundbaru, ponieważ w przeciwnym razie nie będzie można ich przymocować z powrotem.
- W zależności od rodzaju ściany należy użyć wkrętów o odpowiedniej długości i średnicy.
- Proszę sprawdzić, czy port USB do urządzenia jest do urządzenia USB. Jeśli okaże się, że podłączone urządzenie USB ma wpływ na montaż ścienny, należy użyć innego urządzenia USB o odpowiednim rozmiarze.

Długość/średnica śruby

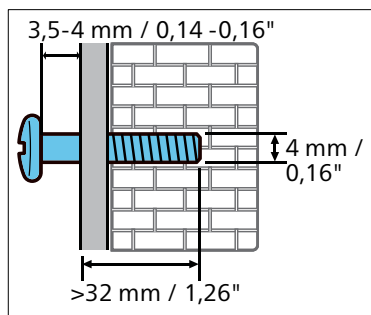

Sugerowana wysokość montażu na ścianie

Zaleca się, aby przed zamontowaniem soundbaru na ścianie, najpierw zainstalować telewizor. Po zainstalowaniu telewizora, zamontować soundbar na ścianie, w odległości 50 mm od dolnej części telewizora.

OSTRZEŻENIE!

- Aby uniknąć obrażeń, produkt ten musi być pewnie przymocowany do ściany zgodnie z instrukcją instalacji.
- Sugerowana wysokość montażu na ścianie: $\leq 1,5$ metra.

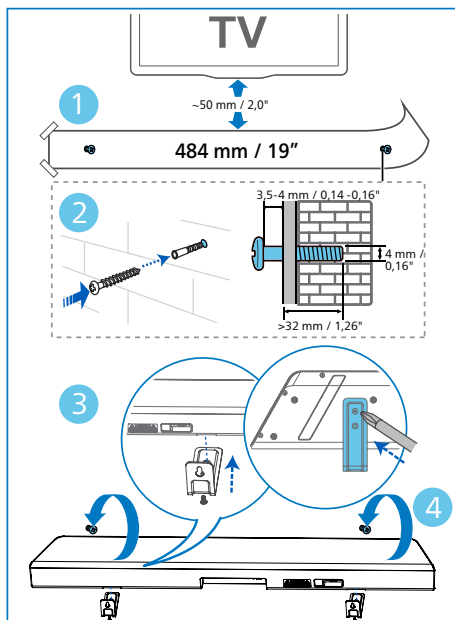

- 1 Wywierć na ścianie 2 równoległe otwory (o średnicy 3-8 mm każdy, zależnie od rodzaju ściany).
 - ↳ Odległość między otworami wynosi: **484 mm / 19"**
 - ↳ Aby ułatwić rozmieszczenie otworów do wiercenia na ścianie, możesz użyć dostarczonego szablonu do montażu na ścianie.
- 2 Zamocuj kołki i wkręty w otworach.
 - ↳ Pamiętaj o pozostawieniu szczeliny **3,5-4 mm** między ścianą a łbem wkrętu.
- 3 Przymocuj uchwyty ścienne (x2) do tylnej części soundbaru.
- 4 Zawieś soundbar na śrubach mocujących.

3 Podłączanie

Ta sekcja pomoże Ci podłączyć soundbar do telewizora i innych urządzeń, a następnie skonfigurować go.

Informacje na temat podstawowych sposobów podłączania soundbaru i akcesoriów można znaleźć w skróconej instrukcji obsługi.

Uwaga

- Dane identyfikacyjne i wartości znamionowe zasilania można znaleźć na tabliczce znamionowej umieszczonej z tyłu lub na spodzie urządzenia.
- Przed wykonaniem lub zmianą jakichkolwiek połączeń należy upewnić się, że wszystkie urządzenia odłączone są od gniazdka elektrycznego.

Dolby Atmos®

Dolby Atmos zapewnia niesamowite wrażenia dźwiękowe dzięki odtwarzaniu w przestrzeni trójwymiarowej oraz bogactwu, wyrazistości i mocy dźwięku Dolby. Więcej informacji można znaleźć na stronie dolby.com/technologies/dolby-atmos

Korzystanie z Dolby Atmos®

Funkcja Dolby Atmos® dostępna jest w trybie HDMI. Szczegółowe informacje na temat połączenia można znaleźć w części „Połączenie HDMI”.

- 1 Aby skorzystać z funkcji Dolby Atmos® w trybie HDMI in/ HDMI eARC/ARC, telewizor musi obsługiwać funkcję Dolby Atmos®.
- 2 Upewnić się, że dla strumienia bitów w cyfrowym wyjściu audio podłączonego urządzenia zewnętrznego (np. odtwarzacza Blu-ray DVD, telewizora itp.) wybrano opcję „Brak kodowania”.
- 3 Podczas przechodzenia do formatu Dolby Atmos/Dolby Digital/PCM w soundbarze, wyświetlony zostanie komunikat DOLBY ATMOS/DOLBY AUDIO/PCM/DOLBY SURROUND.

Uwaga

- Pełne możliwości systemu Dolby Atmos dostępne są tylko wtedy, gdy soundbar podłączony jest do źródła dźwięku za pomocą kabla HDMI 2.0.
- Soundbar, po podłączeniu za pomocą innych metod (takich jak cyfrowy kabel optyczny), będzie nadal działał, ale nie będzie wówczas obsługiwał wszystkich funkcji Dolby. W związku z tym zalecamy podłączenie przez kabel HDMI tak, aby zapewnić pełną obsługę standardu Dolby.

Podłączenie do gniazda HDMI

Niektóre telewizory 4K HDR wymagają skonfigurowania wejścia HDMI lub ustawień obrazu do odbioru HDR. Szczegółowe informacje na temat konfiguracji wyświetlania obrazu HDR można znaleźć w instrukcji obsługi telewizora.

Opcja 1:

HDMI eARC (wzmocniony zwrotny kanał audio)

Twój soundbar obsługuje HDMI z funkcją eARC/ARC (wzmocniony zwrotny kanał audio). Jeśli Twój telewizor jest zgodny ze standardem HDMI eARC/ARC, dźwięk z telewizora może być odtwarzany przez soundbar przy użyciu pojedynczego kabla HDMI.

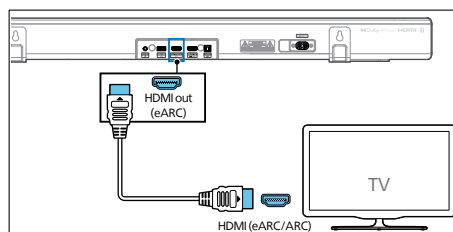

- 1 Włącz w telewizorze obsługę funkcji HDMI-CEC. Szczegółowe informacje można znaleźć w instrukcji obsługi telewizora.
 - Złącze **HDMI ARC** w telewizorze może być oznakowane w inny sposób. Szczegółowe informacje można znaleźć w instrukcji obsługi telewizora.

- 2 Korzystając z kabla HDMI o dużej szybkości, połącz złącze **HDMI out (eARC/ARC)** w soundbarze ze złączem **HDMI ARC** w telewizorze.

Uwaga

- Twój telewizor musi obsługiwać funkcję HDMI-CEC i ARC. HDMI-CEC i ARC muszą być włączone.
- Metoda ustawiania funkcji HDMI-CEC i ARC może się różnić w zależności od telewizora. Szczegółowe informacje na temat funkcji ARC można znaleźć w instrukcji obsługi telewizora.
- Należy upewnić się, że używane są kable HDMI obsługujące funkcję ARC.

Opcja 2: Standardowe HDMI

Jeśli Twój telewizor nie jest zgodny ze standardem HDMI ARC, podłącz soundbar do telewizora za pomocą standardowego złącza HDMI.

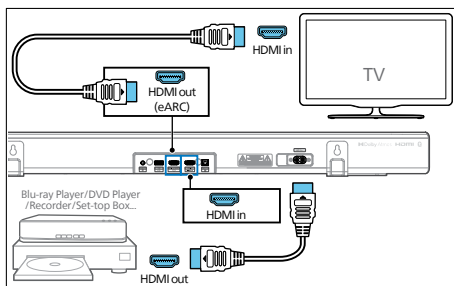

- 1 Użyj kabla HDMI, aby za pośrednictwem gniazda **HDMI in** połączyć soundbar z urządzeniami zewnętrznymi (np. konsolami do gier, odtwarzaczami DVD i Blu-ray).
- 2 Użyj kabla HDMI, aby połączyć gniazdo **HDMI out (eARC)** w soundbarze z gniazdem **HDMI** telewizora.

Podłączenie do gniazda optycznego

- 1 Za pomocą kabla optycznego połącz złącze **Optical (Optyczne)** soundbaru ze złączem **Optical out (Wyjście optyczne)** w telewizorze lub innym urządzeniu.

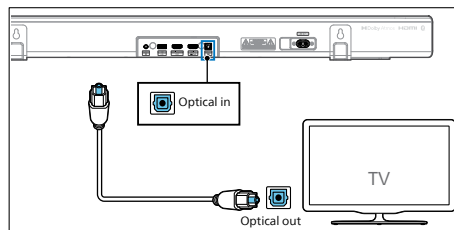

- Cyfrowe złącze optyczne może być oznaczone jako **Spdif** lub **Spdif out**.

Podłączenie do gniazda audio in

a. Użyj kabla audio 3,5 mm

- Użyj kabla audio 3,5 mm do 3,5 mm, aby połączyć gniazdo słuchawkowe telewizora z gniazdem **Audio in** w soundbarze.

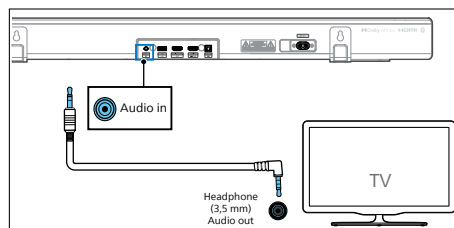

a. Użyj kabla audio 3,5 mm-RCA

- Użyj kabla audio RCA do 3,5 mm, aby połączyć gniazda wyjściowe audio telewizora z gniazdem **Audio in** w soundbarze.

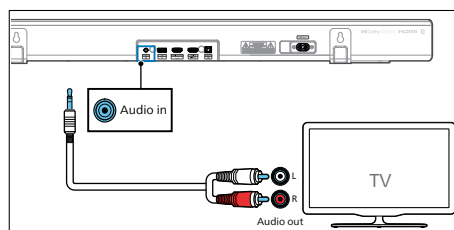

Podłączenie do zasilania

- Przed podłączeniem przewodu zasilającego należy upewnić się, że wszystkie pozostałe połączenia zostały wykonane.
- Ryzyko uszkodzenia produktu! Upewnić się, że napięcie zasilania jest zgodne z napięciem podanym z tyłu lub na spodzie urządzenia.

- 1 Podłącz kabel zasilający do gniazda **AC~** w soundbarze, a następnie do gniazda sieciowego.
- 2 Podłącz kabel zasilający do gniazda **AC~** subwoofera, a następnie do gniazda sieciowego.

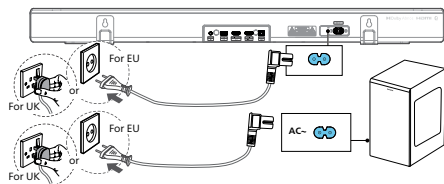

- * Ilość przewodów zasilających i typ wtyczki różnią się w zależności od regionu.

Parowanie z subwooferem

Automatyczne parowanie

Podłącz soundbar i subwoofer do gniazdek sieciowych, a następnie przełącz urządzenie do trybu **ON (Włącz)** za pomocą przycisku \cup lub poprzez pilota. Subwoofer i soundbar zostaną sparowane automatycznie.

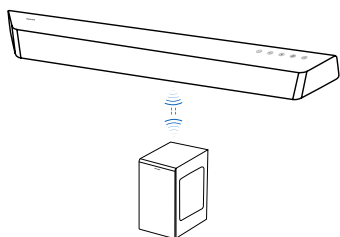

- » Na podstawie wskaźnika bezprzewodowego subwoofera można określić stan jego pracy.

Stan diod LED	Status
Szybkie miganie	Subwoofer jest w trybie parowania
Światło stałe	Połączono / parowanie powiodło się
Wolne miganie	Parowanie nieudane



Porady

- Nie naciskać przycisku **Pair** z tyłu subwoofera, z wyjątkiem sytuacji, gdy konieczne jest parowanie ręczne.

Parowanie ręczne

Jeśli z bezprzewodowego subwoofera nie słychać dźwięku, spróbuj sparować subwoofer ręcznie.

- 1 Odcłącz zarówno soundbar, jak i subwoofer od gniazdek sieciowych, a następnie podłącz je ponownie po 3 minutach.
- 2 Naciśnij i przytrzymaj przez 3 sekundy przycisk **Pair** znajdujący się z tyłu subwoofera.
 - ↳ Wskaźnik na subwooferze zacznie szybko migać.
- 3 Następnie naciśnij przycisk \cup soundbaru lub pilot zdalnego sterowania tak, aby włączyć soundbar.
 - ↳ Po pomyślnym zakończeniu procesu wskaźnik na subwooferze zacznie świecić.
- 4 Jeśli wskaźnik nadal miga, powtórz czynności opisane w punktach 1-3.



Porady

- Subwoofer powinien znajdować się w odległości nie większej niż 6 m od soundbaru na otwartej przestrzeni (im bliżej, tym lepiej).
- Usuń wszelkie przedmioty znajdujące się między subwooferem a soundbarem.
- Jeśli połączenie bezprzewodowe nie powiedzie się ponownie, sprawdź, czy w pobliżu nie występują interferencje lub silne zakłócenia (np. zakłócenia powodowane przez urządzenia elektroniczne). Usuń te interferencje lub silne zakłócenia i powtórz powyższe procedury.

4 Użytkowanie soundbaru

Ta sekcja pomoże Ci przy obsłudze soundbaru w celu odtwarzania dźwięku z podłączonych urządzeń.

Przed rozpoczęciem

- Wykonaj niezbędne połączenia opisane w skróconej instrukcji obsługi oraz w instrukcji użytkownika.
- Przełącz soundbar na odpowiednie źródło.

Włączanie i wyłączanie

- Po pierwszym podłączeniu soundbaru do gniazdka sieciowego urządzenie będzie znajdować się w trybie gotowości.
- Naciśnij przycisk  na soundbarze lub pilocie zdalnego sterowania tak, aby włączyć soundbar lub przełączyć go w tryb gotowości.
- Jeśli chcesz całkowicie wyłączyć soundbar, wyjmij wtyczkę z gniazdka sieciowego.

Wybieranie trybów

Naciśnij kilkakrotnie przycisk  na soundbarze lub pilocie, aby wybrać tryb **USB, Audio in, Optical, HDMI eARC/ARC, HDMI in, BT (Bluetooth)**.



- ↳ Na wyświetlaczu pojawi się informacja o wybranym trybie.

Wyświetlacz	Status
USB	USB
AUX	Audio in
BT NO BT	Bluetooth <ul style="list-style-type: none">• Połączony• W trakcie łączenia
OPT	Optical
E-ARC ARC	HDMI eARC HDMI ARC
HDMI	HDMI IN

Regulacja głośności

Regulacja głośności systemu

Naciśnij przycisk +/- na soundbarze lub przycisk  +/- (Głośność) na pilocie, aby zwiększyć lub zmniejszyć poziom głośności systemu.

- Aby wyciszyć dźwięk, naciśnij przycisk  (Wycisz) na pilocie.
- Aby przywrócić dźwięk, ponownie naciśnij przycisk  (Wycisz) lub przycisk +/- (Głośność).

Regulacja głośności subwoofera

Naciśnij przycisk  +/- (głośność subwoofera) na pilocie, aby zwiększyć lub zmniejszyć poziom głośności subwoofera.

Tryb Dolby sound

Ciesz się wspaniałymi wrażeniami dźwiękowymi dzięki trybowi Dolby sound.





- 1 Naciśnij przycisk  na pilocie, aby włączyć lub wyłączyć tryb Dolby.
 - **On (Włącz):** Zapewnij wrażenia dźwiękowe w systemie Dolby. (**Upmix:** w pełni wykorzystaj możliwości wszystkich głośników).
 - **Off (Wyłącz):** Użyj domyślnego nasłuchu kanałów. (**Standard:** Wyjście głośników jest zgodne z kanałem domyślnym).





Uwaga

- W przypadku połączeń innych niż HDMI (takich jak USB, Bluetooth, OPTICAL lub AUDIO IN) generowane są tylko ograniczone efekty przestrzenne.

Menu ustawień

Urządzenie to umożliwia konfigurację zaawansowanych ustawień w celu zapewnienia jeszcze lepszych wrażeń.

Przycisk	Funkcja
	Wejście do menu Ustawień
	Nawigacja góra/dół w menu.
	Poprzedni/następny wybór
	Wyjście z menu Ustawień

- 1 Naciśnij przycisk  (MENU) na pilocie, aby otworzyć menu.
- 2 Wybierz żadaną zawartość za pomocą przycisków  (Dół/Góra) na pilocie.
- 3 Zmień wartości początkowe dla każdego z ustawień za pomocą kursorów  (Lewo/Prawo).
 - Aby powrócić do poprzedniego ekranu lub wyjść z ustawień, naciśnij przycisk  (Wstecz).

Wyświetlacz	Opis
	Wybór efektu equalizera (EQ)
	Regulacja poziomu basów
	Regulacja poziomu tonów wysokich
	Ustawianie opóźnienia dźwięku
	Regulacja głośności kanału środkowego
	Ustawianie wyłączenia wyświetlacza
	Uruchamianie parowania Bluetooth (tylko w trybie BT)
	Włączanie/wyłączanie automatycznego trybu gotowości
	Ustawianie jasności wyświetlacza

EQ

Wybierz predefiniowane tryby dźwięku, dopasowując je do nagrań wideo i muzyki: FILM, MUZYKA, GŁOS, STADION.

- **MOVIE (FILM):** Zapewnia przestrzenne wrażenia słuchowe. Idealne do oglądania filmów.
- **MUSIC (MUZYKA):** Tworzy dźwięk stereofoniczny 3.1-kanałowy lub wielokanałowy. Idealne do słuchania muzyki.
- **VOICE (GŁOS):** Tworzy efekty dźwiękowe, które sprawiają, że głos ludzki staje się bardziej wyraźny i znakomicie nadaje się do słuchania.
- **STADIUM (STADION):** Tworzy atmosferę jak podczas oglądania meczu sportowego na stadionie.
 - ↳ Domyślnie korektor ustawiony jest na MOVIE.

Bass/Treble (Bas/Tony wysokie)

Zmiana ustawień niskich częstotliwości (basy) i wysokich częstotliwości (soprany).

- **BAS -5 ... BAS +5**
- **TRB -5 ... TRB +5**
- ↳ Domyślną wartością parametru Bass/Treble jest 0.

AV SYNC

Ustawianie opóźnienia dźwięku. Przetwarzanie obrazu wideo, niekiedy trwa dłużej niż czas potrzebny na przetworzenie sygnału audio. Nazywa się to „opóźnieniem”. Funkcja Opóźnienie dźwięku ma na celu zlikwidowanie tego opóźnienia.

- **AV 00. AV 10 ... AV200**
 - ↳ Domyślną wartością opóźnienia dźwięku jest 00.

CTR (Środek)

Regulacja głośności kanału środkowego

- **CTR-5 ... CTR+5**
 - ↳ Domyślną wartością głośności kanału środkowego jest 0.

DISP (Wył. wyświetlacz)

Wyświetlacz wyłącza się po 3 sekundach bezczynności (brak działania użytkownika) i zapamiętywany jest oraz przywoływany przy następnym włączeniu zasilania.

- **ON:** Wyłączenie wyświetlacza po 3 sekundach bezczynności (brak działania użytkownika).
- **OFF:** Wyświetlacz nie wyłączy się.
- ↳ Domyślnie wyświetlacz ustawiony jest na ON.

BT PAIR

Wejście do trybu parowania Bluetooth.

- Jeśli chcesz połączyć soundbar z innym urządzeniem Bluetooth, możesz aktywować parowanie w menu (**BT PAIR**) tak, aby rozłączyć wszystkie urządzenia i przejść do trybu parowania Bluetooth.
 - ↳ Naciśnij przycisk  > wybierz opcję „**BT PAIR**” > a następnie naciśnij przycisk ► (Enter), aby potwierdzić tryb parowania Bluetooth.
- Aby sparować urządzenie Bluetooth, wykonaj czynności opisane w punkcie 2-3 sekcji „**Odtwarzanie z urządzeń Bluetooth**” powyżej.

Uwaga

- Menu „**BT PAIR**” wyświetlane będzie tylko wtedy, gdy bieżące źródło sygnału działa w trybie „**BT**”.

APD (Automatyczne czuwanie)

Soundbar automatycznie przełącza się w tryb czuwania po około 15 minutach, jeśli telewizor lub zewnętrzny soundbar zostaje odłączony (lub USB, funkcja BT wstrzymuje odtwarzanie bitów) lub wyłączony.

- **ON:** Automatyczne przełączanie w tryb czuwania włączone.
- **OFF:** Automatyczne przełączanie w tryb czuwania wyłączone.
- ↳ Domyślnie, automatyczne przełączanie w tryb czuwania ustawione jest na ON.

DIM

Ustawianie jasności wyświetlacza.

- **HIGH (WYSOKA), MID (ŚRED), LOW (NISKA)**
 - ↳ Domyślnie wyświetlacz ustawiony jest na MID.

Przywracanie ustawień fabrycznych

Przywrócenie ustawień domyślnych urządzenia.

- Włóż soundbar oraz naciśnij i przytrzymaj jednocześnie przyciski **+** i **-** przez 8 sekund.
 - ↳ Na wyświetlaczu przez 5 sekund widoczny będzie napis „**RESET**”.
 - ↳ Podczas ponownego uruchamiania systemu na wyświetlaczu widoczny będzie napis „**REBOOT**”.

Odtwarzanie z urządzeń Bluetooth

Połącz głośnik soundbar z urządzeniem Bluetooth (takim jak iPad, iPhone, iPod touch, telefon z systemem Android lub laptop), a następnie słuchaj plików audio zapisanych w urządzeniu przez głośniki soundbara.

- 1 Naciśnij przycisk **⌘** (Bluetooth) na soundbarze, aby przełączyć soundbar w tryb Bluetooth.
 - ↳ Na panelu wyświetlacza pojawi się komunikat „**NO BT**”.
- 2 Włącz funkcję Bluetooth w urządzeniu Bluetooth oraz wyszukaj i wybierz urządzenie **Philips TAB7807**, aby rozpocząć nawiązywanie połączenia (informacje na temat włączania funkcji Bluetooth można znaleźć w instrukcji obsługi urządzenia Bluetooth).
- 3 Poczekać, aż usłyszysz komunikat głosowy z soundbara.
 - ↳ Jeśli połączenie zostało nawiązane pomyślnie, na panelu wyświetlacza pojawi się komunikat **BT**.
- 4 Wybierz i odtwarzaj pliki audio lub muzykę w urządzeniu Bluetooth.
 - Jeśli podczas odtwarzania nadejdzie połączenie, odtwarzanie muzyki zostanie wstrzymane. Odtwarzanie zostanie wznowione po zakończeniu połączenia.
 - Jeśli urządzenie Bluetooth obsługuje profil AVRCP, na pilocie zdalnego sterowania można nacisnąć przycisk **◀ / ▶**, aby przejść do kolejnego utworu lub nacisnąć przycisk **▶||**, aby wstrzymać/ wznowić odtwarzanie.

Odłączanie i parowanie nowego urządzenia Bluetooth

- 1 W trybie Bluetooth, naciśnij **⚙** > wybierz „**BT PAIR**” > a następnie naciśnij **▶** (Enter), aby rozłączyć wszystkie urządzenia i przejść do trybu parowania Bluetooth.
 - Możesz też bezpośrednio nacisnąć i przytrzymać przycisk **⌘** na soundbarze, aby odłączyć wszystkie urządzenia i przejść do trybu parowania Bluetooth.
 - ↳ Soundbar wyda komunikat głosowy, a na wyświetlaczu pojawi się napis „**PAIRING**”.
- 2 Aby sparować urządzenie Bluetooth, wykonaj czynności opisane w punkcie 2-3 sekcji „**Odtwarzanie z urządzeń Bluetooth**” powyżej.

Uwaga

- Umieścić na otwartej przestrzeni bez przeszkód. Maksymalny zasięg działania między soundbarem a urządzeniem Bluetooth wynosi około 10 metrów.
- Kompatybilność ze wszystkimi urządzeniami Bluetooth nie jest gwarantowana.
- Strumieniowe przesyłanie muzyki może zostać zakłócone przez przeszkody znajdujące się między urządzeniem a soundbarem, takie jak ściana, metalowa obudowa zakrywająca urządzenie lub inne pobliskie urządzenia pracujące na tej samej częstotliwości.

Odtwarzanie dźwięku z urządzenia zewnętrznego

Upewnij się, że soundbar podłączony jest do telewizora lub urządzenia audio.

- 1 Naciśnij kilkakrotnie przycisk  na soundbarze lub pilocie, aby wybrać tryb **Audio in, Optical, HDMI eARC/ARC, HDMI in**.
- 2 Funkcje odtwarzania możesz obsługiwać bezpośrednio za pomocą urządzenia audio.
- 3 Naciśnij przycisk **+/- (Głośność)**, aby ustawić głośność na żądanym poziomie.
↳ W przypadku wybrania innego formatu dźwięku soundbar wyświetli następujące informacje:

Audio (skrót)	Wyświetlacz
LPCM 2ch	PCM
LPCM 5.1ch	PCM
LPCM 7.1ch	PCM
Dolby Digital	Dolby AUDIO
Dolby TrueHD	Dolby AUDIO
Dolby Digital Plus	Dolby AUDIO
Dolby Atmos - Dolby TrueHD	Dolby Atmos
Dolby Atmos - Dolby Digital Plus	Dolby Atmos

Uwaga

- Soundbar może nie być w stanie dekodować wszystkich cyfrowych formatów dźwięku ze źródła wejściowego. W takim przypadku system zostanie wyciszony. NIE jest to usterka. Upewnij się, że ustawienia dźwięku źródła wejściowego (np. telewizora, konsoli do gier, odtwarzacza DVD itp.) ustawione są na **PCM** lub **Dolby Digital** (szczegółowe informacje na temat ustawień dźwięku można znaleźć w instrukcji obsługi urządzenia źródłowego) z wejściem HDMI in/HDMI ARC/wejściem optycznym.



Odtwarzanie dźwięku przez USB

Odtwarzaj dźwięk z urządzenia magazynującego USB, takiego jak odtwarzacz MP3, pamięć flash USB itp.

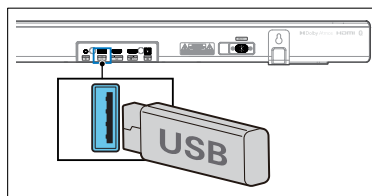
- 1 Włóż urządzenie USB.



- 2 Naciśnij kilkakrotnie przycisk  na soundbarze lub pilocie, aby wybrać tryb **USB**.
↳ Na panelu wyświetlacza wyświetlony zostanie napis **USB**.
- 3 Podczas odtwarzania:

Przycisk	Działanie
	Rozpocznij, wstrzymaj lub wznów odtwarzanie.
	Przejdź do poprzedniego lub następnego utworu.

Uwaga

- Ten produkt może nie być kompatybilny z niektórymi typami urządzeń pamięci masowej USB.
- W przypadku korzystania z przedłużacza USB, koncentratora USB lub wielofunkcyjnego czytnika kart USB, urządzenie pamięci masowej USB może nie zostać rozpoznane.
- Podczas odczytywania plików nie należy odłączać urządzenia pamięci masowej USB.
- System może obsługiwać urządzenia USB o pojemności do 128 GB.
- Ten system może odtwarzać pliki MP3/WAV/FLAC.
- Obsługa portu USB: 5 V === 500 mA.

5 Specyfikacja produktu

Uwaga

- Specyfikacja i wygląd może ulec zmianie bez wcześniejszego powiadomienia.

Bluetooth/bezprzewodowy

Profile Bluetooth	A2DP, AVRCP
Wersja Bluetooth:	V 5.1
Zakres częstotliwości Bluetooth / Moc nadajnika (EIRP)	2402 ~ 2480 MHz < 10 dBm
Zakres częstotliwości sieci bezprzewodowej 2,4G / Moc nadajnika (EIRP)	2406 ~ 2474 MHz < 10 dBm

Sekcja wzmacniacza

Moc wyjściowa	RMS 310 W @THD<=10 %; Max. 620 W
---------------	-------------------------------------

Soundbar

Zasilanie	100 - 240V ~ 50 / 60 Hz
Zużycie energii	40 W
Zużycie w trybie gotowości	< 0,5 W
Pasma przenoszenia	140 Hz - 20 kHz
Impedancja głośnika	8 Ω x 6
Wymiary (szer. x wys. x głęb.)	800 x 65 x 106 mm
Waga	2,5 kg
Temperatura pracy	0 °C - 45 °C

Subwoofer

Zasilanie	100 - 240 V ~ 50 / 60 Hz
Zużycie energii	45 W
Zużycie w trybie gotowości	< 0,5 W
Pasma przenoszenia	35 Hz - 140 Hz
Impedancja	3 Ω
Wymiary (szer. x wys. x głęb.)	190 x 410 x 309 mm
Waga	6,0 kg
Temperatura pracy	0 °C - 45 °C

USB

Bezpośrednia wersja USB	2.0 Pełna prędkość
USB	5 V = 500 mA

Zdalne sterowanie

Odległość/Kąt	6 m/30°
Typ baterii	AAA (1,5 V X 2)

Obsługiwane formaty audio

HDMI in	LPCM 2ch, LPCM 5.1ch, LPCM 7.1ch, Dolby Digital, Dolby Digital plus, Dolby True HD, Dolby MAT, Dolby Atmos - Dolby Digital Plus, Dolby Atmos - TrueHD, Dolby Atmos - Dolby MAT.
HDMI eARC	LPCM 2ch, LPCM 5.1ch, LPCM 7.1ch, Dolby Digital, Dolby Digital plus, Dolby True HD, Dolby MAT, Dolby Atmos - Dolby Digital Plus, Dolby Atmos - TrueHD, Dolby Atmos - Dolby MAT.
HDMI ARC	LPCM 2ch, LPCM 5.1ch, Dolby Digital, Dolby Digital plus, Dolby Atmos - Dolby Digital Plus
Optyczne	LPCM 2ch, LPCM 5.1ch, Dolby Digital
Bluetooth	SBC
USB	MP3 / WAV / FLAC

6 Diagnostyka



Ostrzeżenie!

- Ryzyko wstrząsu elektrycznego. Nigdy nie zdejmować obudowy tego produktu.

Aby zachować ważność gwarancji, nie należy podejmować prób samodzielnej naprawy produktu.

Jeśli podczas korzystania z urządzenia wystąpią problemy, przed wezwaniem serwisu należy sprawdzić poniższe punkty. Jeśli problem nadal występuje, skorzystaj z pomocy technicznej pod adresem www.philips.com/support.

Urządzenie główne

Przyciski na urządzeniu głównym nie działają.

- Odłącz zasilanie na kilka minut, a następnie podłącz je ponownie.

Brak zasilania

- Upewnij się, że przewód zasilania AC jest prawidłowo podłączony.
- Upewnij się, że w gniazdku sieciowym jest zasilanie.
- Naciśnij przycisk  na pilocie zdalnego sterowania lub soundbarze, aby włączyć soundbar.

Dźwięk

Z głośnika soundbara nie wydobywa się dźwięk.

- Podłącz kabel audio z soundbara do telewizora lub innych urządzeń. Oddzielne złącze audio nie jest jednak potrzebne, gdy:
 - soundbar i telewizor połączone są za pomocą połączenia HDMI ARC, lub
 - urządzenie podłączono do złącza HDMI in w soundbarze.
- Wybierz odpowiednie wejście audio na pilocie zdalnego sterowania.
- Upewnij się, że głośnik soundbara nie jest wyciszony.
- Przywróć ustawienia fabryczne produktu (patrz 'Przywracanie ustawień fabrycznych').

Zniekształcony dźwięk lub echo.

- Jeśli za pośrednictwem tego produktu odtwarzany jest dźwięk z telewizora, należy upewnić się, że telewizor jest wyciszony.

Dźwięk i obraz nie są zsynchronizowane.

- Naciśnij przycisk , aby wejść do menu ustawień oraz wybierz opcję „AV SYNC”, aby zsynchronizować dźwięk z obrazem.

Z bezprzewodowego subwoofera nie wydobywa się dźwięk.

- Ręcznie podłącz subwoofer do urządzenia głównego.
- Zwiększ głośność. Naciśnij + (Zwiększanie głośności) na pilocie zdalnego sterowania lub na soundbarze.
- Jeśli w przypadku korzystania z któregośkolwiek z wejść cyfrowych nie słychać dźwięku:
 - Spróbuj ustawić wyjście telewizora na PCM lub
 - Podłącz bezpośrednio do odtwarzacza Blu-ray/innych źródeł.
 - Niektóre telewizory nie przepuszczają cyfrowego sygnału audio.
- Twój telewizor może być ustawiony na zmienne wyjście audio. Sprawdź, czy ustawienie wyjścia audio ustawione jest na FIXED(STAŁE) lub STANDARD (STANDARDOWE), a nie na ZMIENNE. Szczegółowe informacje na ten temat można znaleźć w instrukcji obsługi telewizora.
- W przypadku korzystania z funkcji Bluetooth należy upewnić się, że głośność w urządzeniu źródłowym jest zwiększona, a urządzenie nie jest wyciszony.
- Jeśli odtwarzanie nie jest płynne i nie słychać dźwięku w trybie Wi-Fi, należy sprawdzić, czy sieć domowa działa prawidłowo.

Bluetooth

Urządzenie nie może połączyć się z soundbarem.

- Urządzenie nie obsługuje kompatybilnych profili wymaganych dla soundbara.

- Nie włączono funkcji Bluetooth w urządzeniu. Informacje o tym, jak włączyć tę funkcję, można znaleźć w instrukcji obsługi urządzenia.
- Urządzenie nie jest prawidłowo podłączone. Prawidłowo podłącz urządzenie.
- Soundbar jest już połączony z innym urządzeniem Bluetooth. Odłącz podłączone urządzenie, a następnie spróbuj ponownie.

Jakość dźwięku odtwarzanego z podłączonego urządzenia Bluetooth jest niska.

- W przypadku słabego odbioru sygnału Bluetooth przysuń urządzenie bliżej soundbara lub usuń wszelkie przeszkody znajdujące się między urządzeniem a soundbarem.

Nie mogę znaleźć nazwy Bluetooth tego urządzenia na moim urządzeniu Bluetooth.

- Upewnij się, że funkcja Bluetooth w twoim urządzeniu Bluetooth jest włączona.
- Ponownie sparuj z urządzeniem Bluetooth.

Dolby Atmos

Nie można uzyskać funkcjonalności Dolby Atmos.

- W przypadku połączeń innych niż HDMI (takich jak USB, Bluetooth, Optical lub AUDIO IN) generowane są tylko ograniczone efekty przestrzenne. Informacje o tym, jak uzyskać najlepsze efekty Dolby Atmos, można znaleźć w części „Dolby Atmos”.

Pilot zdalnego sterowania nie działa

- Przed naciśnięciem jakiegokolwiek przycisku sterowania, najpierw należy wybrać odpowiednie źródło.
- Zmniejsz odległość między pilotem a urządzeniem.
- Włóż baterię tak, aby jej polaryzacja (+/-) była zgodna z oznaczeniami.
- Wymień baterię.
- Skieruj pilota bezpośrednio na czujnik znajdujący się z przodu urządzenia.

Subwoofer jest w stanie spoczynku lub wskaźnik subwoofera nie świeci się.

- Odłącz przewód zasilający od gniazda sieciowego i podłącz go ponownie po 3 minutach, aby zresetować subwoofer.

Trademarks:



The terms HDMI, HDMI High-Definition Multimedia Interface, and the HDMI Logo are trademarks or registered trademarks of HDMI Licensing Administrator, Inc.

COMPATIBLE WITH



Dolby, Dolby Vision, Dolby Atmos, and the double-D symbol are registered trademarks of Dolby Laboratories Licensing Corporation. Manufactured under license from Dolby Laboratories. Confidential unpublished works. Copyright © 2012–2021 Dolby Laboratories. All rights reserved.



The Bluetooth® word mark and logos are registered trademarks owned by Bluetooth SIG, Inc. and any use of such marks by MMD Hong Kong Holding Limited is under license. Other trademarks and trade names are those of their respective owners.



Specyfikacja może ulec zmianie bez wcześniejszego powiadomienia.
Najnowsze aktualizacje i dokumenty można znaleźć na stronie
www.Philips.com/support.

Philips i emblemat Philips Shield są zarejestrowanymi znakami towarowymi
Koninklijke Philips N.V. i używane są na podstawie licencji.

Produkt ten został wyprodukowany i jest sprzedawany na
odpowiedzialność firmy MMD Hong Kong Holding Limited lub jednej z jej
spółek zależnych, a firma MMD Hong Kong Holding Limited jest gwarantem
w odniesieniu do tego produktu.