

PL INSTRUKCJA MONTAŻU I UŻYTKOWANIA

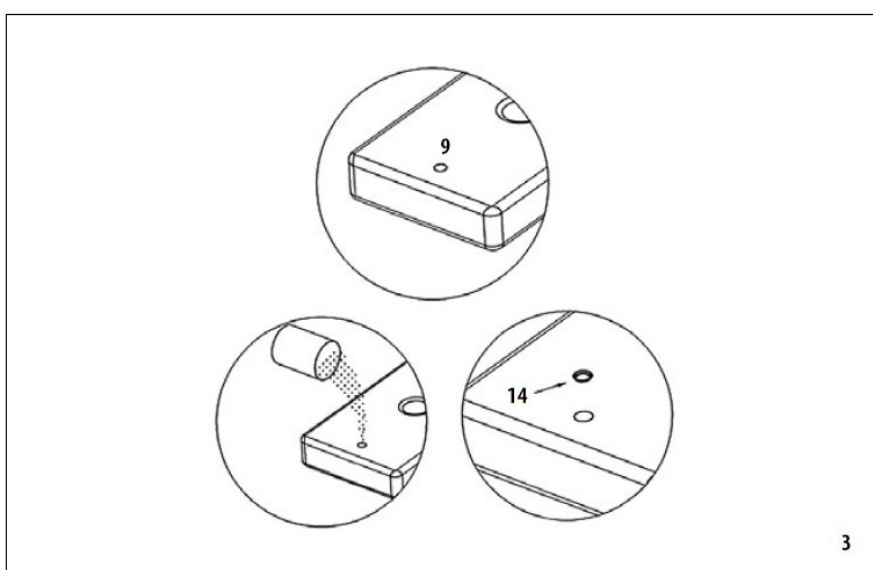

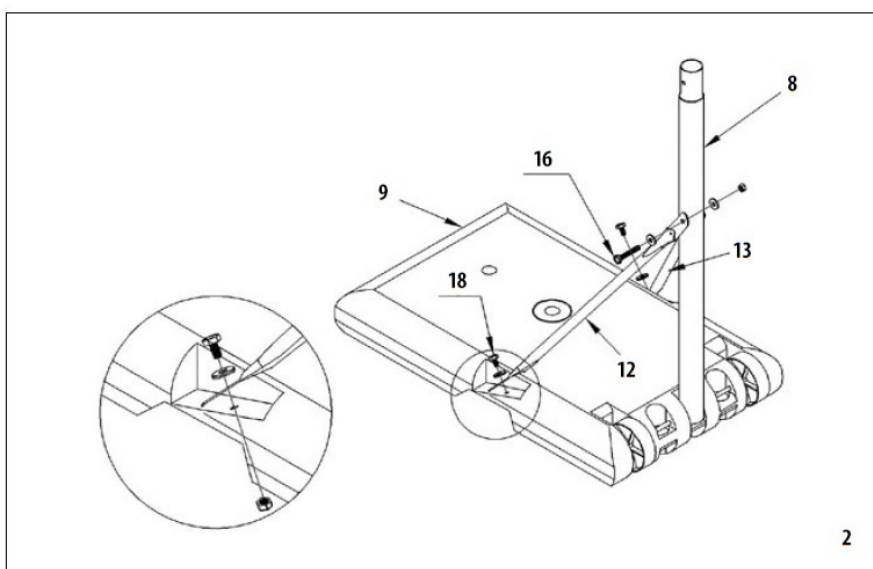

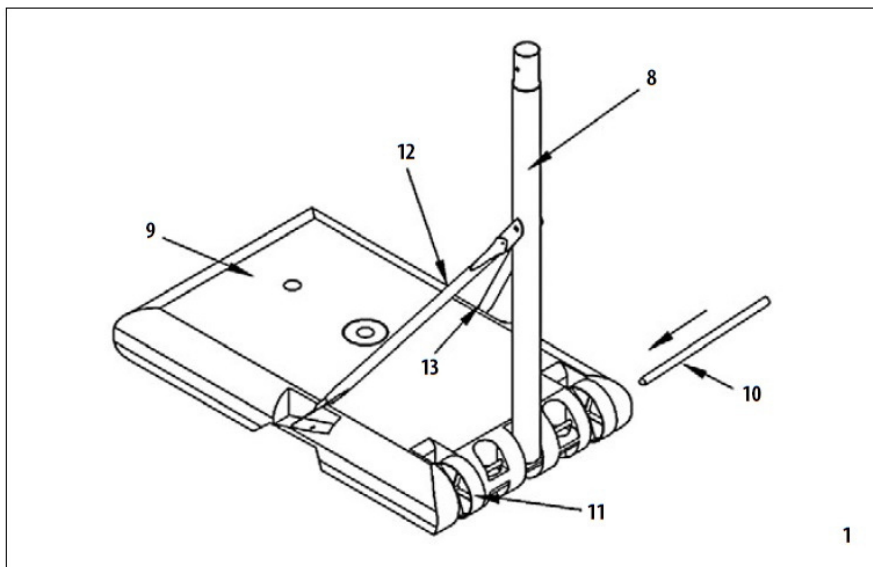
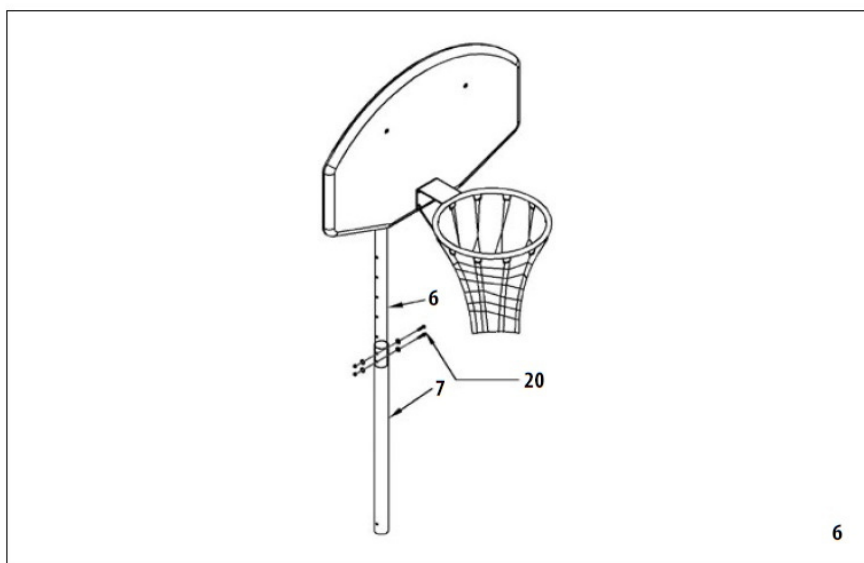
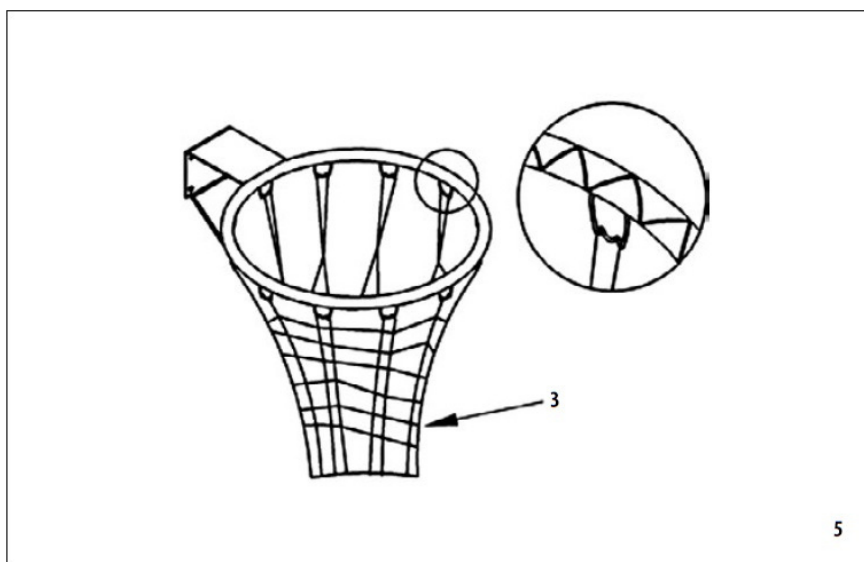
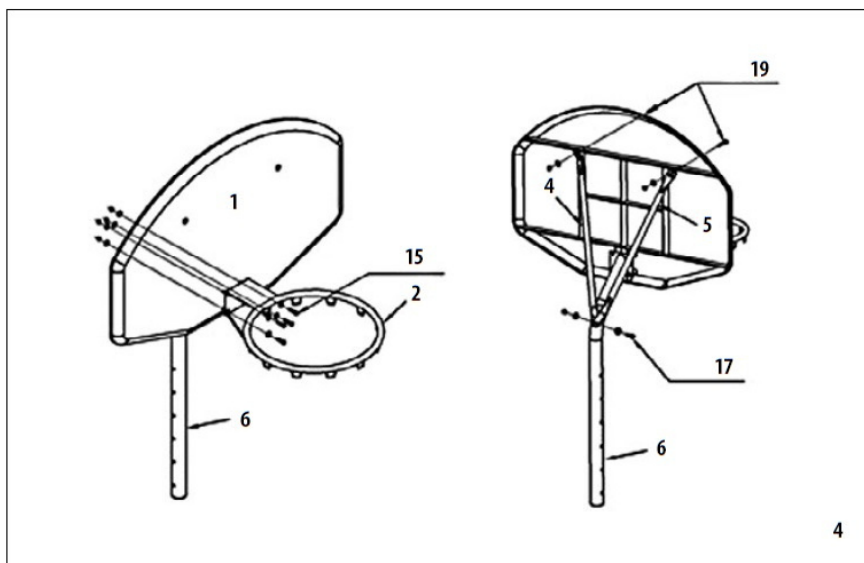

MONTAŽ

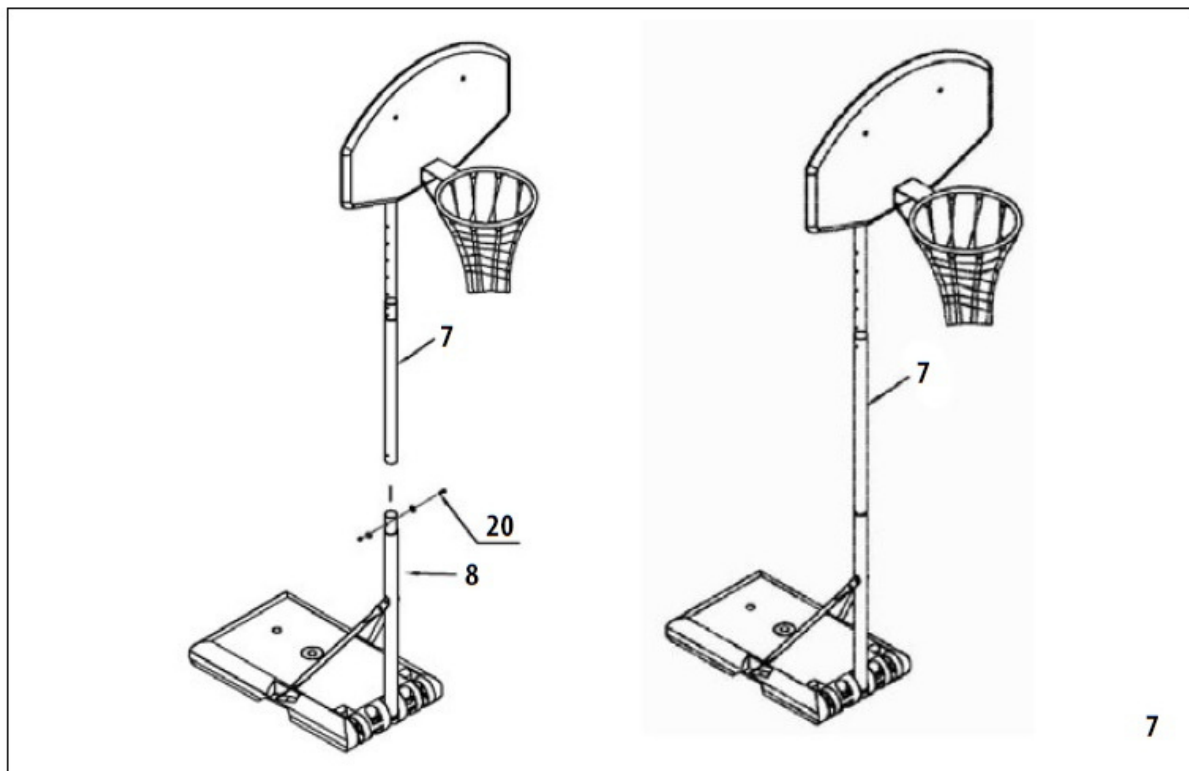

TRANSPORT



LISTA CZĘŚCI

1. Tablica do koszykówki - 1 szt.
2. Obręcz - 1 szt.
3. Siatka - 1 szt.
4. Górna ukośna podpora - lewa - 1 szt.
5. Górna ukośna podpora - prawa - 1 szt.
6. Słup konstrukcji - część górna - 1 szt.
7. Słup konstrukcji - część środkowa - 1 szt.
8. Słup konstrukcji - część dolna - 1 szt.
9. Podstawa - 1 szt.
10. Śruba osiowa - 1 szt.
11. Kółka transportowe - 2 szt.
12. Dolna ukośna podpora - lewa - 1 szt.
13. Dolna ukośna podpora - prawa - 1 szt.
14. Korek podstawy - 1 szt.
15. Śruba M8*52 - 4 szt.
16. Śruba M8*80 - 1 szt.
17. Śruba M8*60 - 1 szt.
18. Śruba M8*18 - 2 szt.
19. Śruba M8*45 - 2 szt.
20. Śruba M8*70 - 3 szt.

INSTRUKCJA MONTAŻU I UŻYTKOWANIA

GRATULUJEMY ZAKUPU TEGO PRODUKTU!

Proszę uważnie przeczytać niniejszą instrukcję obsługi. Instrukcja obsługi stanowi integralną część produktu. Instrukcję i opakowanie należy przechowywać w bezpiecznym miejscu w celu późniejszego wykorzystania. W przypadku przekazywania produktu osobom trzecim zawsze należy wręczać również niniejszą instrukcję obsługi. Montaż produktu musi być przeprowadzony przez osobę dorosłą. Produkt jest przeznaczony wyłącznie do użytku domowego. Nie jest przeznaczony do użytku komercyjnego. Korzystanie z produktu wymaga odpowiednich umiejętności i zdolności. Produktu można używać wyłącznie w sposób odpowiedni do wieku użytkownika oraz zgodnie z przeznaczeniem.

SPECYFIKACJA TECHNICZNA

Artykuł: Stojak do koszykówki 305 z piłką i pompką

Nr artykułu: 71627

Regulacja wysokości: 260 - 305 cm

Przeznaczenie: przenośny kosz treningowy do ćwiczenia rzutów do kosza

ZAWARTOŚĆ

1 x stojak do koszykówki | 1 x piłka | 1 x pompka | 1 x narzędzia |

1 x instrukcja

Jeżeli do opakowania omyłkowo dołączono inne części, nie będą one potrzebne.

OGÓLNE ZASADY TRENINGOWE

1. Rozgrzewka:

Przed każdym treningiem przeprowadź rozgrzewkę. Doskonałym pomysłem na rozgrzewkę jest marsz lub bieg w miejscu, stretching lub lekkie ćwiczenia rozciągające.

2. Oddychanie:

Odpowiednie oddychanie odgrywa ważną rolę na treningu. Należy oddychać spokojnie i równomiernie. Podczas treningu nigdy nie wstrzymywać oddechu.

3. Odzież i miejsce:

Na trening proszę wkładać wygodną odzież sportową. Zawsze należy mieć na sobie obuwie sportowe, nigdy nie trenować boso, w sandałach, rajstopach lub skarpetkach.

4. Rozluźnienie:

Po treningu należy rozluźnić się za pomocą lekkich ćwiczeń rozciągających lub stretchingu. Dzięki temu tętno spada, a ciało szybciej regeneruje się przed kolejnym wysiłkiem, ponieważ ćwiczenia pod koniec treningu umożliwiają łatwiejsze wyprowadzenie z organizmu produktów ubocznych przemiany materii (kwasu mlekowego).

5. Zdrowie:

Proszę natychmiast przerwać program treningowy, jeśli podczas ćwiczeń poczują Państwo naciągnięcie mięśnia lub ból w innych partiach ciała. Dla własnego bezpieczeństwa warto skonsultować się z lekarzem.

UŻYTKOWANIE: Należy pamiętać o stabilnym i bezpiecznym ustawieniu stojaka. Proszę dostosować czas treningu do indywidualnych możliwości i się nie nadwyręzać.

UWAGA: Przed rozpoczęciem treningu zasadniczo należy skonsultować się z lekarzem.

WSKAZÓWKI BEZPIECZEŃSTWA

- Niniejszy przyrząd treningowy NIE jest zabawką! Stojaka do koszykówki należy używać wyłącznie zgodnie z przeznaczeniem.
- Przyrząd treningowy jest przeznaczony tylko do użytku domowego. W przypadku korzystania z produktu w celach komercyjnych klient traci prawo do gwarancji.
- Uwaga! Stojak musi być zawsze zabezpieczony przed przewróceniem.
- Stojak do koszykówki należy ustawić na stabilnym i równym podłożu, tak aby był w stabilnej i bezpiecznej pozycji.
- Podstawę zawsze napełniać piaskiem (lub wodą), aby zapewnić stabilność stojaka i uniknąć jego przewrócenia do przodu. Zalecamy napełnić podstawę piaskiem zamiast wody, ponieważ w razie powstania dziury woda może wypłynąć, co może spowodować przewrócenie się produktu oraz doprowadzić do szkód materialnych lub osobowych.
- Przed użyciem należy sprawdzić, czy wszystkie elementy łączące są mocno dokręcone. Czynność powtarzać w przyszłości!
- Przed każdym użyciem należy sprawdzić, czy produkt nadaje się do użytku. W przypadku jakichkolwiek nieprawidłowości, proszę z niego nie korzystać.
- Regularnie proszę sprawdzać zestaw pod kątem uszkodzonych części, które w razie potrzeby należy wymienić. Używać wyłącznie oryginalnych części zamiennych.
- Nie wolno wspinać się na stojak do koszykówki.
- Nie wolno wieszkać się na koszu, nie wykonywać wsadów, ponieważ stojak może się przewrócić.
- Dzieci nie mogą przeprowadzać montażu ani bawić się bez opieki w bezpośrednim otoczeniu przyrządu treningowego.
- Nie korzystać ze stojaka do koszykówki w pobliżu wody ani nie ustawiać go na zewnątrz w przypadku deszczu.
- Na trening proszę wkładać odpowiednią odzież, która nie może zaczepić się na koszu podczas treningu.
- Zawsze należy mieć na sobie obuwie sportowe, nigdy nie trenować boso, w sandałach, rajstopach lub skarpetkach.
- Nie wolno nosić biżuterii, która może zaczepić się na koszu.
- W przypadku złego samopoczucia proszę niezwłocznie przerwać trening.
- Przy długotrwałym promieniowaniu UV materiał zużywa się dużo szybciej. Aby uniknąć przedwczesnego zużycia i przedłużyć żywotność produktu, w przypadku nieużywania należy przechowywać go w suchym i ciemnym miejscu. Nie należy wystawiać produktu na długotrwałe działanie wiatru, wilgoci, ekstremalnych temperatur i promieniowania słonecznego.

NIEZBĘDNE NARZĘDZIA

- Klucz imbusowy 13 mm
- Młotek
- Poziomica

MONTAŻ

Krok 1.

Zamontuj kółka (Nr 11), dolną rurę pionową (Nr 8) wraz z osią (Nr 10) do podstawy (Nr 9), (rys. 1)

Krok 2.

Zamontuj dolne ukośne podpory (Nr 12 i 13) do dolnej rury pionowej (Nr 8) za pomocą śrub (Nr 16) oraz do podstawy za pomocą śrub (Nr 18) (rys. 2)

Krok 3.

Wypełnij podstawę (Nr 9) wodą lub piaskiem i zamknij korkiem (nr 14) (rys. 3)

Krok 4.

Zamontuj obręcz (Nr 2) do tablicy (Nr 1) oraz górnej rury pionowej (Nr 6) za pomocą 4 śrub Nr 15. Następnie zamontuj poprzeczne rury (Nr 4 i 5) do górnej rury pionowej (Nr 6) oraz tablicy (Nr 1) za pomocą śrub Nr 19 i 17 (rys. 4)

Krok 5.

Założ siatkę na obręcz (rys. 5)

Krok 6.

Włóż pionową rurę (Nr 6) z zamontowaną tablicą i koszem na głębokość minimum 11 cm do pionowej rury środkowej (Nr 7) i przymocuj za pomocą 2 śrub Nr 20. Przed zamocowaniem, należy wybrać żądaną wysokość gry (rys. 6)

Krok 7.

Zamontuj kompletną pionową rurę środkową (Nr 7) do rury dolnej (Nr 8) używając śrub Nr 20. W tym kroku zalecamy pomoc drugiej osoby w celu przytrzymania rury środkowej (rys. 7)

UWAGA: Obręcz może być zawieszona maks 305 cm nad ziemią.

UWAGA: Nie wolno korzystać ze stojaka do koszykówki, zanim podstawa zostanie napełniona wodą lub piaskiem

TRANSPORT STOJAKA

Gdy podstawa wypełniona jest wodą lub piaskiem, jest dość ciężka. Cały zestaw będzie ważył około 130 kg.

Aby przestawić kosz, potrzebna jest obecność 2 dorosłych osób. Jedna z nich będzie odpowiedzialna za asekurację słupa konstrukcji, a druga za przechylenie podstawy na kółka. Słupki należy złapać w środkowej części dwiema rękami i delikatnie przechylić na siebie. Druga osoba podnosi w tym czasie podstawę, do momentu, aż kółka dotkną ziemi i konstrukcję będzie można przesunąć.

Zalecamy ustawienie produktu w pożądanym miejscu przed napełnieniem podstawy wodą lub piaskiem. Zbyt częste przenoszenie może spowodować uszkodzenie podstawy lub metalowej ramy z powodu dużego ciężaru.

PRZECHOWYWANIE I KONSERWACJA

Produkt czyścić wyłącznie ściereczką lub moką szmatką, bez użycia specjalnych środków czyszczących! Przed użyciem i po użyciu skontrolować produkt pod kątem uszkodzeń i śladów zużycia. Nie dokonywać żadnych zmian konstrukcyjnych! Dla własnego bezpieczeństwa należy używać wyłącznie oryginalnych części zamiennych. Jeżeli poszczególne elementy zostaną uszkodzone bądź powstaną ostre krawędzie lub kany, nie wolno korzystać z produktu. Produkt przechowywać w bezpiecznym miejscu, odpornym na warunki pogodowe, aby uniknąć jego uszkodzenia lub możliwości spowodowania obrażeń przez produkt.

USUWANIE ODPADÓW

Po zakończeniu żywotności produktu należy przekazać go do punktów zbiórki i segregacji odpadów. Wszelkich informacji udziela lokalne firmy zajmujące się gospodarką odpadami.