

GOTIE

INSTRUKCJA OBSŁUGI GENERATORA PARY GOTIE GGP-3000



DANE TECHNICZNE

- moc: 3000W, poj. 1,5 l
- napięcie zasilania: 220-240V ~ 50/60Hz
- ceramiczna stopa
- SMART POWER – automatyczny dobór temperatury do różnych rodzajów tkanin
- ciśnienie pary: max. 6bar
- prasowanie w pionie lub poziomie
- funkcja automatycznego wyłączenia
- funkcja anti-drip zapobiegająca kapaniu
- bezpieczne przechowywanie i blokada żelazka na stacji
- miejsce na zwinięcie przewodu w podstawie urządzenia

WSKAZÓWKI BEZPIECZEŃSTWA

- Przed pierwszym użyciem należy uważnie zapoznać się z całością treści niniejszej instrukcji.
- Nie zanurzać urządzenia w wodzie.
- Nigdy nie szarp za przewód, aby odłączyć go od gniazdka; zamiast tego chwyć wtyczkę i pociągnij, aby ją odłączyć.
- Nie pozwól, aby przewód dotykał gorących powierzchni. Pozwól żelazku całkowicie ostygnąć przed odstawieniem. Na czas przechowywania owiń luźno przewód wokół żelazka lub podstawy.
- Zawsze odłączaj żelazko od gniazdka elektrycznego przed napełnianiem wodą lub opróżnianiem oraz gdy nie jest używane.
- Nie używaj żelazka z uszkodzonym przewodem ani jeśli zostało ono upuszczone, uszkodzone lub przecieka. Aby uniknąć ryzyka porażenia prądem, nie rozbieraj żelazka, ale przekaż go wykwalifikowanemu serwisantowi w celu sprawdzenia i naprawy.
- To urządzenie nie jest przeznaczone do użytku przez osoby (w tym dzieci) o ograniczonych zdolnościach fizycznych, sensorycznych lub umysłowych, lub osoby bez doświadczenia i wiedzy, chyba że będą one nadzorowane lub poinstruowane w zakresie obsługi urządzenia przez osobę odpowiedzialną za ich bezpieczeństwo.
- Konieczny jest ścisły nadzór nad urządzeniem używanym przez dzieci lub w ich pobliżu. Nie zostawiaj żelazka bez nadzoru, gdy jest podłączone lub na desce do prasowania.
- Dotykanie gorących części metalowych, gorącej wody lub pary może spowodować oparzenia. Zachowaj ostrożność podczas odwracania żelazka do góry nogami - w zbiorniku może znajdować się gorąca woda.
- Jeśli wskaźnik awarii zapala się, oznacza to, że żelazko nie działa prawidłowo. Odłącz żelazko od źródła zasilania i skontaktuj się z serwisem producenta.
- Żelazka należy używać i ustawiać na stabilnej powierzchni.
- Żelazka nie wolno pozostawiać bez opieki, gdy jest podłączone do sieci elektrycznej.
- Należy dopilnować, by dzieci nie bawiły się tym urządzeniem.
- Symbol  oznacza, że dane elementy mogą się nagrzewać w trakcie użytkowania urządzenia.
- Nie dotykaj urządzenia mokrymi ani wilgotnymi rękoma.
- Nie zostawiaj rozgrzanego żelazka dotykającego tkanin lub łatwopalnych powierzchni.
- Nie używaj dodatków chemicznych, substancji zapachowych ani odkamieniaczy. Nieprzestrzeganie powyższych przepisów prowadzi do utraty gwarancji.
- Należy zwrócić uwagę na to, by do jednego obiegu prądu nie włączać zbyt dużo odbiorników.
- Nie używać na wolnym powietrzu.
- Nie należy stawiać urządzenia w pobliżu źródeł ciepła.
- Sprzęt tylko do użytku domowego, przy eksploatacji niezgodnej z przeznaczeniem lub wbrew niniejszej instrukcji sprzedawca nie ponosi żadnej odpowiedzialności, a uprawnienia z tytułu gwarancji wygasają.
- Napraw sprzętu może dokonywać jedynie autoryzowany punkt serwisowy, a wszelkie modernizacje lub stosowanie innych niż oryginalne części zamiennych lub elementów urządzenia jest zabronione i zagraża bezpieczeństwu użytkownika.
- Producent nie ponosi odpowiedzialności za ewentualne szkody powstałe w wyniku niewłaściwego użytkowania urządzenia.
- Żelazka testowane są po wyprodukowaniu celem sprawdzenia ich poprawnego działania. W wyniku testów w zbiorniku może pozostać niewielka ilość wody.

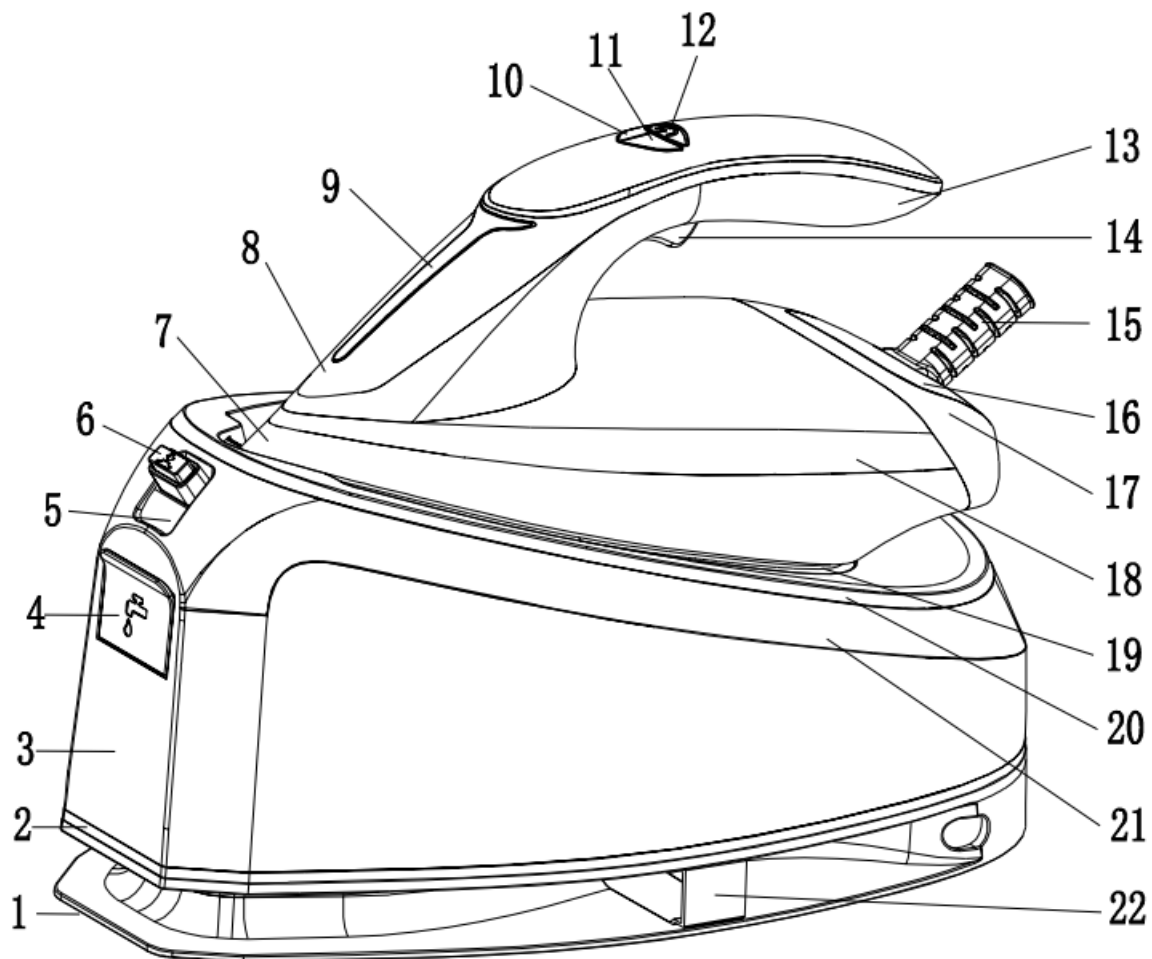

1. Podstawa urządzenia
2. Podstawa zbiornika
3. Zbiornik
4. Wlew wody
5. Wnęka blokady
6. Przycisk odblokowania
7. Obudowa żelazka
8. Panel przedni żelazka

9. Lampka sygnalizacyjna
10. Przycisk ustawień
11. Przycisk czyszczenia
12. Włącznik
13. Uchwyt
14. Przycisk pary
15. Osłonka przewodu
16. Przyłącze przewodu

17. Tylna osłona
18. Korpus żelazka
19. Stopa żelazka
20. Krawędź podstawy
21. Korpus podstawy
22. Schowek na przewód

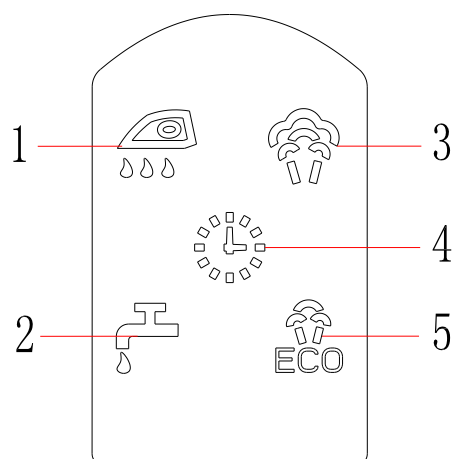

1. Wskaźnik czyszczenia
2. Wskaźnik braku wody
3. Para - praca w trybie podstawowym
4. Wskaźnik uśpienia
5. Tryb ECO

PIERWSZE UŻYCIE

Podczas pierwszego użycia żelazka może pojawić się niewielka ilość dymu oraz dźwięki wydawane przez rozszerzające się tworzywa. Jest to normalny objaw i po krótkim czasie ustaje. Za pierwszym razem zalecamy prasowanie przez szmatkę.

- Przed pierwszym użyciem żelazka zdejmij plastikową osłonę z podstawy (jeśli jest), wyczyść podstawę miękką szmatką.
- Dbaj o utrzymywanie gładkiej stopy żelazka. Nie przejeżdżaj nim po metalowych przedmiotach (np. po desce do prasowania, guzikach, zamkach błyskawicznych itp.)
- Włókna z czystej wełny (100% wełny) można prasować w trybie pary. Należy użyć szmatki do prasowania.

UŻYTKOWANIE URZĄDZENIA

Blokada urządzenia

1. Wciśnij przycisk (6) i przesun go w dół, by odblokować urządzenie i zdjąć je z podstawy.
2. Odłóż urządzenie na podstawę i przesun przycisk w górę, by zablokować urządzenie na podstawie.

Napełnianie zbiornika na wodę

1. Odłącz kabel zasilający z gniazdka.
2. Otwórz korek.
3. Napełnij zbiornik na wodę do poziomu MAX i zamknij korek.
4. Jeśli masz twardą wodę, zaleca się używanie wody destylowanej lub demineralizowanej.

Włączanie urządzenia

1. Naciśnij włącznik (12), a urządzenie zacznie działać.
2. Naciskaj włącznik przez co najmniej 2 sek., by wyłączyć urządzenie.

Automatyczna kontrola temperatury SMART POWER

1. Sprawdź instrukcje dotyczące prasowania na prasowanej odzieży. Niektóre tkaniny i materiały nie nadają się do prasowania.
2. Urządzenie wyposażone jest w system elektronicznej kontroli temperatury, który automatycznie dobiera odpowiednie parametry pracy.

Nie należy używać wody perfumowanej, odwapnionej chemicznie, octu, krochmalu, środków do usuwania kamienia lub ułatwiających prasowanie ani żadnych innych środków chemicznych, gdyż może to spowodować wyciek wody, uszkodzenie urządzenia lub powstawanie plam na ubraniach.

PRASOWANIE

1. Napełnij zbiornik wodą.
2. Podłącz żelazko do sieci.
3. Prasowanie na parze jest możliwe tylko po zakończeniu ogrzewania, w przeciwnym razie woda może wyciekać przez stopę żelazka.
4. Poczekaj, aż lampka oraz ikona pary przestaną migać. Po rozgrzaniu stopy ikona pary oraz lampka będą świecić się światłem ciągłym, co sygnalizuje gotowość urządzenia.
5. Gdy skończysz prasowanie, odłóż żelazko na podstawę urządzenia i zablokuj (6).
6. Odłącz żelazko od zasilania. Wylej pozostałą wodę i pozostaw żelazko do ostygnięcia.

Tryby pracy

Aby zmienić tryb pracy, po włączeniu i rozgrzaniu żelazka wciśnij przycisk SET (10). Tryby można zmieniać w dowolnym momencie.

1. W trybie podstawowym urządzenie pracuje z pełną mocą i wydajnością, co jest symbolizowane podświetlaniem się ikony pary (3).
2. W trybie ECO zmniejsza się wydajność urządzenia i zużycie energii. Uderzenie pary jest niedostępne.

Prasowanie parowe

Aby prasować z użyciem pary, pionowo lub poziomo, przytrzymuj przycisk pary (14).

Nie wolno próbować usuwać zagnieceń z odzieży, którą ktoś ma na sobie. Strumienia pary nie należy kierować na swoją ani czyjąś rękę.

Uderzenie pary

W trybie podstawowym dwukrotnie wciśnij szybko przycisk pary (14). Ikona pary (3) zamruga. Uderzenie pary trwa 2 sek.

Automatyczne uśpienie

1. Żelazko automatycznie przechodzi w tryb uśpienia, gdy pozostaje nieużywane przez 10 minut.
2. O przejściu w tryb uśpienia informuje migająca ikona lampka oraz ikona (4), a także sześciokrotny sygnał dźwiękowy. Lampka oraz ikona będą mrugać przez cały czas.
3. Naciśnij włącznik, by aktywować urządzenie.

System anti-drip

Żelazko wyposażone jest w system zapobiegający kapaniu. Urządzenie automatycznie przestanie generować parę, gdy temperatura jest zbyt niska.

Wykrywanie braku wody

Jeśli w trakcie pracy w zbiorniku zabraknie wody, pompa automatycznie przestanie działać, aby wykluczyć możliwość uszkodzenia.

CZYSZCZENIE I KONSERWACJA

1. Przed czyszczeniem upewnij się, że w zbiorniku jest wystarczająca ilość wody.
2. Po 25 godzinach pracy pompy, urządzenie poinformuje o konieczności czyszczenia.
3. Przed czyszczeniem postaw żelazko w bezpiecznej pozycji, aby nie poparzyć się gorącą wodą podczas czyszczenia.
4. Gdy żelazko się nagrzeje, naciśnij i przytrzymaj przełącznik czyszczenia przez 3 sekundy, a żelazko przejdzie w tryb czyszczenia. Lampka sygnalizacyjna zamruga i pojawi się sygnał dźwiękowy.
5. O zakończeniu czyszczenia (ok. 2 minuty) poinformuje sygnał dźwiękowy.

ROZWIĄZYWANIE PROBLEMÓW

PROBLEM	PRZYCZYNA	ROZWIĄZANIE
Nieprzyjemny zapach lub dym	1. Nowe urządzenie 2. Uszkodzone urządzenie	1. Objawy powinny ustąpić po kilkunastu minutach. 2. Skontaktuj się z serwisem.
Żelazko nie generuje pary	1. Brak wody 2. Urządzenie nie jest wystarczająco nagrzane 3. Nie naciśnięto przycisku włączania pary 4. Urządzenie nie jest włączone	1. Odłącz urządzenie od prądu i napełnij zbiornik wodą. 2. Odłóż żelazko i odczekaj chwilę, by żelazko się nagrzało. 3. Podczas prasowania trzymaj naciśnięty przycisk pary (14). 4. Włącz urządzenie.
Z urządzenia dobiega odgłos pompowania	Urządzenie pompuje wodę, by generować parę	Jest to normalny objaw. Jeśli odgłos pompowania jest słyszalny cały czas lub brzmi nietypowo, skontaktuj się z serwisem.
Ze stopy żelazka wycieka woda	1. Urządzenie nie jest wystarczająco nagrzane 2. Para w wężyku skrapla się	1. Odłóż żelazko i odczekaj chwilę, by żelazko się nagrzało. 2. Przez kilka sekund wypuszczaj parę, trzymając żelazko z dala od tkaniny.
Prasowana odzież lub deska do prasowania są wilgotne	1. Para skrapla się na desce po długim prasowaniu 2. Pokrowiec deski nie radzi sobie z ilością pary generowaną przez urządzenie	1. Podłóż warstwę filcu pod pokrowiec, wymień pokrowiec deski do prasowania. 2. Podłóż warstwę filcu pod pokrowiec.
Ikona czyszczenia miga	Żelazko informuje o konieczności przeprowadzenia czyszczenia.	Przeprowadź czyszczenie zgodnie z sekcją Czyszczenie i konserwacja.

OCHRONA ŚRODOWISKA



Usuwanie wyeksploatowanych urządzeń elektrycznych i elektronicznych (dotyczy krajów Unii Europejskiej i innych krajów europejskich z wydzielonymi systemami zbierania odpadów). Ten symbol na produkcie lub jego opakowaniu oznacza, że produkt nie powinien być zaliczany do odpadów domowych. Użytkownik jest zobowiązany do oddania go prowadzącym zbieranie zużytego sprzętu elektrycznego i elektronicznego. Prowadzący zbieranie, w tym lokalne punkty zbiórki, sklepy oraz gminne jednostki, tworzą odpowiedni system umożliwiający oddanie tego sprzętu. Właściwe postępowanie ze zużytym sprzętem elektrycznym i elektronicznym przyczynia się do uniknięcia szkodliwych dla zdrowia ludzi i środowiska naturalnego konsekwencji, wynikających z obecności składników niebezpiecznych oraz niewłaściwego składowania i przetwarzania takiego sprzętu.

SZCZEGÓŁOWE WARUNKI GWARANCJI

- 1) Gwarancja udzielana jest przez Luxpol sp. z o.o. sp. k., zwaną dalej Gwarantem, na okres 24 miesiące od daty sprzedaży określonej w dowodzie zakupu. Warunkiem udzielenia gwarancji jest zapoznanie się użytkownika z instrukcją obsługi i użytkowanie urządzenia zgodnie z tą instrukcją.
- 2) Karta gwarancyjna jest nieważna, jeżeli nie jest w niej wpisana data zakupu potwierdzona pieczęcią punktu sprzedaży detalicznej i czytelnym podpisem sprzedawcy. Karta gwarancyjna jest ważna tylko łącznie z dowodem zakupu.
- 3) Gwarant zapewnia bezpłatną naprawę w przypadku wystąpienia w okresie gwarancyjnym wad produktu określonych w treści niniejszej gwarancji, powstałych z przyczyn tkwiących w produkcie. Gwarancja obowiązuje wyłącznie na terenie Rzeczypospolitej Polskiej.
- 4) Gwarant zapewnia, że rozpatrzenie reklamacji nastąpi niezwłocznie, nie później niż w ciągu 21 dni roboczych (poniedziałek – piątek z wyłączeniem dni ustawowo wolnych od pracy określonych w ustawie z dnia 18 stycznia 1951 r. o dniach wolnych od pracy) od dostarczenia produktu przez Kupującego (tj. uprawnionego z gwarancji). W przypadkach szczególnych rozpatrzenie reklamacji nastąpi w terminie 30 dni roboczych od dostarczenia produktu przez Kupującego. W razie wątpliwości co do zastosowania do danego produktu procedury określonej w zdaniu poprzednim, Kupujący może uprzednio to potwierdzić telefonicznie w Centrum Serwisowym.
- 5) Wady zauważone w okresie gwarancji należy zgłaszać niezwłocznie, tj. nie później niż w terminie 14 dni od ich wykrycia.
- 6) Kupujący jest zobowiązany do dostarczenia produktu do Autoryzowanego Punktu Serwisowego lub sklepu, którym produkt nabył, ze wszystkimi dokumentami zakupu (np. paragon), instrukcjami obsługi i materiałami, które otrzymał w czasie jego zakupu, w oryginalnym opakowaniu fabrycznym.
- 7) Gwarancja główna określona w punkcie 1 ulega każdorazowo przedłużeniu o okres, w którym Kupujący nie mógł korzystać z produktu (czyli o czas od chwili zgłoszenia do czasu usunięcia usterki). Jeżeli w wykonaniu swoich obowiązków Gwarant dostarczył Kupującemu zamiast rzeczy wadliwej rzecz wolną od wad albo dokonał istotnych napraw rzeczy objętej gwarancją, termin gwarancji biegnie na nowo od chwili dostarczenia rzeczy wolnej od wad lub zwrócenia rzeczy naprawionej.
- 8) Kupujący ma prawo domagać się wymiany produktu na wolny od wad jeżeli:
 - a) w okresie gwarancji określonym w punkcie 1 w produkcie ujawni się wada, której na podstawie orzeczenia osoby reprezentującej Gwaranta (serwis) nie można usunąć;
 - b) w okresie trwania gwarancji zostanie wykonana 4 razy taka sama naprawa, a produkt nadal wykazuje wady powstałe z przyczyn tkwiących w sprzedanej rzeczy, uniemożliwiające korzystanie z niej.
- 9) Decyzję o wymianie produktu na nowy podejmuje wyłącznie Gwarant na podstawie odnotowanych w karcie gwarancyjnej napraw i po sprawdzeniu zasadności żądania wymiany.
- 10) Ingerencja w produkt niewynikająca z jego normalnej eksploatacji wykonana w okresie gwarancyjnym przez osoby nieuprawnione przez Gwaranta, powoduje utratę uprawnień gwarancyjnych.
- 11) Gwarancja nie obejmuje:
 - a) czynności przewidzianych w instrukcji obsługi do wykonania których zobowiązany jest użytkownik we własnym zakresie i na swój koszt (instalacja i podłączenie produktu, konserwacja, wymiana sznurów przyłączeniowych);
 - b) usterek powstałych w wyniku nieprawidłowego transportu, użytkowania produktu niezgodnie z instrukcją obsługi, niedochowania należytej staranności, a także powstałe na skutek przedostania się zanieczyszczeń lub ciał obcych do produktu;
 - c) uszkodzeń mechanicznych, termicznych, chemicznych oraz powstałych na skutek działania sił zewnętrznych (wyładowania atmosferyczne, skoki napięcia), a także korozji;
 - d) elementów ze szkła, plastiku oraz wszelkiego rodzaju przebarwień, odprysków i wgniotów.

- 12) Gwarancji nie podlegają części i akcesoria podlegające normalnemu zużyciu w czasie eksploatacji.
- 13) W przypadku oczywistej bezzasadności zgłoszenia reklamacyjnego Kupującego (np. brak wady, niewłaściwa obsługa urządzenia, usterka nieobjęta gwarancją) Gwarant odmawia wykonania naprawy/wymiany produktu w ramach udzielonej Gwarancji, przedstawiając jednocześnie Kupującemu uzasadnienie zajętą stanowiska. W sytuacji dalszego podtrzymywania przez Kupującego dotychczasowych twierdzeń odnośnie zasadności zgłaszanej reklamacji, Gwarant, za zgodą Kupującego potwierdzającą pozagwarancyjny i odpłatny charakter usługi, dokona weryfikacji zgłoszenia i ewentualnej naprawy pozagwarancyjnej.
- 14) Wyklucza się ewentualne inne roszczenia uprawnionego z gwarancji, niż:
 - a) prawo do żądania usunięcia usterki zgodnie z niniejszymi warunkami gwarancji;
 - b) prawo do wymiany w reżimie określonym w punkcie 8 warunków gwarancji.
- 15) Produkt przeznaczony jest wyłącznie do użytku w indywidualnych gospodarstwach domowych. Używanie produktu do innych celów powoduje utratę gwarancji.
- 16) Gwarancja niniejsza nie wyłącza, nie ogranicza ani nie zawiesza uprawnień kupującego z tytułu niezgodności rzeczy sprzedanej z umową - wynikających z ustawy z dnia 30 maja 2014 r. o prawach konsumenta oraz ustawy z dnia 23 kwietnia 1964 r. – K.C., w tym z tytułu rękojmi za wady fizyczne rzeczy sprzedanej. Wykonanie uprawnień z gwarancji nie wpływa na odpowiedzialność sprzedawcy z tytułu rękojmi. W razie wykonywania przez Kupującego uprawnień z gwarancji bieg terminu do wykonania uprawnień z tytułu rękojmi ulega zawieszeniu z dniem zawiadomienia sprzedawcy o wadzie. Termin ten biegnie dalej od dnia odmowy przez Gwaranta wykonania obowiązków wynikających z gwarancji albo bezskutecznego upływu czasu na ich wykonanie.
- 17) Dokonanie naprawy gwarancyjnej będzie poświadczone wpisem serwisu producenta na karcie gwarancyjnej.

Zgłoszenia napraw gwarancyjnych należy dokonywać telefonicznie w Serwisie Centralnym producenta pod numerem +48 884 944 344 lub za pośrednictwem strony internetowej www.gotie.pl



KARTA GWARANCYJNA
GENERATOR PARY
GGP-3000

DATA SPRZEDAŻY

PIECZEĆ/PODPIS

DATA ZGŁOSZENIA REKLAMACJI	KRÓTKI OPIS USZKODZENIA I NAPRAWY	DATA NAPRAWY

Luxpol sp. z o.o. sp. k.
Tel.: +48 884 944 344
serwis@gotie.pl

www.gotie.pl