

Saramonic®

Sound.Remarkable. ʌll

Instrukcja obsługi do systemu UwMic9S

Oświadczenie

Prosimy o dokładne zapoznanie się z niniejszą instrukcją przed rozpoczęciem użytkowania oraz o eksploatację i przechowywanie urządzenia zgodnie z zaleceniami. Instrukcję warto zachować do wykorzystania w przyszłości. W przypadku problemów, których nie można rozwiązać za pomocą instrukcji obsługi, prosimy o zwrócenie się o pomoc do sprzedawcy lub skontaktować się z nami pod adresem: info@saramonic.pl

UWAGA:

1. Nie należy używać urządzenia pod wodą lub bez zabezpieczenia w deszczowych warunkach. Przechowywać w chłodnym, suchym suchym miejscu.
2. Urządzenie jest przeznaczone do użytku i przechowywania w normalnych temperaturach. Nie należy często przenosić urządzenia z miejsca przegrzanego do zimnych warunków i trzymać z dala od źródeł ciepła, takich jak grzejniki i piece.
3. Podczas użytkowania lub przechowywania należy unikać kontaktu z kurzem i wilgocią.
4. Nie narażać urządzenia na gwałtowne uderzenia, gdyż może to spowodować jego uszkodzenie.
5. Aby uniknąć sprzężenia akustycznego, nie trzymaj mikrofonu blisko głośników.
6. Aby zapewnić optymalne wykrywanie dźwięku, nie należy trzymać dłoni przy główce mikrofonu.

Wprowadzenie ogólne

System mikrofonów bezprzewodowych Saramonic UwMic9S to wysokiej jakości 2-kanalowe rozwiązanie audio dla stacji telewizyjnych, ENG, filmowców, vlogerów, mobilnych dziennikarzy i twórców treści w atrakcyjnej cenie. Jest to łatwy w użyciu, wysokiej jakości i analogowy system UHF. Zewnętrzne wejście odbiornika umożliwi podłączenie urządzenia jako dodatkowy sygnał mikrofonowy lub liniowy, np. mikrofony typu shotgun, miksery, rejestratory lub odtwarzacze muzyczne. System

może być zasilany poprzez porty USB-C, dzięki czemu może pracować przez wiele godzin na power banku USB-C 5V.

Odbiornik RX9S

Wprowadzenie

Saramonic RX9S jest dwukanałowym odbiornikiem bezprzewodowym UHF do zamocowania na aparacie lub kamerze. Charakteryzuje się szerokim pasmem przełączania podczerwieni (RF), wyświetlaczem OLED, o wysokim kontraście oraz szybką synchronizacją pomiędzy nadajnikiem i odbiornikiem. Dwie odłączane anteny mogą być obracane o 360° w celu lepszego odbioru sygnału. Wyjście odbiornika można przełączać między trybami mono i stereo. Funkcja low-cut w odbiorniku minimalizuje dudnienie w paśmie niskich częstotliwości.

Budowa produktu

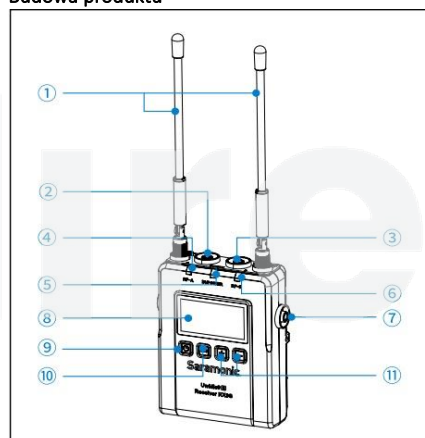

Odłączane anteny

Gniazdo wyjściowe grupy A

Podłącz urządzenie RX9S do aparatu, kamery, rejestratora, miksera lub wzmacniacza za pomocą dostarczonych w zestawie kabli wyjściowych.

Gniazdo wyjściowe grupy B

Podłącz RX9S do aparatu, kamery miksera lub wzmacniacza za pomocą dostarczonych kabli wyjściowych.

Wskaźnik RF-A

Wskaźnik RF pokazuje poziom sygnału wejściowego RF dla grupy A w następujący sposób:

Stały niebieski: Sygnał RF jest silny.

Nie świeci się: Sygnał RF jest odłączony.

Wskaźnik IR/POWER

Wskaźuje poziom naładowania baterii w następujący sposób:

Świeci na niebiesko: bateria w pełni naładowana i wystarczająca.

Świeci na czerwono: Niski poziom naładowania baterii.

Stan ładowania:

Miga na czerwono: ładowanie.

Wskaźnik RF-B

Wskaźnik RF informuje o poziomie sygnału wejściowego RF dla grupy B w następujący sposób:

Stały niebieski: Sygnał RF jest silny.

Nie świeci się: Sygnał RF jest odłączony.

Wejście mikrofonowe/wejście liniowe

Podłącz mikrofon 3,5 mm lub urządzenie o poziomie liniowym do odbiornika.

Wyświetlacz OLED

Wyświetla menu, proszę odnieść się do "Wyświetlacz OLED Instrukcja obsługi wyświetlacza OLED" (strona 4), aby uzyskać więcej szczegółów.

Przycisk zasilania

Naciśnij długo, aby włączyć lub wyłączyć odbiornik RX9S.

Przycisk SET

Naciśnij długo przycisk SET, aby zmienić ustawienia w menu wyświetlacza.

Następnie naciśnij krótko przycisk SET, aby potwierdzić zmianę ustawień lub naciśnij ponownie długo, aby wyjść bez zapisywania.

Przycisk +/-

Umożliwia wybór funkcji lub wartości wyświetlanych na wyświetlaczu.

Przełącznik ON/OFF A (dla grupy A)

Przełącznik Wł/Wył B (dla grupy B)

Adapter mocowania zimnej stopki

Port ładowania USB-C (DC 5V)

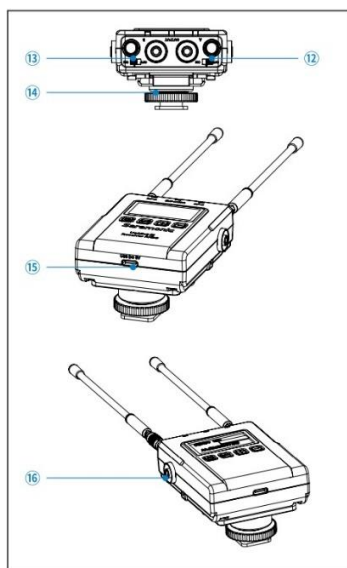

Wyjście słuchawkowe 3,5 mm

Podłącz słuchawki, aby monitorować dźwięk.

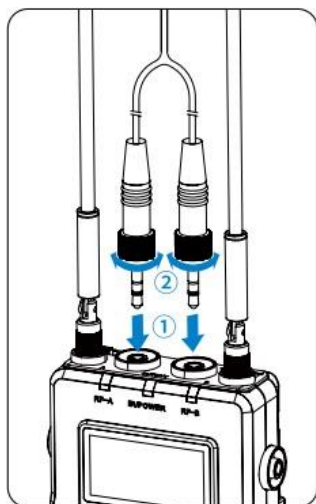

Dołączanie akcesoriów

Podłącz dostarczony kabel do gniazda wyjściowego.

Wybierz odpowiedni kabel i podłącz go do gniazda OUTPUT.

Aby zapewnić bezpieczne połączenie, obróć, aby zablokować złącze.

Istnieje możliwość zamocowania klipsa do paska. Patrz sekcja "Mocowanie akcesoriów" (str. 5).

Mocowanie adaptera do stopki.

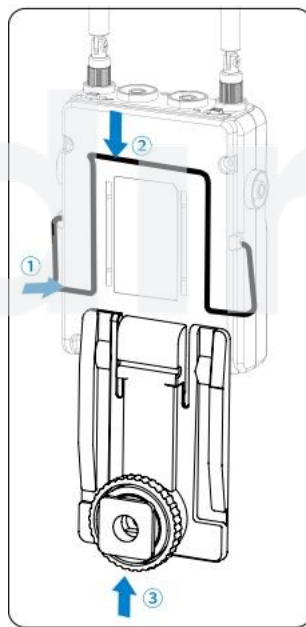

Proszę przymocować zaczep do paska do góry nogami przed założeniem adaptera mocowania do buta. Wciśnij dolną część klipsa na pasek, aby zrobić trochę miejsca między zaczepem na pasek pomiędzy odbiornikiem. Wyrównaj zaczep do paska z dwoma pionowymi rowkami na adapterze mocowania do gorącej stopki. Włóż adapter zgodnie z kierunkiem strzałki. Wsuń całkowicie adapter mocowania na stopkę, aż zaczep paska wpasuje się w poziomy rowek na odbiorniku. Klips na pasek pasuje do poziomego rowka w uchwycie adaptera.

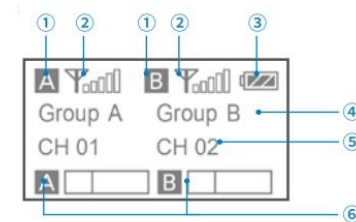

Instrukcja obsługi wyświetlacza OLED

Ekran główny: Jeśli nie wykonano żadnej operacji dla 20 sekund na innych ekranach, wyświetlacz będzie automatycznie powracał do ekranu głównego.

1. Ikona grupy

Wskazuje, że moc grupy A jest wyłączona.

Wskazuje, że moc grupy A jest włączona.

2. Wskaźnik poziomu RF

Wskazuje aktualny poziom odbioru.

3. Wskaźnik poziomu naładowania baterii

Wyświetla poziom naładowania baterii. Proszę naładować urządzenia natychmiast po wskaźniku zaczyna migać.

4. Nazwa grupy kanałów

Wyświetla bieżący numer kanału.

6. Miernik poziomu wejścia Audio

Wyświetla poziom wejścia audio.



Przycisk zasilania: Naciśnij i przytrzymaj przycisk SET, aby odblokować lub zablokować funkcję zasilania. Zablokuj zasilanie, aby zapobiec wyłączeniu odbiornika przypadkowo podczas użytkowania.

• **Odblokowany:** Przytrzymaj przycisk zasilania, aby włączyć lub wyłączyć odbiornik (domyślnie w systemie).

• **Zablokowany:** Odbiornik nie zostanie wyłączony nawet po naciśnięciu zasilania.

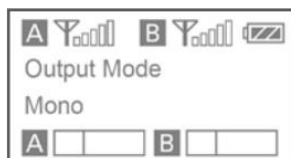

Tryb wyjściowy: Tryb wyjściowy można ustawić w funkcji mono lub stereo. Gdy tryb wyjściowy jest w trybie mono, dźwięk z lewego i prawego kanału będą słyszane w obu słuchawkach. W stereo odbiornik a i Wyjście audio odbiornika B zostanie oddzielone od części lewej i prawej. W przypadku korzystania z dwóch nadajników, upewnij się, że przełącznik ON/OFF grupy A i B jest ustawiony w trybie włączonym (ON). Tryb „Mono” to domyślne ustawienia systemowe.

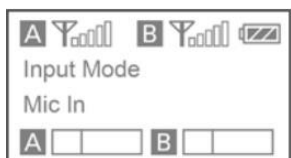

Tryb wejściowy: Tryb wejściowy można ustawić dla wejścia mikrofonowego lub wejścia liniowego.

Wejście mikrofonowe: służy do podłączenia mikrofonu na mini Jack TRS 3,5 mm.

Wejście liniowe: do podłączenia urządzenia na poziomie linii do odbiornika.

Domyślna wartość systemu ustawiona jest na wejście mikrofonowe.

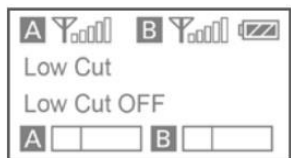

Funkcja „Low cut”: Naciśnij i przytrzymaj przycisk SET, aby włączyć lub wyłączyć funkcję. Low cut jest używany w celu tłumienia sygnałów o częstotliwościach niższych niż 150 Hz. Domyślnie funkcja "Low Cut OFF" jest wyłączona.



Local mic: Funkcja umożliwiająca podłączenie mikrofonu (3-ciej osoby) w systemie UwMic9S. Wyłączanie lub włączanie odbywa się za pomocą przycisku SET.

Enable: Umożliwia odbiornikowi połączenie z zewnętrznym urządzeniem audio.

Disable: Gniazdo wejściowe mikrofonu/linii odbiornika jest wyłączone. Wartość domyślna to "Disable".

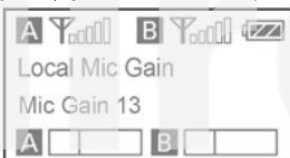

Local MIC GAIN: Dostosuj czułość mikrofonu zewnętrznego w przedziale od 0 do 15 dB. Wartość domyślna to "13".

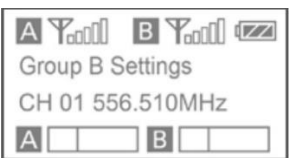
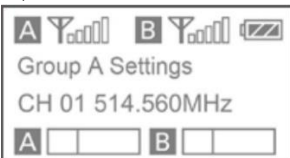

Wybierz kanał: Aby uzyskać szczegółowe informacje na temat operacji, proszę patrz "Ręczne ustawianie kanału odbiornika" (strona 6).

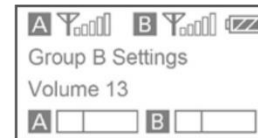
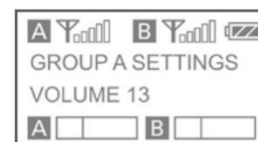

Ustaw głośność wyjściową: Ustaw głośność wyjścia audio w zakresie od 0 do 15 dB. Ustawienie jest zachowywane nawet po wyłączonym zasilaniu. Domyślna głośność to 13.

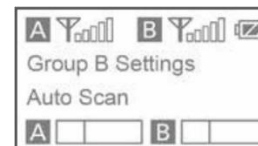
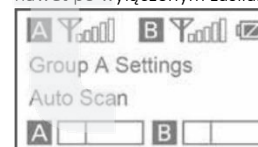

Funkcja automatycznego skanowania: Automatycznie skanuj dostępny i przejrzysty kanał. Szczegółowe informacje na temat operacji skanowania znajdują się na stronie nr 6.

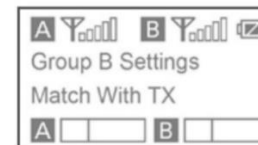

Funkcja dopasowywania systemu w podczerwień: Dopasuj odbiornik i nadajnik przez podczerwień. Szczegółowe informacje na temat działania, patrz "Dopasowywanie odbiornika" i kanał nadajnika" (strona 4).

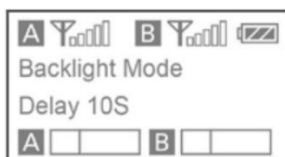

Ustaw podświetlenie: Ustaw diodę podświetlenia w trybie włączonym lub wybierz spośród trzech opcji: 60, 30 lub 10 sekund. Domyślne ustawienie systemowe to "Opóźnienie 30s".

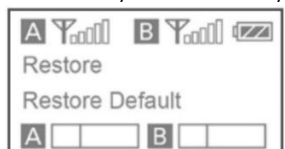

Restoring default setting



UwMic9S-RX9S Version

Nadajnik TX9S. Wprowadzenie.

Saramonic UwMic9S-TX9S to nadajnik typu „body-pack”. Posiada czytelny wyświetlacz OLED, odłączaną antenę i wbudowany akumulator. Jest wyposażony w oddzielne wejście liniowe oraz gniazdo wejściowe mikrofonu. Nadajnik może akceptować dźwięk z dołączonego mikrofonu krawatowego ze złączem mini Jack 3,5 mm z blokadą lub innym urządzeniem z takim samym złączem. Przycisk zasilania wycisza mikrofon między ujęciami. Ta funkcja blokowania uniemożliwia nadajnikowi przypadkowe wyciszenie lub wyłączenie.

Budowa nadajnika TX9S

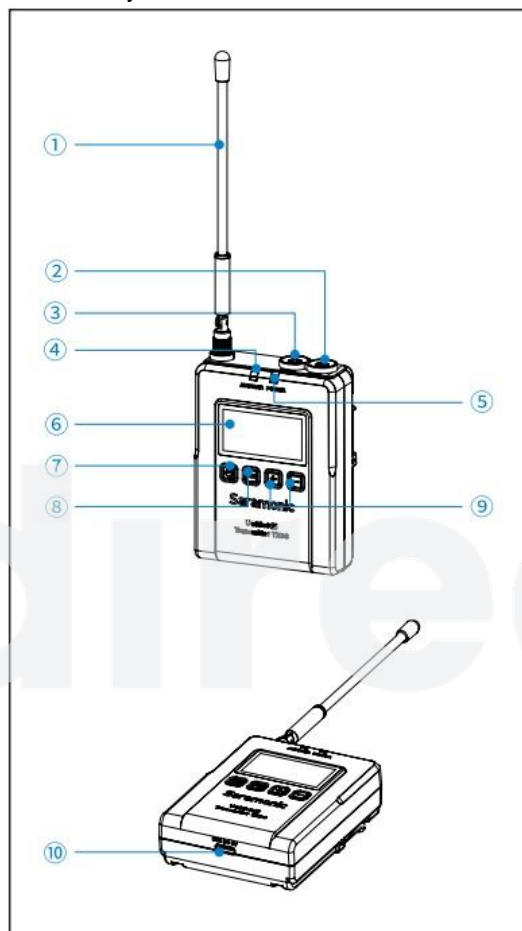

1. Antena z możliwością odłączenia
2. Wejście mikrofonowe mini Jack 3,5 m
3. wejście liniowe LINE IN do bezprzewodowego połączenia z odbiornikiem.
Łączy się z urządzeniami na poziomie linii.
4. Wskaźnik AUDIO / IR (detektor podczerwieni)
Wskaźnik AUDIO: Wskazuje wejście audio

poziom. IR (detektor podczerwieni): Odbiera częstotliwość z odbiornika.
Solid Blue: Poziom wejścia audio jest odpowiedni.
na czerwono: Dźwięk jest wyciszony (tj. wyłączony).
Aby uzyskać szczegółowe informacje na temat ustawiania funkcji wyciszania, patrz Ustawienia wyciszania (strona 6).

5. Wskaźnik POWER

Wskazuje poziom naładowania baterii w następujący sposób:
Stały niebieski: Wystarczający poziom naładowania baterii.
Solid czerwony: Niski poziom naładowania baterii.
Stan ładowania:
na czerwono: ładowanie.
trwały kolor niebieski: W pełni naładowany.

6. Wyświetlacz OLED

Aby uzyskać informacje na temat menu wyświetlania, zapoznaj się z "OLED"
Wyświetl instrukcję obsługi" (strona 8), aby uzyskać więcej informacji
Szczegóły.

7. Przycisk zasilania / wyciszenia

Zasilanie **WŁĄCZONE**:

Naciśnij przycisk na sekundę lub dłużej

Wyłączenie zasilania:

Naciskaj przycisk, aż się wyłączy

Wycisz ON/OFF:

Krótkie naciśnięcie przycisku

8. Przycisk SET

Naciśnij i przytrzymaj przycisk SET, aby wejść w wyświetlane menu. Następnie naciśnij krótko SET przycisk, aby potwierdzić opcję lub długie naciśnięcie ponownie, aby wyjść bez oszczędzania.

9. Przycisk + lub -

Wybiera funkcje lub wartości wyświetlane na wyświetlaczu.

10. Port ładowania USB-C (DC 5V)

Mocowanie akcesoriów

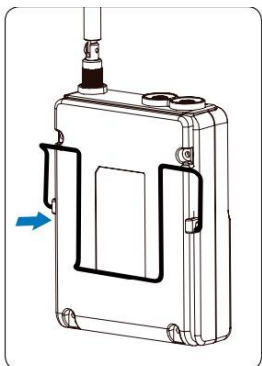

1. Mocowanie klipsa do paska

Włóż jeden koniec klipsa do paska do jednego z dwóch otworów po obu stronach nadajnika, a następnie włóż drugi koniec do otworu na drugim boku.

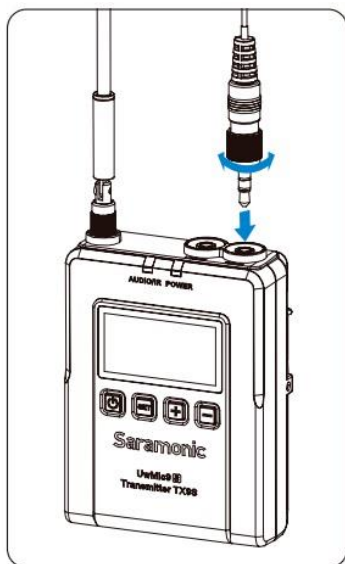

2. Podłączanie mikrofonu

Aby uzyskać bezpieczne połączenie, włącz opcję zablokuj przycisk złącze.

Uwaga: Proszę wyłączyć nadajnik przed podłączanie lub wyjmowanie mikrofonu.

Instrukcja obsługi wyświetlacza OLED

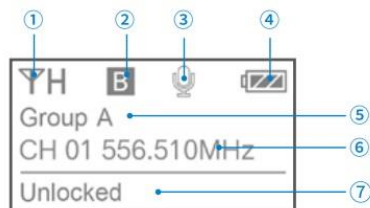

Ekran główny. Jeśli nie zostanie wykonana żadna operacja dla 20 sekund na innych ekranach, wyświetlacz będzie automatycznie powraca do ekranu głównego.

1. Wskaźnik mocy transmisji RF: wskazuje aktualną moc transmisji poziom.

Aby uzyskać szczegółowe informacje na temat ustawiania poziomu, zobacz "Wybierz poziom mocy RF" (strona 6).

2. Wskaźnik grupy kanałów: wskazuje bieżącą grupę.

3. Wskaźnik wyciszenia

4. Wskaźnik poziomu naładowania baterii:

Wyświetla poziom naładowania baterii. Proszę naładować akumulator urządzenia natychmiast w momencie migania wskaźnika.

5. Nazwa grupy kanałów

6. Wskazuje bieżący kanał i częstotliwość.

7. Stan przycisku Zasilanie / Wycisz.



8. Sekcja wyświetlania menu. Wyświetla różne funkcje. Naciśnij przycisk + lub -, aby przełączyć funkcje. Ustaw zasilania: Wybierz Odblokowany lub Zablokowany. Ustaw "Zablokowany", aby

zablokować przycisk zasilania, aby zapobiec przypadkowemu wyłączeniu lub wyciszeniu urządzenia podczas użytkowania. Wartość domyślna to "Odblokowane".

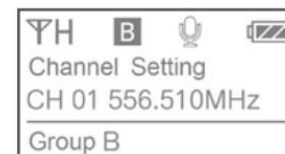

Wybierz kanał: Naciśnij i przytrzymaj przycisk SET, aby wejść do menu. Użyj przycisków "+" i "-", aby wybrać kanał, którego potrzebujesz, przytrzymując krótko przycisk SET, potwierdzamy operację.

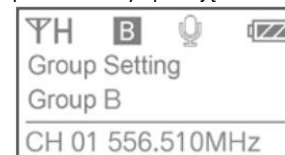

Wybierz grupę: możesz wybrać kanał "A" lub "B". Każda grupa posiada 96 kanałów. Wartość domyślna to "Grupa A".

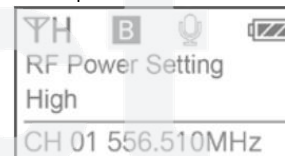

Wybierz poziom mocy RF: Możesz ustawić przesyłaną moc RF do High, Medium lub Low. Wartość domyślna to "Wysoka".



Ustaw wyciszenia: Jeśli chcesz wyciszyć dźwięk, najpierw wybierz "Włącz", a następnie naciśnij krótko przycisk zasilania. Wartość domyślna to "Włącz".

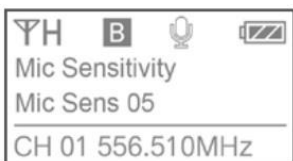

Ustawienie czułości mikrofonu:

Jeśli chcesz dostosować wzmocnienie mikrofonu, ustaw odpowiednią czułość w zakresie 0 do 8 dB. Wartość domyślna to 5.

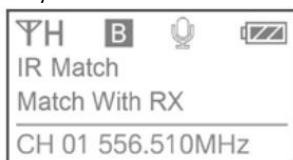

Parowanie na podczerwień IR:

Ustaw nadajnik tak, aby był blisko w stosunku do odbiornika. Ekran wyświetli "Dopasowanie" podczas procesu.

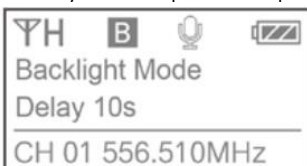

Ustaw podświetlenie:

Wybierz OPCJĘ WŁ. lub Opóźnienie o 10, 30 lub 60 sekund. Wartość domyślna to "Opóźnienie 30s".

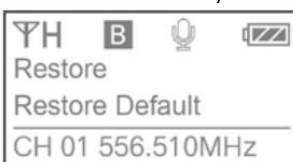

Restore default setting

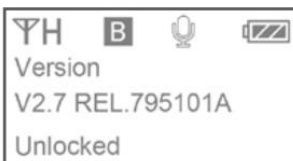

UwMic9S-TX9S Version

Instrukcja obsługi

1. Podłącz odbiornik do aparatu, kamery, miksera lub rejestratora.
2. Włącz odbiornik, naciskając długo przycisk przycisk zasilania.
3. Ustaw kanał odbiornika na dwa sposoby:

1. Za pomocą funkcji automatycznego skanowania

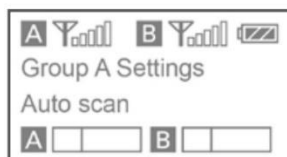

Używanie przycisku + lub - w celu wyświetlenia automatycznego skanowania na ekranie w odbiorniku.

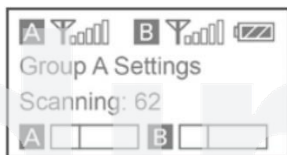

Naciśnij przycisk SET, aby potwierdzić.

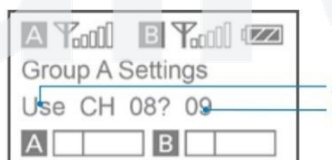

Kanały z najmniejszym szumem i zakłóceniami zostaną wyświetlone.

A. Wskazuje, że bieżący kanał z najmniejszymi interferencjami to CH 08. Potwierdź czy chcesz go użyć korzystając z słuchawek. Możesz krótko nacisnąć przycisk SET, aby potwierdzić kanał w ciągu 20 sekund. Jeśli chcesz zakończyć operację dłużej naciśnij przycisk SET, aby wyjść z wyświetlonego menu.

B. 20 sekund Odliczanie

Uwaga:

1. Po upływie 20 sekund wyświetlacz powraca do ekranu głównego bez zapisywania.
2. Niektóre hałasy mogą wystąpić, gdy zasilanie jest

włączone, więc można wyłączyć poziom wejścia audio podłączonych urządzeń do odbiornika.

2. Ręczne ustawianie kanału odbiornika:

Użyj przycisku + lub -, aby wyświetlić kanał na odbiorniku.



Przytrzymaj dłużej przycisk SET, aby przejść do Menu.

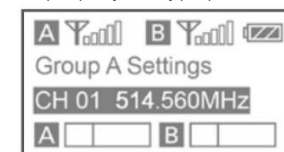

Użyj przycisku + lub -, aby wybrać pożądaną funkcję i potwierdź to krótko naciskając przycisk SET.

4. Dopasowanie kanału dla odbiornika i nadajnika

1. Transmisja podczerwień służy do ustawienia częstotliwości, poprzez ustawienie blisko siebie odbiornika do nadajnika.

Dla TX9S

- Włącz nadajnik i odbiornik.
- Użyj przycisku + lub -, aby wyświetlić "Dopasuj" z menu TX" na odbiorniku.

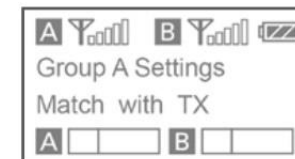

- Użyj przycisku + lub -, aby wyświetlić "Dopasuj" z menu RX" na nadajniku.

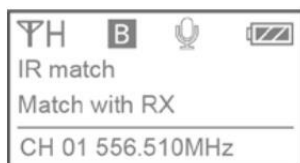

- Naciśnij i przytrzymaj przycisk SET, aby wybrać menu a następnie naciśnij go krótko, aby potwierdzić.
- Umieść port nadajnika podczerwieni na odbiorniku w pobliżu detektora podczerwieni na nadajnik.
- Jeśli synchronizacja jest zakończona, taka informacja jest wyświetlana na ekranie OLED. Częstotliwość gotowa do użycia na nadajniku.
- Po pomyślnym parowaniu naciśnij przycisk SET na odbiorniku, aby powrócić do poprzedniego menu.

Specyfikacja

- typ transmisji: UHF
- modulacja: GFSK
- zasięg działania: do 100 m
- gniazdo wejściowe: 2 x mini Jack 3,5 mm (Mic / Line)
- wymagania dotyczące zasilania: wbudowana bateria litowo-jonowa lub USB-C DC 5V
- pojemność baterii: 2000 mAh
- żywotność baterii: około 8 godzin
- referencyjny poziom wejścia audio: -60 dBv (wejście Mic, tłumienie 0 dB)
- stosunek sygnału do szumu: > 75 dB
- latencja: 12 ms
- przesterowanie dźwięku: < 0,2%
- materiał: stop aluminium
- waga: ok. 157 g
- wymiary: 220 x 64 x 25 mm

Odbiornik RX9S

- typ transmisji: UHF
- modulacja: GFSK
- zasięg działania: do 100 m
- gniazdo wyjściowe: 2x mini Jack 3,5 mm
- gniazdo wejściowe: 1 x mini Jack 3,5 mm (Mic / Line)
- gniazdo słuchawkowe: mini Jack 3,5 mm

- wymagania dotyczące zasilania: wbudowana bateria litowo-jonowa lub USB-C DC 5V
- pojemność baterii: 2000 mAh
- żywotność baterii: około 8 godzin
- czułość: -95 dBm
- stosunek sygnału do szumu: > 75 dB
- latencja: 12 ms
- przesterowanie dźwięku: < 0,2%
- materiał: stop aluminium
- waga: ok. 193 g
- wymiary: 220 x 64 x 25 mm

Zawartość zestawu

- 1x odbiornik RX9S
- 2 x nadajnik TX9S
- 2 x mikrofon krawatowy Saramonic DK3A
- 1 x rozgałęźnik Saramonic SR-C2004 z mini Jack TRS 2x mini Jack TRS
- 1 x kabel audio Saramonic SR-UM10-C35XLR - mini Jack / XLR
- 2 x kabel do ładowania USB-C do USB-A (120 cm)
- 1 x kabel mini Jack 3,5 mm TRS / kabel mini Jack 3,5 mm TRS
- 4 x antena
- 3 x mocowanie do paska
- 1 x adapter do mocowania na aparacie lub statywie
- 1 x walizka SR-C8

Warunki gwarancji

Okres gwarancji obejmuje 24 miesiące począwszy od dnia zakupu. W ramach gwarancji zapewniamy usunięcie usterek wynikających z wad materiałowych i błędów produkcyjnych. Termin naprawy 14 dni od daty dostarczenia sprzętu do autoryzowanego serwisu lub 21 dni od daty dostarczenia sprzętu do sklepu, w którym został zakupiony. Naprawa gwarancyjna nie obejmuje usterek wynikających z niewłaściwego lub niezgodnego z przeznaczeniem użytkowania sprzętu. Gwarancja traci ważność w przypadku samodzielnej ingerencji osób nieuprawnionych do przeprowadzania napraw.

Dystrybucja Fdirect Sp. z o. o.

(sklep internetowy: www.infoto.pl)
ul. Rąbieńska 18, 94-227 Łódź
Adres tymczasowy: ul. Brukowa 10, 91-341 Łódź
tel. 042 252 99 95

fax. 042 252 99 96
email: info@saramonic.pl