

Girmi



Kuchenka elektryczna PE16

INSTRUKCJA OBSŁUGI

ŚRODKI BEZPIECZEŃSTWA

Podczas używania urządzeń elektrycznych, zawsze powinny zostać zachowane podstawy bezpieczeństwa, jak poniżej:

PRZECZYTAJ WSZYSTKIE INSTRUKCJE PRZED UŻYCIEM URZĄDZENIA.

TRZYMAJ Z DALA OD WODY.

UWAGA: w przypadku większości urządzeń elektrycznych, wszystkie części elektryczne są w stanie pobudzenia nawet, gdy urządzenie jest wyłączone.

Aby zredukować ryzyko śmierci poprzez porażenie prądem:

1. Zawsze wyłącz urządzenie z gniazdka, gdy nie jest używane.
2. Nie korzystaj z urządzenia podczas kąpieli. Przechowuj urządzenie w takim miejscu, by jego upadek do wanny, czy zlewu nie był możliwy.
3. Nie umieszczaj urządzenia w wodzie i innych płynach.
4. Jeśli urządzenie wpadnie do wody, odłącz je natychmiast. **NIE SIĘGAJ PO NIE DO WODY!**

UWAGA: By zredukować ryzyko poparzeń, porażenia prądem, pożaru czy innego urazu:

1. Nie zostawiaj urządzenia, gdy pracuje, bądź jest włączone do gniazdka.
2. Nadzór jest konieczny, gdy urządzenie jest używane przez dzieci, bądź osoby niepełnosprawne.
3. Korzystaj z urządzenia tylko w celach, do których jest przeznaczone. Korzystanie z dodatków niezalecanych przez producenta może być niebezpieczne.
4. Nigdy nie korzystaj z urządzenia, gdy jego przewód, bądź wtyczka są uszkodzone. Także gdy nie działa poprawnie, bądź zostało upuszczone lub w inny sposób uszkodzone. Tym bardziej, gdy wpadło do wody. Zanieś urządzenie do najbliższego serwisu w celu przeglądu, bądź naprawy.
5. Trzymaj przewód zasilający z dala od gorących powierzchni, bądź innego źródła ciepła.
6. Nigdy nie wrzucaj, ani nie wkładaj żadnych obiektów do urządzenia. Może to być niebezpieczne.
7. Elementy mogą nagrzewać się podczas użytkowania. Pozwól im ostygnąć po skończonej pracy, nim schowasz urządzenie.

INFORMACJE OGÓLNE

Podczas pierwszego użycia urządzenia, płyta może wydzielać trochę dymu. Nie martw się, ponieważ po kilku użyciach dym zniknie.

⚠ - Aby uniknąć ryzyka poparzeń, gdy urządzenie pracuje, należy dotykać tylko pokręteł, ponieważ inne części mogą być bardzo gorące. Należy obchodzić się ostrożnie z e świeżo ugotowanym jedzeniem.

- UWAGA: Płyta grzewcza różni się od płyty gazowej: po wyłączeniu kuchenki płyta pozostaje gorąca przez kilka minut i nigdy nie powinna być dotykana.

- Produkt należy używać wyłącznie do celów, do jakich został zaprojektowany; używać garnków lub pojemników odpowiednich do gotowania. Stosować pojemniki do gotowania odpowiednie do wymiaru płyty.

- Nigdy nie pozostawiaj urządzenia bez nadzoru podczas pracy.

- Po zakończeniu użytkowania urządzenia należy wyjąć wtyczkę i poczekać na całkowite schłodzenie każdej części przed przechowywaniem lub czyszczeniem urządzenia. Do czyszczenia płyty używać wyłącznie miękkiej gąbki.

- Nie zanurzać urządzenia w wodzie lub innych płynach. Nie pozostawiać pod strumieniem wody z kranu. W żadnym wypadku nie wolno dopuścić, aby woda lub inne płyny znalazły się na powierzchni do gotowania.

- Umieścić urządzenie na stabilnej powierzchni. Nie należy używać urządzenia jako podparcia dla przedmiotów.

- Gdy urządzenie pracuje, pozostaw wystarczająco dużo miejsca po obu stronach produktu.

- Urządzenie należy trzymać z dala od materiałów łatwopalnych, ciepła, zimnych miejsc i pary, zasłon, papieru.

- Ze względu na dużą moc urządzenia, nie należy używać przedłużaczy do podłączenia go do gniazdka elektrycznego.

Opis urządzenia PE16

- 1 Pokrętko regulacji temperatury
- 2 Kontrolka temperatury
- 3 Korpus główny
- 4 Płyta grzewcza

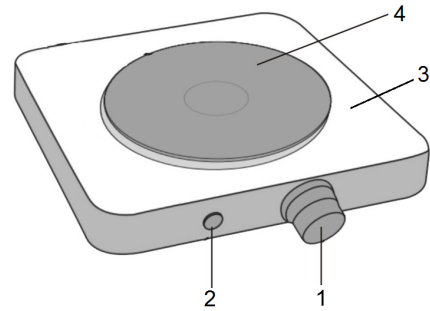

OBSŁUGA

Ta kuchenka jest odpowiednia do gotowania i podgrzewania wielu potraw poprzez zwykłe garnki i patelnie.

- Umieść urządzenie na płaskiej i stabilnej powierzchni, pozostawiając wystarczająco dużo miejsca po obu stronach produktu, a następnie podłącz wtyczkę do gniazdka elektrycznego.
- Ustaw żadaną temperaturę, obracając pokrętko regulacji temperatury (1) w położenie pomiędzy (MINIMUM) i (MAXIMUM). Lampka kontrolna temperatury (2) zaświeci się, wskazując, że płyta (4) nagrzewa się; gdy osiągnięta zostanie ustawiona temperatura, kontrolka gaśnie; podczas normalnej pracy, kontrolka zapala się okresowo, wskazując, że temperatura jest utrzymywana.
- Gdy kontrolka zgaśnie, płyta jest gotowa do gotowania.
- Podczas gotowania zaleca się okresowe sprawdzanie stanu potraw, aby zapobiec ich przypaleniu.

UWAGA: ponieważ przejście z wysokich na niskie temperatury wymaga czasu, płyta schładza się bardzo powoli. Należy uważać, aby nie dopuścić do przegrzania lub przypalenia jedzenia.

- Po zakończeniu gotowania obróć pokrętko (1) do pozycji "OFF", odłącz urządzenie i poczekać na całkowite schłodzenie każdej części przed rozpoczęciem operacji czyszczenia.

Czyszczenie należy przeprowadzać w sposób opisany w następnym paragrafie; urządzenie należy przechowywać z dala od źródeł ciepła i w miejscu niedostępnym dla dzieci.

CZYSZCZENIE



Przed czyszczeniem odłącz wtyczkę z gniazda elektrycznego i poczekaj na całkowite ostygnięcie urządzenia.

- Nie zanurzaj urządzenia w wodzie, nie pozostawiaj go pod strumieniem wody z kranu. W żadnym wypadku nie wolno dopuścić, aby woda lub inne płyny znalazły na powierzchni do gotowania.

- Do czyszczenia płyt nie należy używać ściernych, metalowych szczotek.
- Wyczyść płytę grzewczą wilgotną gąbką z detergentami do mycia naczyń.
- Oczyszczyć korpus (3), pokrętko (1) i pokrywę wilgotną ściereczką.

DANE TECHNICZNE

Zasilanie: AC 220-240V~50/60Hz.

Moc: 500W

Średnica płytki: 11 cm

KARTA GWARANCYJNA

IMPORTER / GWARANT :

COMTEL GROUP spółka z ograniczoną odpowiedzialnością sp.k.
PLAC KUPIECKI 2, 32-800 BRZESKO,

TEL: +48 14 68 49 418 , FAX: +48 14 68 49 419.

www.comtelgroup.pl e-mail: biuro@comtelgroup.pl , serwis@comtelgroup.pl

Nazwa i model

Data sprzedaży	Podpis i pieczęć sprzedawcy

Adnotacje o naprawie

LP	Data przyjęcia do naprawy	Opis naprawy	Pieczęćka/podpis
1			
2			
3			

"Zgodnie z przepisami Ustawy z dnia 29 lipca 2005r. o ZSEiE zabronione jest umieszczanie łącznie z innymi odpadami zużytego sprzętu oznakowanego symbolem przekreślonego kosza. Użytkownik, chcąc pozbyć się sprzętu elektronicznego lub elektrycznego, jest obowiązany do oddania go do punktu zbierania zużytego sprzętu. Powyższe obowiązki ustawowe zostały wprowadzone w celu ograniczenia ilości odpadów powstałych ze zużytego sprzętu elektrycznego i elektronicznego oraz zapewnienia odpowiedniego poziomu zbierania, odzysku i recyklingu. W sprzęcie nie znajdują się składniki niebezpieczne, które mają szczególnie negatywny wpływ na środowisko i zdrowie ludzi."

WARUNKI GWARANCJI

1. Niniejsza gwarancja jest udzielana przez firmę **COMTEL GROUP spółka z ograniczoną odpowiedzialnością sp.k. z siedzibą Plac Kupiecki 2, 32-800 Brzesko, Tel: 14 68 49 418** nazywana w dalszej części gwarancji **Gwarantem/Autoryzowanym Serwisem**.
2. Niniejsza gwarancja dotyczy wyłącznie produktów pod marką TREVI, TREVIDEA, G3FERRARI, GIRMI zakupionych na terytorium Rzeczypospolitej Polskiej.
3. Aby skorzystać z gwarancji należy przekazać kompletne urządzenie wraz z kartą gwarancyjną i dowodem zakupu w miejsce zakupu lub do importera – gwaranta.
4. Okres gwarancji wynosi 24 miesiące od daty zakupu sprzętu.
5. W przypadku wad uniemożliwiających korzystanie ze sprzętu okres gwarancji ulega przedłużeniu o czas od dnia zgłoszenia wady do dnia wykonania naprawy.
6. Gwarancja uprawnia do bezpłatnych napraw nabytego sprzętu, polegających na usunięciu wad fizycznych, które ujawniły się w okresie gwarancyjnym, z zastrzeżeniem punktu 10.
7. Zgłoszenie wad sprzętu powinno zawierać:
 - dowód zakupu towaru, (oryginał lub kopia)
 - nazwę, model towaru, jeżeli są to nr fabryczne urządzenia,
 - datę sprzedaży (bez skreśleń i poprawek),
 - dokładny opis uszkodzenia, wady.
 - podpis i pieczętkę sprzedawcy.
8. Gwarant w terminie 14 dni roboczych od daty zgłoszenia wady ustosunkuje się do zgłoszonej reklamacji. Jeśli do dokonania naprawy wystąpi konieczność sprowadzenia części zamiennych z zagranicy termin naprawy może ulec przedłużeniu do czasu sprowadzenia niezbędnych elementów, lecz maksymalnie do 30 dni roboczych od daty otrzymania towaru do naprawy.
9. Reklamujący powinien dostarczyć towar odpowiednio zabezpieczony przed uszkodzeniem w czasie transportu.
10. Gwarancja nie obejmuje:
 - uszkodzeń mechanicznych, chemicznych, termicznych i korozji,
 - uszkodzeń spowodowanych działaniem czynników zewnętrznych, niezależnych od producenta, a w szczególności wynikłych z użytkowania niezgodnego z Instrukcją Obsługi,
 - usterek powstałych w wyniku niewłaściwego montażu sprzętu,
 - samowolnych, dokonywanych przez użytkownika lub inne nieupoważnione osoby napraw, przeróbek lub zmian konstrukcyjnych.
 - używania urządzeń w celach komercyjnych,
 - zaniki sygnału podczas jazdy spowodowane odległością od nadajnika lub źle wykonaną instalacją antenową,
 - uszkodzenie sprzętu, który nie został dostarczony do serwisu w oryginalnym i bezpiecznym opakowaniu,
 - uszkodzenie plomby gwarancyjnej powoduje utratę gwarancji
 - kabli, baterii, akumulatorów, słuchawek, przewodów, wtyczki, uszkodzenia powłok lakierniczych i nadruków, ścierających się pod wpływem eksploatacji, nalepki itp.
11. Niedopuszczalne jest używanie urządzeń grzejnych w pomieszczeniach o dużym zapyleniu - powoduje to bardzo duże zagrożenie pożarowe oraz zniszczenie urządzenia. Uszkodzenie spowodowane osiadaniami kurzu i pyłów na urządzeniu nie podlega gwarancji.
12. Niniejsza gwarancja nie ogranicza, nie zawiesza ani nie wyłącza uprawnień kupującego w stosunku do sprzedawcy, wynikających z niezgodności towaru konsumpcyjnego z umową.
13. Klientowi przysługuje prawo do wymiany sprzętu na inny, posiadający te same zbliżone parametry techniczne w przypadku:
 - jeżeli w okresie gwarancji Serwis Autoryzowany dokona 3 napraw tej samej usterki, a sprzęt nadal będzie nadal wykazywał wady uniemożliwiające używanie go,
 - jeżeli Autoryzowany Serwis uzna, że usunięcie wady nie jest możliwe.
14. W przypadku, gdy naprawa, bądź wymiana urządzenia na nowe jest niemożliwa, reklamującemu przysługuje prawo do zwrotu zapłaconej kwoty.
15. Każdy reklamowany sprzęt Serwis Comtel Group sprawdza pod względem poprawności działania. Jeżeli się okaże, że sprzęt jest sprawny, Autoryzowany Serwis może obciążyć reklamującego kosztami związanymi ze sprawdzeniem sprzętu oraz jego wysyłką z powrotem do klienta.

IMPORTER / GWARANT:

COMTEL GROUP spółka z ograniczoną odpowiedzialnością sp.k.
PLAC KUPIECKI 2, 32-800 BRZESKO,
TEL: +48 14 68 49 418, FAX: +48 14 68 49 419.
www.comtelgroup.pl e-mail: biuro@comtelgroup.pl, serwis@comtelgroup.pl