

Canon

RF

24-70mm F2.8 L IS USM

Instrukcje

POLSKI

Dziękujemy za zakup produktu Canon.

Akcesorium RF24-70mm F2.8 L IS USM firmy Canon jest standardowym obiektywem zmiennoogniskowym przeznaczonym do użytku z aparatami EOS R.

- Skrót „IS” oznacza Image Stabilizer (Stabilizator obrazu).
- Skrót „USM” oznacza silnik ultradźwiękowy.

Oprogramowanie układowe aparatu

Należy dbać, aby zawsze używać aparatu wyposażonego w najnowszą wersję oprogramowania układowego. Szczegółowe informacje na temat sprawdzania, czy na urządzeniu zainstalowano najnowszą wersję oprogramowania układowego można znaleźć w witrynie internetowej firmy Canon.

Konwencje stosowane w niniejszej instrukcji



Ostrzeżenie, które ma na celu zapobieżenie nieprawidłowemu działaniu lub uszkodzeniu obiektywu bądź aparatu.



Dodatkowe uwagi na temat korzystania z obiektywu i fotografowania.

Zalecenia dotyczące bezpieczeństwa

Zalecenia te mają na celu zagwarantowanie, że aparat jest używany w sposób bezpieczny. Należy uważnie się z nimi zapoznać. Należy dbać o to, aby były one ściśle przestrzegane w celu uniknięcia narażenia użytkownika i innych osób na niebezpieczeństwo oraz odniesienia przez nich obrażeń.



Ostrzeżenie

Szczegółowe informacje na temat niebezpiecznych sytuacji, które mogą skutkować śmiercią lub odniesieniem poważnych obrażeń.

- **Nie wolno patrzeć przez obiektyw na słońce ani inne źródła silnego światła.** Może to prowadzić do utraty wzroku.
- **Nie wolno pozostawiać obiektywu w miejscu, gdzie będzie wystawiony na bezpośrednie działanie światła słonecznego bez założonego dekla na obiektyw.** Takie postępowanie może spowodować skupienie promieni słonecznych i doprowadzić do pożaru.



Przeostroga

Szczegółowe informacje na temat niebezpiecznych sytuacji, które mogą skutkować odniesieniem obrażeń lub uszkodzeniem mienia.

- **Nie wolno pozostawiać produktu w miejscach, gdzie będzie narażony na działanie bardzo wysokich lub niskich temperatur.** Dotknięcie produktu może wtedy skutkować odniesieniem oparzeń lub innych obrażeń.
- **Nie wkładać rąk ani palców do produktu.** Może to skutkować odniesieniem obrażeń ciała.

Zalecenia ogólne

Zalecenia dotyczące obsługi

- Nie wolno pozostawiać produktu w miejscach, w których panuje wysoka temperatura, takich jak zaparkowany samochód wystawiony na bezpośrednie działanie światła słonecznego. Wysokie temperatury mogą spowodować, że produkt przestanie działać prawidłowo.
- W przypadku przeniesienia obiektu z miejsca, gdzie panuje niska temperatura, do lokalizacji, w której temperatura jest wysoka, na powierzchni obiektu i jego częściach wewnętrznych może skraplać się para. Aby zapobiec skraplaniu się pary w takiej sytuacji, przed przeniesieniem obiektu z miejsca zimnego do ciepłego należy umieścić to akcesorium w szczelnym plastikowym opakowaniu. Po stopniowym ogrzaniu obiektu można go wyjąć. Tak samo należy postąpić, gdy obiekt jest przenoszony z miejsca ciepłego do zimnego.
- Należy zapoznać się również z wszelkimi zaleceniami dotyczącymi obsługi obiektu zawartymi w instrukcji obsługi aparatu.

Nazewnictwo

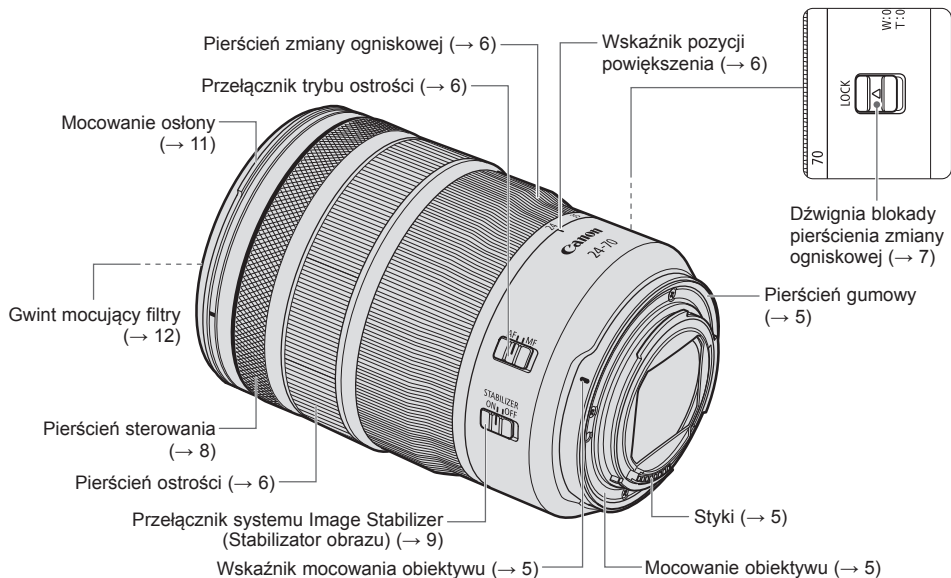

- Aby uzyskać szczegółowe informacje, należy zapoznać się z zawartością stron podanych w nawiasach (→ **).

1. Montowanie i zdejmowanie obiektywu

Wskaźnik mocowania obiektywu

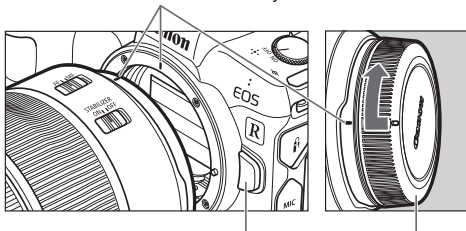

Przycisk zwalniania obiektywu Dekiel przeciwkurzowy

Montowanie obiektywu

Należy wyrównać wskaźnik mocowania obiektywu na obiektywie i aparacie, a następnie obracać obiektyw w prawo aż do usłyszenia kliknięcia.

Odłączanie obiektywu

Należy obracać obiektyw w lewo, jednocześnie przytrzymując przycisk zwalniania obiektywu na aparacie. Gdy obiektyw nie będzie można już obrócić, należy go odłączyć.

Szczegółowe informacje można znaleźć w instrukcji obsługi aparatu.



- Przed zamontowaniem lub odłączeniem obiektywu należy ustawić przełącznik zasilania aparatu w pozycji OFF.
- Przed odłączeniem obiektywu od aparatu należy zamocować dekiel na obiektyw.
- Po odłączeniu obiektywu należy umieścić go tylną częścią skierowaną do góry i zamocować dekiel przeciwkurzowy, aby zapobiec zarysowaniu powierzchni obiektywu i styków. Podczas mocowania dekla przeciwkurzowego należy upewnić się, że wskaźniki mocowania na obiektywie i dekle przeciwkurzowym są wyrównane.
- Jeżeli styki zostaną zarysowane lub zabrudzone bądź znajdują się na nich odciski palców, połączenie może być nieprawidłowe lub może pojawić się korozja, co z kolei może skutkować nieprawidłowym działaniem. Zabrudzone styki należy wyczyścić miękką ściereczką.
- Mocowanie obiektywu zabezpieczono pierścieniem gumowym w celu zagwarantowania lepszej ochrony przed kurzem i wodą. Pierścień gumowy może powodować niewielkie otarcia wokół mocowania obiektywu na aparacie, nie ma to jednak wpływu na jakość użytkowania.



- Pierścień gumowy można wymienić w punkcie serwisowym firmy Canon (usługa płatna).

2. Ustawianie trybu regulacji ostrości

Przełącznik trybu ostrości

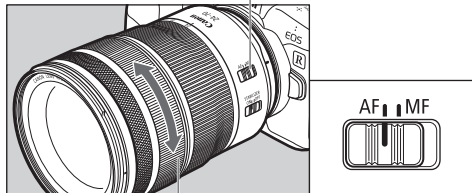

Pierścień ostrości

Aby fotografować w trybie autofokusa (AF), należy ustawić przełącznik trybu ostrości w pozycji AF. Aby korzystać wyłącznie z ręcznej regulacji ostrości (MF), należy ustawić przełącznik trybu ostrości w pozycji MF i wyregulować ostrość, obracając pierścieniem ostrości.

- Szybkie obracanie pierścieniem ostrości może spowodować, że ostrość zostanie ustawiona z opóźnieniem.

- Pierścień ostrości obiektywu jest elementem elektronicznym.
- Ręczne ustawianie ostrości jest możliwe nawet wtedy, gdy przełącznik trybu ostrości jest ustawiony w pozycji AF (pełnoczasowa ręczna regulacja ostrości). Wymagana jest jednak zmiana ustawień aparatu. Szczegółowe informacje można znaleźć w instrukcji obsługi aparatu.

3. Zmiana ogniskowej

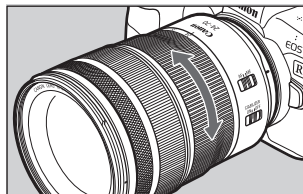

Aby zmienić ogniskową, należy obrócić pierścień zmiany ogniskowej na obiektywie.

- Należy pamiętać, aby ukończyć zmienianie ogniskowej przed rozpoczęciem regulacji ostrości. Zmiana ogniskowej po wyregulowaniu ostrości może wpłynąć na ustawioną ostrość.
- Szybkie obracanie pierścienia zmiany ogniskowej może spowodować tymczasową utratę ostrości.

4. Blokowanie pierścienia zmiany ogniskowej

Pierścień zmiany ogniskowej można zablokować, tak aby dla obiektywu stałe ustawiona była najkrótsza ogniskowa. Funkcja ta przydaje się, gdy użytkownik nosi aparat na pasku, gdyż zapobiega wysuwaniu się obiektywu.

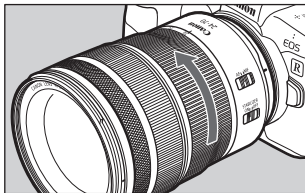
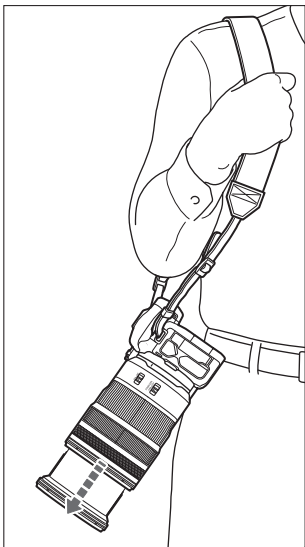

1 Obróć pierścień zmiany ogniskowej, aby ustawić go w położeniu odpowiadającemu najszerszemu kąтови (24 mm).

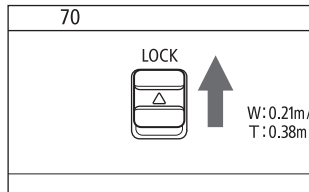

2 Przesuń dźwignię blokady pierścienia zmiany ogniskowej w kierunku wskazanym przez strzałkę.

- Aby zwolnić blokadę pierścienia zmiany ogniskowej, przesuń dźwignię blokady pierścienia zmiany ogniskowej w kierunku przeciwnym do wskazywanego przez strzałkę.

! Pierścień zmiany ogniskowej można zablokować tylko po ustawieniu go w położeniu odpowiadającemu najszerszemu kąтови.

5. Pierścień sterowania

Do pierścienia sterowania można przypisać często używane funkcje aparatu, takie jak ustawienia czasu naświetlania i przysłony.

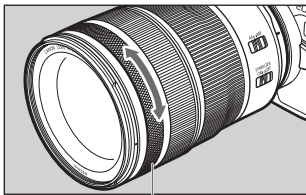

Pierścień sterowania

Klikanie pierścienia sterowania pozwala użytkownikowi oszacować, o ile został obrócony. Szczegółowe informacje o korzystaniu z pierścienia sterowania można znaleźć w instrukcji obsługi aparatu.



- W niektórych przypadkach dźwięki generowane podczas korzystania z pierścienia sterowania mogą zostać zarejestrowane w czasie filmowania.



- Odgłos klikania pierścienia sterowania może zostać wyłączony przez pracownika punktu serwisowego firmy Canon (usługa płatna).

6. Image Stabilizer (Stabilizator obrazu)

Ta funkcja zapewnia stabilizację obrazu odpowiednio do warunków fotografowania (na przykład fotografowania obiektów nieruchomych i wykonywania ujęć panoramicznych).

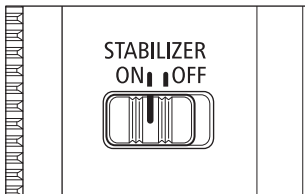

Aby skorzystać z funkcji Image Stabilizer (Stabilizator obrazu), należy ustawić przełącznik systemu Image Stabilizer (Stabilizator obrazu) w pozycji ON.

- Aby wyłączyć funkcję Image Stabilizer (Stabilizator obrazu), należy ustawić przełącznik systemu Image Stabilizer (Stabilizator obrazu) w pozycji OFF.

- Funkcja Image Stabilizer (Stabilizator obrazu) nie zapewnia korekcji rozmycia obrazu na skutek ruchu fotografowanego obiektu.
- Funkcja Image Stabilizer (Stabilizator obrazu) może nie działać w pełni poprawnie w przypadku fotografowania z pojazdu lub środka transportu, w którym występują gwałtowne wstrząsy.
- Funkcja Image Stabilizer (Stabilizator obrazu) działa przez około dwie sekundy po wyłączeniu aparatu. Nie wolno odłączać obiektywu przed upływem tego czasu. Takie postępowanie może skutkować wadliwym działaniem obiektywu.
- W przypadku korzystania ze statywu zaleca się ustawienie przełącznika systemu Image Stabilizer (Stabilizator obrazu) w pozycji OFF.
- Nawet gdy używany jest monopod, funkcja Image Stabilizer (Stabilizator obrazu) działa tak samo wydajnie jak podczas fotografowania z ręki. Jednak zależnie od warunków fotografowania działanie funkcji Image Stabilizer (Stabilizator obrazu) może nie być równie efektywne.

- Podczas fotografowania nieruchomego obiektu zapewnia ona korekcję drgań aparatu we wszystkich kierunkach.
- W przypadku wykonywania kilku kolejnych zdjęć w orientacji poziomej korygowane są pionowe drgania aparatu, natomiast gdy wykonywanych jest kilka kolejnych zdjęć w orientacji pionowej zmniejszane są poziome drgania aparatu.

Image Stabilizer (Stabilizator obrazu)

Funkcja Image Stabilizer (Stabilizator obrazu) tego obiektywu jest przeznaczona do stosowania podczas fotografowania z ręki w opisanych tutaj warunkach.



- W częściowo zacienionych miejscach, na przykład w pomieszczeniach lub na zewnątrz w porze nocnej.
- W miejscach, w których nie należy korzystać z lampy błyskowej, na przykład w muzeach i teatrach.
- W przypadku fotografowania w miejscu, które nie gwarantuje użytkownikowi odpowiedniej równowagi.
- W sytuacjach, w których ustawienie krótkiego czasu naświetlania nie jest możliwe.
- W przypadku wykonywania zdjęć panoramicznych pojazdów, pociągów itp.

7. Osłona

Niestandardowa osłona obiektywu blokuje niechciane światło i chroni przednią część obiektywu przed deszczem, śniegiem i kurzem.

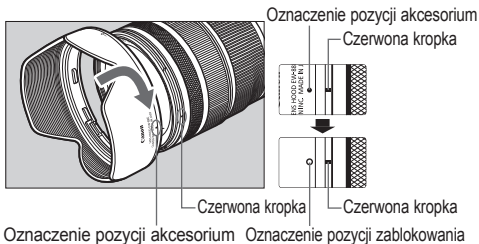

Mocowanie osłony

Należy wyrównać czerwone oznaczenie pozycji akcesorium na osłonie względem czerwonej kropki znajdującej się z przodu obiektywu, a następnie obracać osłonę w kierunku wskazanym przez strzałkę aż do usłyszenia odgłosu kliknięcia.

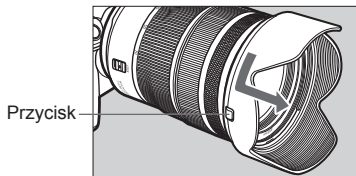

Zdejmowanie osłony

Aby zdemontować osłonę, należy nacisnąć i przytrzymać przycisk znajdujący się z boku osłony, a następnie obracać ją w kierunku wskazanym przez strzałkę, aż znajdujące się na niej oznaczenie pozycji akcesorium wyrówna się z czerwoną kropką umieszczoną z przodu obiektywu.

Podczas przechowywania osłonę można umieścić na obiektywie odwrótnie.



- Jeżeli osłona nie zostanie poprawnie zamocowana, może występować winietowanie (zaciemnienie brzegów obrazu).
- Podczas obracania osłony w trakcie montażu i demontażu należy trzymać za jej podstawę. Jeżeli użytkownik będzie przytrzymywał osłonę za jej brzeg, mogą pojawić się na niej odkształcenia.

8. Filtry (sprzedawane osobno)

Do gwintu mocującego filtry znajdującego się z przodu obiektywu można montować filtry.



- Można zamocować tylko jeden filtr naraz.
- Jeżeli niezbędne jest skorzystanie z filtra polaryzacyjnego, należy użyć kołowego filtra polaryzacyjnego PL-C B firmy Canon.
- Przed wyregulowaniem filtra należy zdjąć osłonę.

Dane techniczne

Ogniskowa/Przystona	24-70mm f/2.8
Konstrukcja obiektywu	21 elementów w 15 grupach
Minimalny otwór przysłony	f/22
Kąt widzenia	W poziomie: 74°–29°, W pionie: 53°–19° 30', Po przekątnej: 84°–34°
Minimalna odległość ostrzenia	0,21 m (przy 24 mm), 0,38 m (przy 70 mm)
Maksymalne powiększenie	0,24x (przy 24 mm), 0,30x (przy 32 mm), 0,22x (przy 70 mm)
Pole widzenia	Okolo 157 x 103 mm (przy 24 mm, 0,21 m) Okolo 158 x 106 mm (przy 70 mm, 0,38 m)
Średnica filtra	82 mm
Maksymalna średnica i długość	Okolo 88,5 x 125,7 mm
Masa	Ok. 900 g
Oslona	EW-88E
Dekiel na obiektyw	E-82II
Pokrowiec	LP1222

- Długość obiektywu jest mierzona od powierzchni mocowania obiektywu do jego przedniej krawędzi. Aby uwzględnić dekiel na obiektyw i dekiel przeciwkurtkowy, należy dodać 24,0 mm.
- Podane tutaj wartości średnicy maksymalnej, długości i masy dotyczą tylko obiektywu.
- Obiektyw zbliżeniowego 250D/500D nie można zamocować, ponieważ ze względu na rozmiar nie pasuje on do obiektywu.
- Wszelkie podane wartości zostały zmierzone zgodnie ze standardami firmy Canon.
- Dane techniczne i wygląd produktu mogą ulec zmianie bez powiadomienia.

Canon